

PM1113

HASZNÁLATI UTASÍTÁS



# POWERMAT

THE ART OF TOOLS TECHNOLOGY



FESTŐEGYSÉG







PM-PDM-600T

CE

## TARTALOM

TARTALOM .....	2 FIGYELMEZTETÉS /
INFORMÁCIÓS SZIMBÓLUMOK .....	3 A KÉSZÜLÉK RENDELTELTETÉSÉNEK
HASZNÁLATA.....	4 MŰSZAKI
ADATOK.....	4 BIZTONSÁGI
SZABÁLYOK.....	5 Általános biztonsági
utasítások .....	5 Áramütés elleni
védelem.....	5
Tűz- vagy robbanásvédelem .....	6 A bőrön
keresztül való behatolás kockázatának minimalizálása .....	
7 A sérülésveszély minimalizálása érdekében .....	
7 A berendezés károsodásának veszélye .....	
7 Alumínium alkatrészekkel kapcsolatos kockázatok .....	
8 A szerszám mozgó alkatrészeinek veszélye .....	8
Mérgező folyadékok belélegzésével kapcsolatos kockázatok ill gázok .....	8
Különös figyelmet igénylő alapelvek.....	
9 Biztonsági utasítások a permetezőrendszerrel való munkavégzéshez .....	
9 Biztonsági feltételek .....	
10 Pisztolybiztonsági óvintézkedések .....	10 KÉSZÜLÉK
LEÍRÁS .....	11 A KÉSZÜLÉK
MŰKÖDTETÉSE .....	12 Telepítés és
beállítás.....	12
FESTÉS .....	15 AZ ANYAG
HÍVÍTÁSA .....	18
Anyagválasztás .....	18
A FŰVŐK CSERÉJE.....	19
KARBANTARTÁS ÉS JAVÍTÁS .....	19 Fontos tisztítási
tippek.....	19
TÁROLÁS .....	20 Rövid távú tárolás
(akár 16 óra) .....	20 Hosszú távú
tárolás .....	20
HIBAELHÁRÍTÁS .....	21 Napi
karbantartás .....	21
Hosszabbított karbantartás .....	
21 GARANCIA.....	21 Kizárások a
gyártói garancia alól .....	22
Szerviz .....	22
A HASZNÁLT ESZKÖZÖK ÁRTALMATLANÍTÁSA .....	22
A GYÁRTÓ ADATAI .....	23
MEGFELELŐSÉGI NYILATKOZAT .....	24

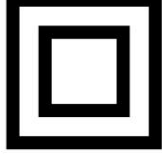
**FIGYELMEZTETÉS / INFORMÁCIÓS SZIMBÓLUMOK**

	<p>FIGYELEM: A készülék használata előtt figyelmesen olvassa el a használati útmutatót és a biztonsági ajánlásokat. Őrizze meg a kézikönyvet.</p>
	<p>MEGJEGYZÉS: Viseljen védőfejhallgatót.</p>
	<p>MEGJEGYZÉS: Viseljen védőszemüveget.</p>
	<p>MEGJEGYZÉS: Porvédő maszk használata javasolt</p>
	<p>MEGJEGYZÉS: Viseljen védőkesztyűt.</p>
	<p>Védelmi osztály II</p>
	<p>A KERESZTETT KEMÉNY JELE: A használt eszközök szelektív gyűjtésének rendje és egyéb hulladékkal együtt történő kidobásának tilalma. Olvassa el a "HASZNÁLT KÉSZÜLÉK ÁRTALMATLANÍTÁSA" című részt. A hivatkozási forrás nem található."</p>

A kézikönyv a termékkel kapcsolatos alapvető információkat tartalmaz, azonban készülékeink folyamatos fejlesztése miatt a kézikönyvben szereplő adatok eltérhetnek a valóstól. Kérjük, ügyeljen az esetleges eltérésekre.

## A KÉSZÜLÉK RENDELTETÉSÉNEK HASZNÁLATA

A festőaggregátumokat főként nagy felületek alapozására, felületfestésére, impregnálására, szigetelési munkákra, padlólakkozásra, homlokzati munkákra - felújítás és szigetelés, korrózió elleni munkák, tetőtömítés - tetőbevonatozásra használják.

Figyelem! Saját biztonsága érdekében kérjük, olvassa el ezt a kézikönyvet és az általános biztonsági utasításokat a készülék használata előtt. Minden elektromosan működtetett alkatrésznek meg kell felelnie ennek a kézikönyvnek.

A jelen kézikönyvben leírtaktól eltérő bármely használat összeegyeztethetetlen a készülék rendeltetésszerű használatával. A felhasználó/tulajdonos, nem a gyártó felelős a nem rendeltetésszerű használatból vagy a készülék kialakításának módosításából eredő károkért vagy sérülésekért. Termékei folyamatos fejlesztésének részeként a gyártó fenntartja a kisebb eltérések lehetőségét ebben a kézikönyvben, amelyeket figyelembe kell venni.

A készüléket csak hivatalos szervizben szabad javítani és karbantartani.



Biztonsági okokból a készüléket nem használhatják gyermekek és 18 év alatti serdülők, valamint alkohol, kábítószer vagy egyéb bódító hatása alatt álló személyek.



Ha nem ismeri ezt a kezelési útmutatót, kérjük, olvassa el figyelmesen a készülék első használata előtt.

## MŰSZAKI ADATOK

Modell	PM-PDM-600T
Erő	230V/50Hz
Maximális teljesítmény	600W
Motor forgása	32000/perc-1
Festéktartály kapacitása	1000 ml
Maximális festék viszkozitás	40 din/perc
Festék fogyasztás	0-1200 ml/perc (2,5 mm-es fúvókával)
Nettó tömeg	1,38 kg

## BIZTONSÁGI SZABÁLYOK

Ez a rész a festékszóróval való munkavégzés alapvető biztonsági előírásaival foglalkozik.

### ÁLTALÁNOS BIZTONSÁGI UTASÍTÁSOK



A készülék használata előtt ismerkedjen meg minden kezelőszervvel. Gyakorolja a készülék kezelését, és kérjen meg egy szakembert, hogy ismertesse a funkciókat, a működést és a munkatechnikát. Győződjön meg arról, hogy meghibásodás esetén azonnal kikapcsolhatja a készüléket. A készülék nem megfelelő használata súlyos sérülésekhez vezethet.



A védőeszköz és az egyéni védőfelszerelés az Ön saját védelmét szolgálja harmadik felek egészségét és egészségét, és garantálják a készülék kifogástalan működését.

- Csak általa szállított és ajánlott cserealkatrészeket és tartozékokat használjon produceré.
- Ne kísérelje meg saját maga megjavítani a készüléket, hacsak nem rendelkezik megfelelő képzettséggel. A jelen kézikönyvben fel nem sorolt munkákat csak felhatalmazott szervizek végezhetik el.
- Ne szállítsa a készüléket a kábelnél fogva. Ne használja a kábelt a csatlakozódugó kihúzására a hálózathoz. Óvja a kábelt hőtől, olajtól és éles szélektől. • Ne használja a készüléket gyúlékony folyadékok vagy gázok közelében. Ennek be nem tartása esetén tűz- vagy robbanásveszély áll fenn.
- A felhasználó felelős a másokban bekövetkezett balesetekért vagy sérülésekért vagyonukban okozott károkat.
- A gép szállításakor és tárolásakor mindig használja a késvédőt. Bolt tartsa a készüléket száraz helyen, gyermekektől elzárva.
- Óvatosan kezelje a készüléket. Tartsa a gépet olyan állapotban, hogy a fúvókákat és a tömlőket minden használat után megtisztítsa.

### ÁRAMÜTÉS ELLENI VÉDELEM

- Győződjön meg arról, hogy a hálózati feszültség megegyezik az adattáblán szereplő adatokkal. • Ha lehetséges, a készüléket csak 30 mA-nél nem nagyobb mérőáramú hibaáram-védővel ellátott aljzatokhoz csatlakoztassa. • Minden használat előtt ellenőrizze, hogy a készülék, valamint a tápkábel és a csatlakozódugó nem sérült-e. Kerülje a test érintkezését földelt részekkel (pl. fém kerítés, fémoszlop).
- A hosszabbító kábel csatlakozását védeni kell a fröccsenő víztől, gumiból készült vagy gumival borított. Csak olyan hosszabbítót használjon, amely alkalmas kültéri használatra és ennek megfelelően van megjelölve. A hosszabbító kábel keresztmetszete legalább 1,0 mm<sup>2</sup> legyen. Használat előtt teljesen tekerje le a hosszabbító kábelt a dobból. Ellenőrizze, hogy a kábel nem sérült-e.

- Tartsa távol a vezetékét a munkaterülettől, és tartsa a személy mögött eszköz. • Használja a mellékelt húzásmentesítőt a csatlakoztatandó hosszabbítókábelhez. • Ne használjon sérült kábeleket, csatlakozókat, dugaszokat vagy csatlakozókábeleket, amelyek nem felelnek meg az előírásoknak. Ha a tápkábel megsérül vagy elvágódott, azonnal húzza ki a dugót a konnektorból. • Ne használja a készüléket, ha a kapcsolót nem lehet be- vagy kikapcsolni. Cseréltesse ki a sérült kapcsolókat egy ügyfélszolgálaton.
- Ne terhelje túl a készüléket. Csak a megadott teljesítménytartományon belül dolgozzon. Ne használjon kis teljesítményű gépeket nehéz munkákhoz. A készüléket csak arra a célra használja, amelyre szánták.

## TŰZ VAGY ROBBANÁS ELLENI VÉDELEM

- Ne permetezzen gyúlékony vagy robbanásveszélyes anyagokat nyílt láng közelébe, ill gyújtóforrások, például cigaretta, motorok és elektromos berendezések.
- Vízbázisú anyagokkal való használatra szánt szerszámokhoz.  
Ne permetezzen gyúlékony anyagokat, és ne használja azokat a szerszám tisztításához. Csak vízbázisú anyagok permetezésére használható.
- Vízbázisú vagy alkohol alapú ásványi anyagok permetezésére tervezett, minimum 21 oC lobbanáspontú szerszámokhoz - Ne permetezzen vagy tisztítson 21 oC-nál alacsonyabb lobbanáspontú folyadékokat .
- Statikus elektromosság keletkezhet, amikor festék vagy oldószer átfolyik a szerszámon. A statikus elektromosság tüzet vagy robbanást okozhat festék vagy oldószergőzök jelenlétében. A szerszám minden alkatrészét, beleértve a szivattyút, a nyomótömlőt, a szórópisztolyt és a munkaterület körüli tárgyakat, megfelelően földelni kell a statikus kisülés és a szikrák elkerülése érdekében. Csak a generátor gyártója által javasolt vezetőképes vagy földelt nagynyomású tömlőket használjon. A statikus kisülés elkerülése érdekében győződjön meg arról, hogy minden tartály és a gyújtórendszer földelve van.
- Csatlakoztassa a szerszámot egy földelt aljzathoz, és használjon földelt hosszabbítót. NEM 2 vagy 3 hosszabbító kábel használható.
- Ne használjon halogénezett szénhidrogéneket tartalmazó festéket vagy oldószert. BAN BEN az ilyen anyagokra példák találhatók ebben a kézikönyvben.
- A munkahelyet jól szellőztetni kell. A munkahelyen biztosítani kell friss levegő áramlását.
- A generátorszivattyút jól szellőztetni kell. Ne permetezzen be festéket a szivattyú irányába.
- A munkahelyen tilos dohányozni. • Permetezés közben ne használjon villanykapcsolót, motort vagy egyéb szikraképző berendezést. • A munkaterületnek mentesnek kell lennie festék- és oldószertartályoktól vagy egyéb gyúlékony anyagoktól. • Ismerkedjen meg a permetezett anyagok összetételével. Olvassa el a festéken vagy más permetezőtartályon található biztonsági óvintézkedéseket. Kövesse a gyártó utasításait az anyagtartályon.

- Működő tűzoltó készüléknek rendelkezésre kell állnia a munkahelyen.

## A BŐRÖZÉS VESZÉLYÉNEK MINIMALIZÁLÁSÁRA

- Ne irányítsa a szórópisztolyt vagy a permetet emberekre vagy állatokra. • Tartsa távol kezét és testrészeit a sugártól. Ne próbálja megállítani sugározza a kezével vagy a teste más részeivel. • Mindig használja a fúvókavédőt. • Csak a gyártó által javasolt fúvókákat használjon. • Legyen óvatos a fúvóka tisztítása és cseréje során. Ha a fúvóka festés közben eltömődik, kövesse a gyártó utasításait, kapcsolja ki a szerszámot és légtelenítse a rendszer nyomását, mielőtt eltávolítaná a fúvókát.
- Soha ne hagyja felügyelet nélkül a szerszámot, ha az csatlakoztatva van és nyomás alatt van. Ha a szerszámot nem használja, kapcsolja ki és szüntesse meg a nyomást a gyártó utasításai szerint.
- A túlnyomásos sugár mérgezőanyagokat "fecskendezhet" a bőrbe, és súlyos égési sérüléseket okozhat. A generátor használata által okozott bőrkárosodás esetén forduljon orvoshoz. • A munka megkezdése előtt ellenőrizze, hogy a nyomóvezetékek vagy a szerszám egyéb részei nem sérültek-e. Ha hibát találnak, azonnal ki kell javítani.
- Zárja le a pisztoly ravaszát egy zárral, ha a szerszám nincs használatban. Ellenőrizze, hogy a kioldózár megfelelően működik-e. • A munka megkezdése előtt ellenőrizze, hogy minden csatlakozó megfelelően van-e csatlakoztatva.
- Ismerkedjen meg a generátor vészleállítási eljárásával. A felhasználónak meg kell ismerkednie a készülék kezelőszerveivel.

## A SÉRÜLÉS VESZÉLYÉNEK MINIMALIZÁLÁSÁRA

- Munka közben mindig viseljen megfelelő munkakesztyűt, védőszemüveget és légzésvédőt (maszkot).
- Ne használja a szerszámot gyermekek közelében. Tartsa távol a gyermekeket a berendezéstől. • Működés közben ne hajoljon a gép fölé, és ne álljon instabil felületre. Viseljen csúszásmentes munkacipőt, és munka közben álljon stabilan. • Legyen különösen óvatos munka közben, és legyen tudatában cselekedeteinek. • Ne használja a szerszámot alkohol, kábítószer vagy egyéb hatása alatt drogok.
- Ne hajlítsa meg vagy nyomja össze túlságosan a nyomótömlőt.
- Ne tegye ki a nyomótömlőt magas hőmérsékletnek vagy bármilyen más hatásnak nyomás magasabb, mint a gyártó által ajánlott. • Ne használja a nyomótömlőt a szerszám hordozófogantyújaként. • A festékszóróval való használatra szánt festékek: Fenol-aldehyd festékek, latex festékek, vízfestékek. A festéket árnyékos és száraz helyen kell tárolni. • Ismerje meg az adott anyag permetezésének veszélyeit. Olvassa el a tartályon található figyelmeztetéseket, és kövesse a gyártó biztonsági utasításait. Ellenőrizze, hogy szükség van-e speciális védőfelszerelésre. • Ne permetezzen ismeretlen eredetű és veszélyességi fokú anyagokat.

## BERENDEZÉSKÁROK VESZÉLYE

- A sérült berendezés súlyos személyi sérülést vagy halált okozhat.

- A maximális üzemi nyomást üzem közben nem szabad túllépni. Nem szabad elfogadhatatlan hőmérsékleten dolgozni sem túl alacsony, sem túl magas. Az optimális működési feltételekhez olvassa el a MŰSZAKI ADATOK részt.
- Csak olyan anyagokat permetezzen, amelyek a generátorral való használatra készültek, és nem károsítják annak alkatrészeit. Az elfogadható anyagokért lásd a SPECIFIKÁCIÓK részt. Lásd a permetezendő bevonóanyag csomagolásán található címkét. Ha kétségei vannak egy anyaggal kapcsolatban, forduljon annak gyártójához vagy forgalmazójához. • A berendezéseket naponta ellenőrizni kell. A kopott vagy sérült elemeket azonnal ki kell cserélni a gyártó által javasolt eredeti alkatrészekre.
- Ne módosítsa a szerszámot. • A festőegységet rendeltetésszerűen kell használni. • Tartsa távol a kábeleket és vezetékeket forgalmas helyektől, éles szélektől, mozgó alkatrészek és forró felületek.
- Ne használja a nyomótömlőt fogantyúként a berendezés húzásához vagy emeléséhez. • Tartsa be a biztonsági szabályokat. • Tartsa távol a gyerekeket és a háziállatokat a munkaterülettől. • Ne használja a szerszámot alkohol, kábítószer vagy más bódító hatása alatt, vagy ha nagyon fáradt,

**ALUMÍNIUM KOMPONENSEK VESZÉLYE** Ne használjon triklór-etánt,

klór-etilént vagy más halogénezett szénhidrogéneket tartalmazó oldószereket vagy folyadékokat. Az ilyen vegyületek használata veszélyes kémiai reakciót válthat ki, amely a berendezés károsodását, súlyos sérülést vagy halált okozhat.

**MOZGÓ ALKATRÉSZEK VESZÉLYE** A szerszám mozgó részei vágásokat, amputált

ujjakat vagy más testrészeket okozhatnak.

- Tartsa távol a testrészeket a szerszám mozgó alkatrészeitől. • Ne használja a szerszámot a védőburkolatok nélkül. • Egy túlnyomásos szerszám hirtelen magától elindulhat. Előtt

Ellenőrzés, szállítás vagy szervizelés előtt engedje le a rendszer nyomását az utasításoknak megfelelően. Húzza ki a szerszámot az áramforrásból.

## **MÉRGEZŐ FOLYADÉKOK VAGY GÁZOK BELÉLEGZÉSE VESZÉLYEI**

A mérgező folyadékok vagy gázok bőrrel, szemmel, légutakkal érintkezve vagy lenyelve súlyos sérülést vagy halált okozhatnak.

- Olvassa el a permetlé tartályon található figyelmeztetéseket. • A veszélyes anyagokat speciális tárolóedényekben és a helyi előírásoknak megfelelően dobja ki őket.



## KÜLÖN FIGYELMET IGÉNYLŐ SZABÁLYOK

- Ne használja a szerszámot robbanásveszélyes helyen. • A szerszám nem kompatibilis berendezéssel történő használata balesetet okozhat, és a szerszám hibás működését okozhatja.
- Permetezéskor fennáll a mérgező anyagok, gőzök, gázok, por érintkezésének vagy belélegzésének veszélye. A felhasználónak megfelelő védőfelszerelést kell viselnie. A felhasználónak tisztában kell lennie az anyag permetezésének veszélyeivel. Mindig olvassa el a festék- vagy oldószertartályokon található figyelmeztetéseket. • A szerszám alkatrészeinek felülete működés közben felforrósodik. Hozzá tartozik kerülje a testrészek érintkezését fűtött elemekkel. • Ne irányítsa a festéket vagy a túlnyomásos levegőt emberekre vagy tárgyakra állatokat.
- Tartsa be a munkabiztonsággal, karbantartással, tisztítással és a szerszám beállításával kapcsolatos szabályokat.
- A szerszámot földelni kell. • Ellenőrizze, hogy az anyagok, amelyekből az egység készült, nem illeszkednek-e a kipermetezett anyaghoz. • A szerszámot csak jól szellőző helyen használja a felhasználó egészségének védelme és a tűz- vagy robbanásveszély minimalizálása érdekében. • Ne felejtse el megóvni a környezetet. • A lehető legkevesebb festéket vagy egyéb bevonatot használjon.
- Munka vagy szervizelés közben viseljen megfelelő védőruházatot eszközöket. Ez csökkenti a súlyos test- és szemsérülések, mérgező gőzök belélegzésének, égési sérülések és halláskárosodás kockázatát. A védőruházatnak legalább a következőkből kell állnia: • Szemvédelem (pl. védőszemüveg) • A permetezett anyag gyártója által javasolt ruházat. • Védőkesztyű. • Hallásvédelem.

**BIZTONSÁGI UTASÍTÁSOK A PERMETEZŐ RENDSZERBEN VALÓ MUNKÁHOZ** Ez a kézikönyv olyan információkat tartalmaz, amelyeket a berendezés használójának be kell tartania. Különös figyelmet kell fordítani a speciális szimbólumokkal jelölt bekezdésekben található utasításokra.



Ez a szimbólum potenciális veszélyre utal, amely halált vagy súlyos sérülést okozhat. A szimbólum mellett különösen fontos biztonsági utasítások találhatóak.



Sérülésveszély a permetsugár miatt. Az egység által termelt nyomás alatt álló folyadékok, ha gondatlanul kezelik, bejuthatnak a szervezetbe, és olyan sérüléseket okozhatnak, amelyek a testrészek amputációjához vezethetnek.



Sérülés a generátor gondatlan kezeléséből adódóan a kezelő testébe juttatott folyadékból. Következésképpen testrészek amputációjához vezethetnek. Feltétlenül konzultáljon orvosával.

### BIZTONSÁGI FELTÉTELEK



Ne irányítsa a permetező sugarat emberek felé.



Ne tegye a kezét vagy más testrészét a permetezőbe. Ne dugja be az ujjait a szivárgó tömlőt.



Ne használja a pisztolyt gyúlékony gázok, folyadékok vagy por közelében.



Csak 220 C-nál magasabb lobbanáspontú festékeket és oldószereket használjon .



Ne irányítsa a fegyvert emberek vagy állatok felé.



A munka megkezdése előtt mindig olvassa el a szórandó festék használati utasítását.



Minden használat után alaposan tisztítsa meg a pisztolyt.



Ne hordja a pisztolyt a tápkábelnél fogva.

### A Fegyver HASZNÁLATÁVAL KAPCSOLATOS BIZTONSÁGI SZABÁLYOK

1. Ne használja a pisztolyt gyúlékony gázok, folyadékok vagy por közelében.
2. Csak 220C-nál magasabb lobbanáspontú festékeket és oldószereket használjon.
3. Ne irányítsa a fegyvert emberek vagy állatok felé.
4. A munka megkezdése előtt mindig olvassa el a szórandó festék használati utasítását.
5. Minden használat után alaposan tisztítsa meg a pisztolyt.
6. Ne vigye a pisztolyt a tápkábelnél fogva.

## KÉSZÜLÉK LEÍRÁSA

MODELL: PM-PDM-600T



1	Szórófej	5	Csavar, amely szabályozza a szórt festék áramlását
2	Kioldó	6	Fogantyú
3	Fúvóka sugár beállító gomb	7	Festéktartály
4	Spray modul kioldó gomb		

## A KÉSZÜLÉK MŰKÖDÉSE

### ÖSSZESZERELÉS ÉS BEÁLLÍTÁS

1. Csavarja le a festéktartályt a pisztolyról.

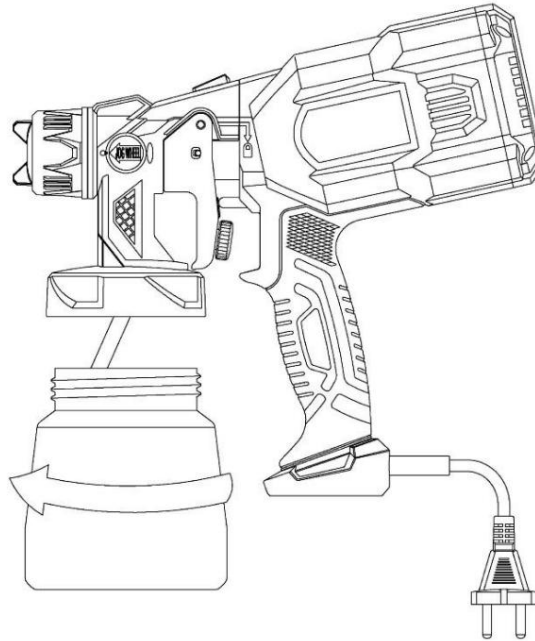

2. Állítsa be a szívócső helyzetét.

- Felfelé irányuló permetezéshez helyezze hátulra a szívócsövet tartály.

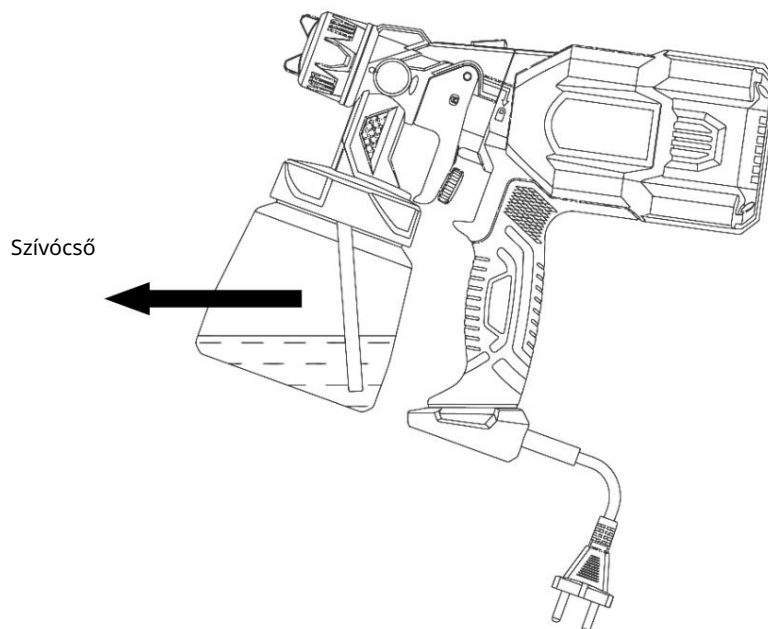

- Lefelé irányuló permetezéshez helyezze elől a szívócsövet tartály.

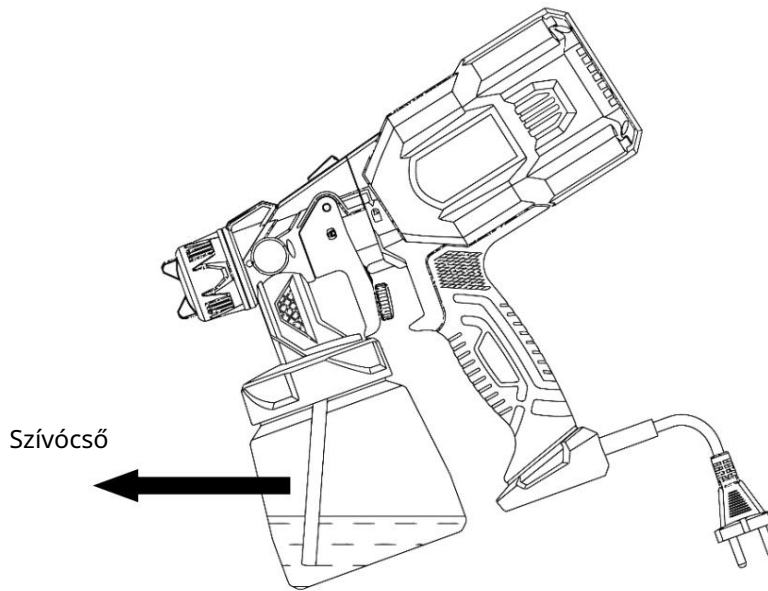

3. Öntse a permetező anyagot a tartályba. Ne töltsön folyadékot a tartály skála fölé.

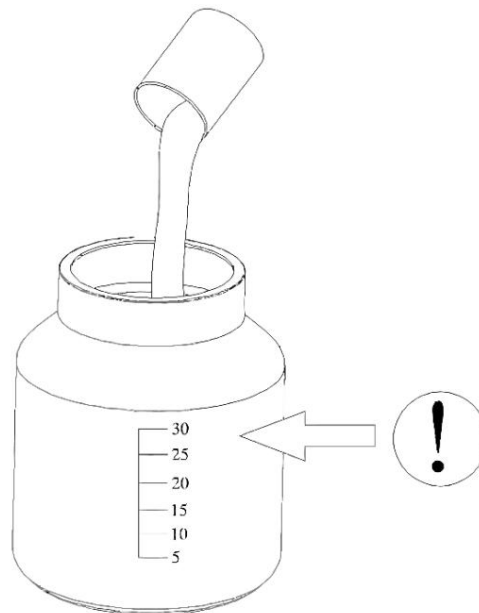

4. Csatlakoztassa a pisztolyt a motorhoz. Szerelje fel a motort a pisztolytest tetejére i fordítsa el teljesen jobbra a képen látható módon.

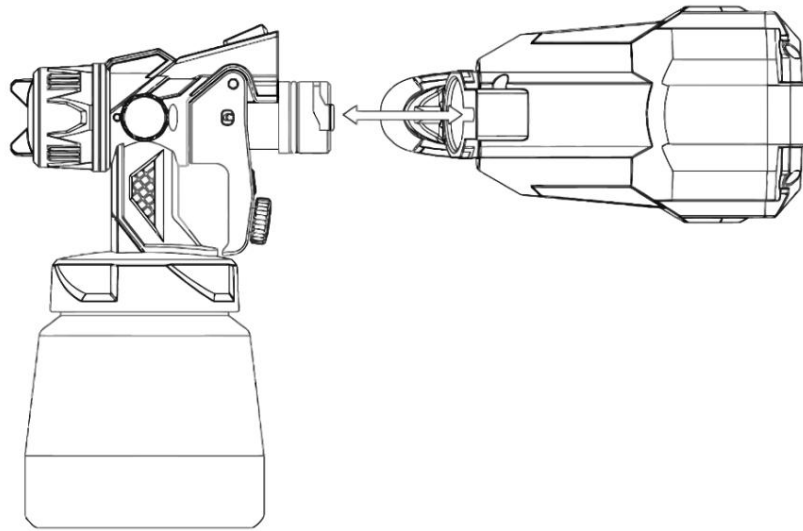

5. Szükség szerint állítsa be a fúvókát. • A beállító csavar balra forgatásával megnő a festékpermet áramlása és a bevonat vastagsága.

• A csavart az óramutató járásával megegyező irányba forgatva csökken a festékpermet áramlása és vastagsága lefedettség.

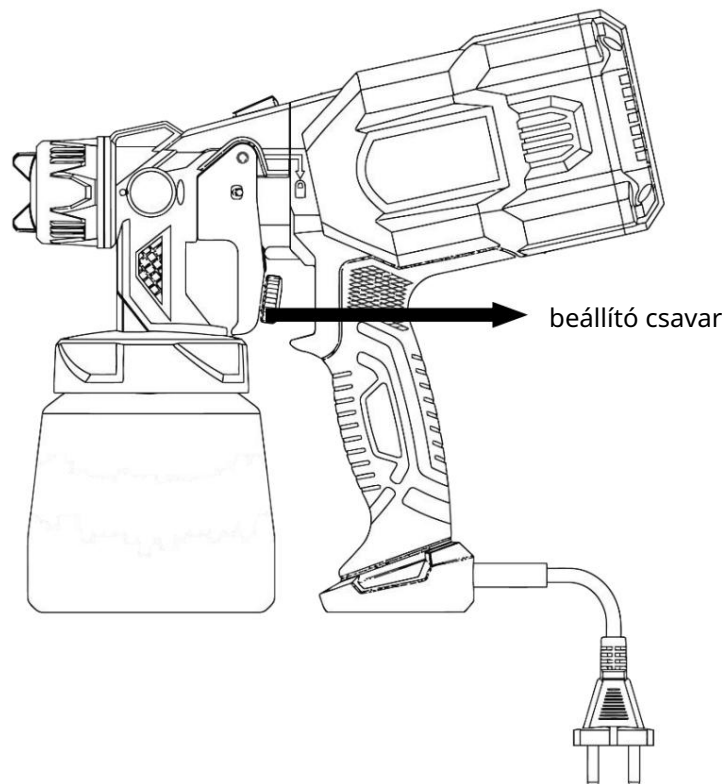

6. A szóráskép beállítása. • A permetező sugár alakja és mérete a gombbal állítható a fúvókán keresztül.

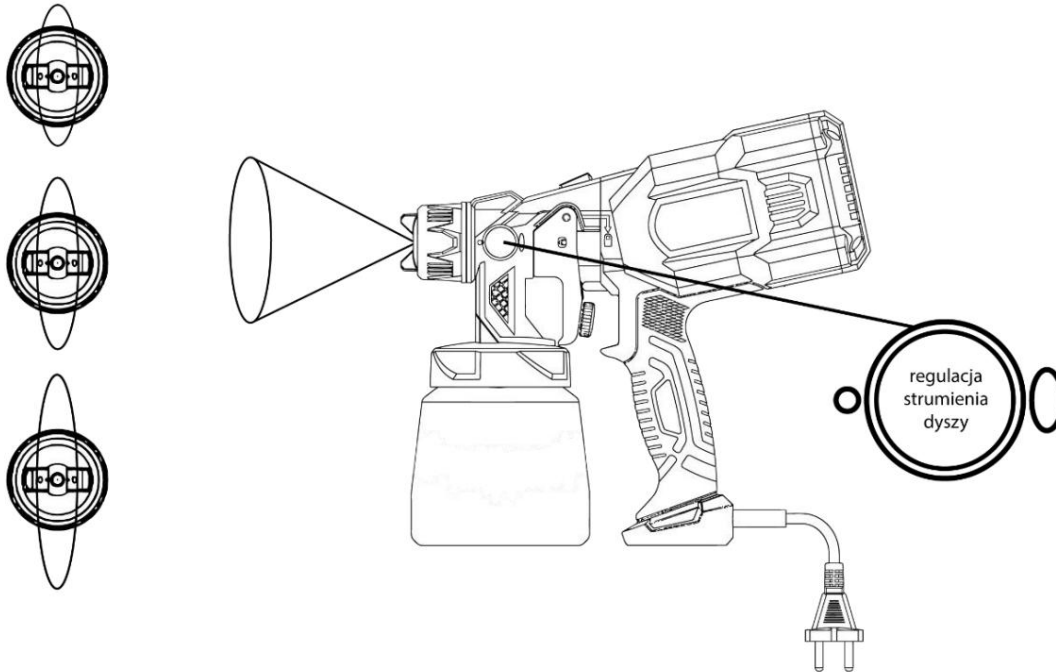

## FESTMÉNY

A festés megkezdéséhez csatlakoztassa a pisztolyt az áramforráshoz, kapcsolja be a kapcsolóval, és húzza meg a ravaszt.

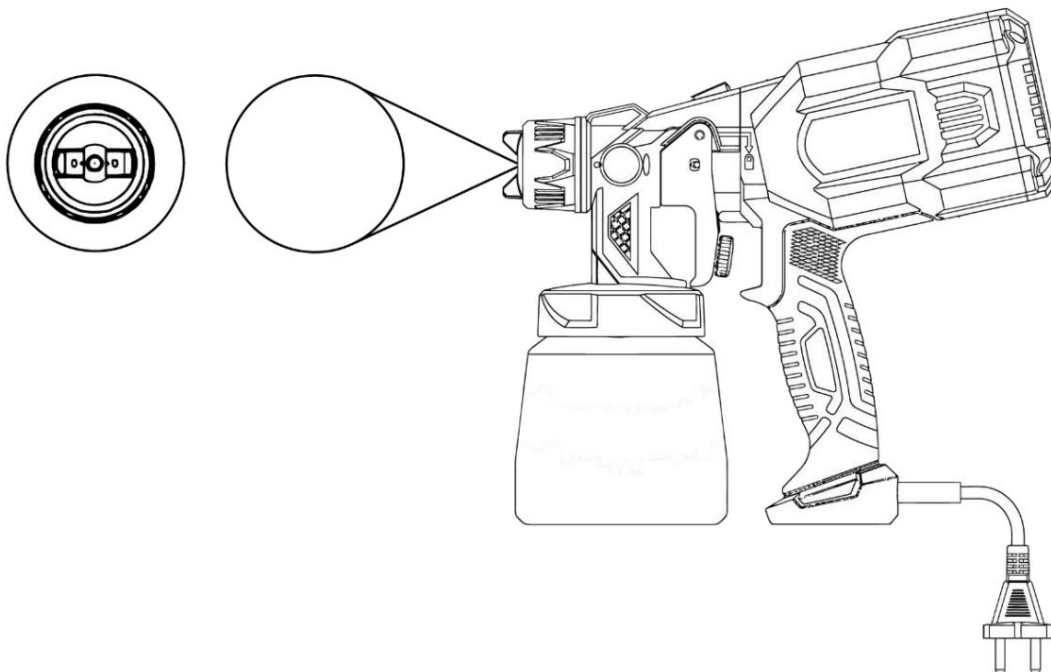

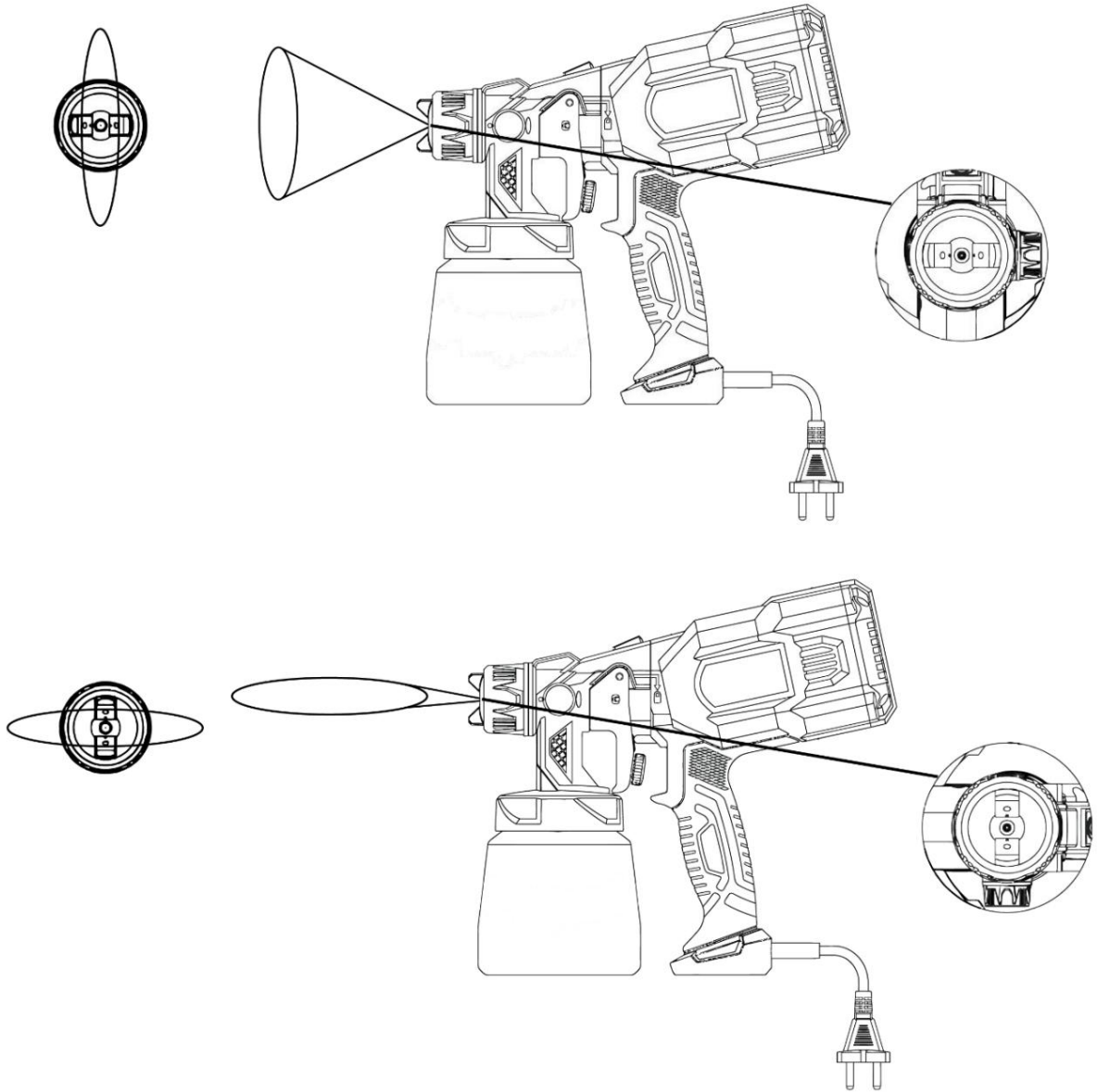



### Korrekt festés

A jó eredmény érdekében egyenletes, sima mozdulatokkal mozgassa a pisztolyt.

Tartsa a pisztolyt 20-30 cm távolságra a festett felülettől. Ne mozgassa a csuklóját festés közben.

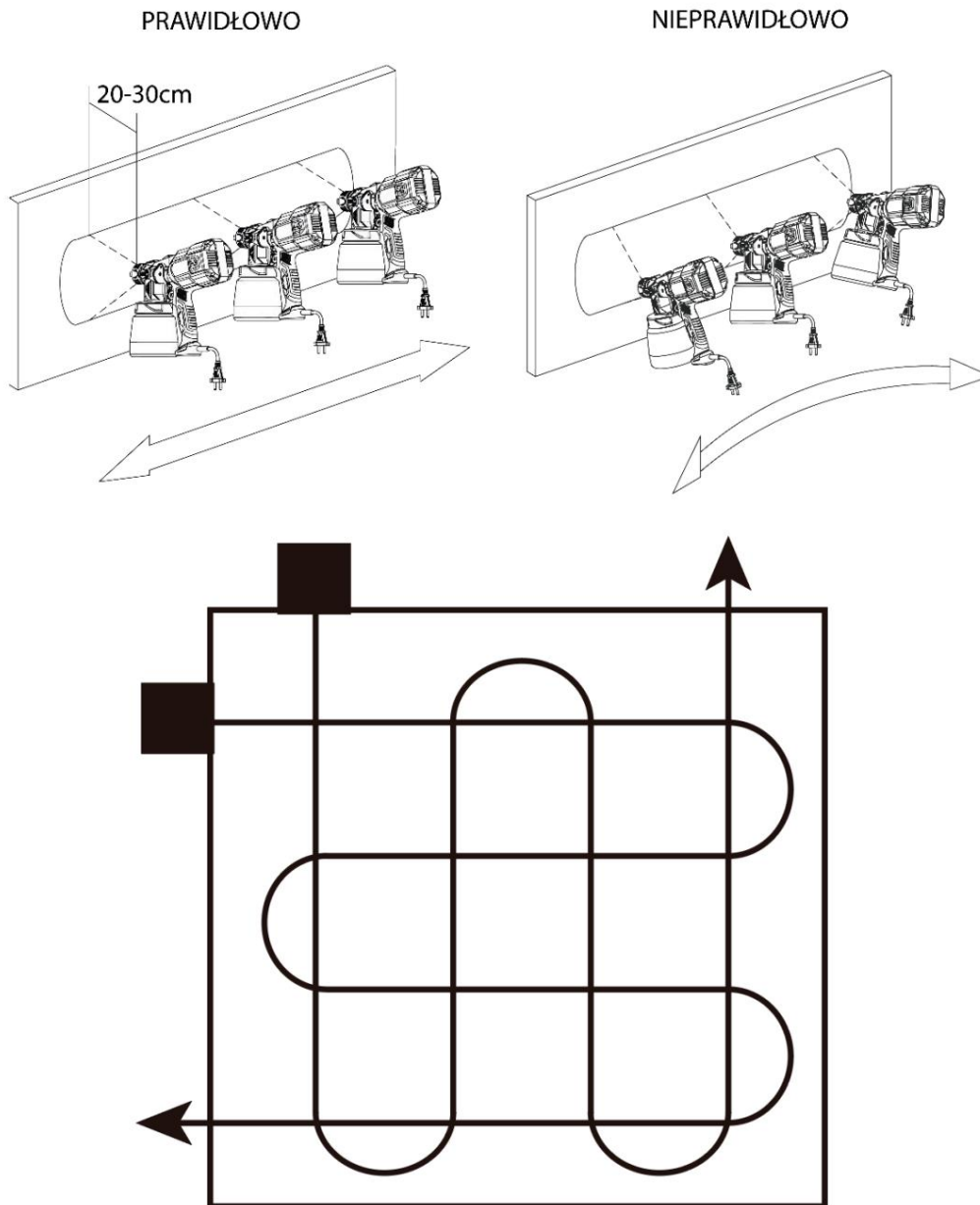

## AZ ANYAG HÍVÍTÁSA

### ANYAGVÁLASZTÁS

A munka megkezdése előtt fontos lépés az anyag megfelelő hígítása. Az anyagot a megfelelő viszkozitásra kell hígítani. A hígítót a felhasznált anyagnak megfelelően kell kiválasztani, és meg kell mérni a viszkozitását. Az egyes anyagokhoz szükséges viszkozitást az alábbi táblázat mutatja.



Anyag típusa	Kifolyási idő a mérőpohárból [s] 25-60
olajzománc	
Olaj alapozó	30-60
olajfesték	Hígítás nem szükséges
tömítőanyag	Hígítás nem szükséges
poliuretán	Ritkítás nem szükséges 20-60
Lakk	25-35
Polírozó lakk	
Lakk	25-35
Latex	45-90

## FÚVÓKCSERE

A fúvóka szétszerelésekor először húzza meg a ravaszt, majd nyomja meg és távolítsa el a fúvókát.

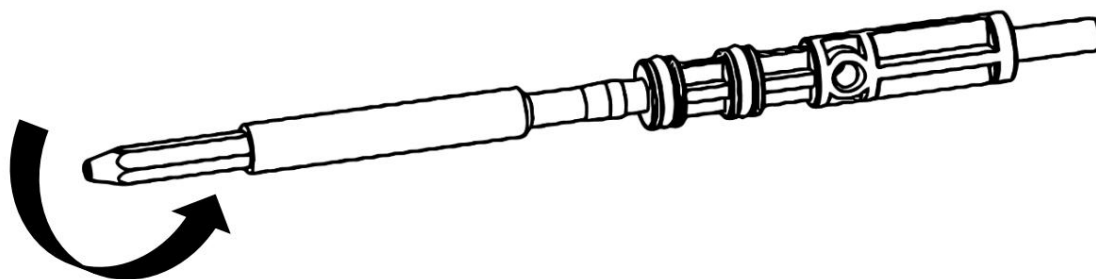

## KARBANTARTÁS ÉS JAVÍTÁS



Mielőtt bármilyen munkát kezdene a készüléken, húzza ki a csatlakozódugót a konnektorból.



Az ebben a kézikönyvben nem szereplő munkákat hivatalos kereskedőnek kell elvégeznie Vevőszolgálat. Csak eredeti alkatrészeket használjon.

Rendszeresen végezze el az alább felsorolt karbantartási és javítási munkákat. Ennek köszönhetően garanciát vállal a készülék hosszú távú és megbízható működésére.

- Használat előtt mindig ellenőrizze, hogy a készüléken nincsenek-e látható hibák, például laza, kopott vagy sérült elemek. Ellenőrizze a penge rögzítőcsavarjának megfelelő meghúzását.
- Ellenőrizze a burkolatokat és a védőberendezéseket, hogy nem sérültek-e, és megfelelő-e a rögzítés. Szükség esetén cserélje ki őket.
- Tartsa tisztán a szellőzőnyílásokat. Ehhez használjon nedves törlőkendőt vagy kendőt ecsetek. Ne permetezze a készüléket vízzel, és ne merítse vízbe.
- Ne használjon acetonos tisztítószereket. A készüléket helyrehozhatatlanul károsíthatja. A vegyi anyagok megtámadhatják a készülék műanyag részeit (membránok, tömítések)

## FONTOS TISZTÍTÁSI UTASÍTÁSOK

- Ha latex anyagokat használ, tisztítsa meg vízzel a permetezőt és az alkatrészeket. Olajalapú anyagok használatakor használjon ásványi alkoholokat.
- Ne használjon ásványi alkoholt latex anyagokon, különben a keverék nehezen eltávolítható kocsnyává válik.
- Bármilyen tisztítóoldatot használ is, a permetező tisztítását követően gondoskodjon a megfelelő ártalmatlanításról.
- A permetező alapos tisztítása és kenése a legfontosabb lépés, amelyet megtehet tárolás utáni megfelelő működés biztosítása érdekében.
- A tisztítás utáni korrózióvédelem érdekében speciális védőszer használata javasolt.



Ezeket a lépéseket minden alkalommal el kell végezni, amikor ásványi alkohollal tisztítja

- Mindig öblítse le a szórópisztolyt legalább egy tömlővel távolabb a szivattyútól permet.
- Ha az öblített oldószereket egy gallonos fémtartályba gyűjti, helyezze egy üres, nagy űrtartalmú tartályba, majd öblítse ki.
- A felületnek füstmentesnek kell lennie. •

Kövesse a tisztítási utasításokat. • NE Tisztítsa meg a permetezőt benzinnel.

## TÁROLÁS

### RÖVID IDEJŰ TÁROLÁS (AKÁR 16 ÓRA)

Ha csak latex anyagokat használ, kövesse az alábbi lépéseket. Olaj alapú anyagok használatakor kövesse a tisztításra és a hosszú távú tárolásra vonatkozó utasításokat.

### HOSSZANTARTÓ TÁROLÁS



Csak az összes tisztítási lépés elvégzése után kövesse ezeket az utasításokat.

1. Töltsön meg egy csészét vagy más edényt az egységhez mellékelt elválasztóolajjal (körülbelül 2 uncia), és merítse az olajba a bemeneti szelepet.
2. Helyezzen egy kendőt a permetezőtömlő csatlakozására, és kapcsolja be a kapcsolót. Amikor az olaj marad kiszívja a csészéből, kapcsolja ki a pumpát.
3. Törölje le az egész egységet, a tömlőt és a pisztolyt nedves ruhával, hogy eltávolítsa a festéklerakódásokat. Cserélje ki a szívótömlőt.

## HIBAELHÁRÍTÁS

Kevés vagy egyáltalán nem folyik festék	Eltömődött fúvóka	Tiszta
	Eltömődött szívócső Az	Tiszta
	áramlásszabályozó csavar túlságosan jobbra van állítva	Forduljon balra
	Laza szívócső	Javítsa meg a csőrögzítést
	Túl sűrű anyag	Ellenőrizze a viszkozitást
	Egyenetlen festék	Szitán átszítálguk
	Kicsavart tank	Húzza meg a tartályt
Festék szivárgás	Laza fúvóka	meghúzni
	Kopott fúvóka	Felváltani
	Kopott fúvóka tömítés	Felváltani
	A fúvóka festékekkel szennyezett	Tiszta
Túl durván permetezzen	Az anyag viszkozitása túl magas	Hígított
	Túl sok festékfolyás	Csökkentse a csavart az óramutató járásával megegyező irányba forgatva
	Eltömődött fúvóka	Tiszta
	A tartály nyomása túl alacsony	Húzza meg a tartályt
A szórófej lüktet	Túl kevés festék	Adjon hozzá festéket
	Túl sűrű anyag	Hígított
Folyik a festék	Túl sok permet	Csökkentse a festék áramlását vagy növelje a pisztoly mozgási sebességét
Túl sok festékszóró	A pisztoly túl messze van a felszíntől	Csökkentse a távolságot
	Túl sok áramlás	Csökkentse az áramlást
Rossz felületi fedés	A pisztoly túl gyors	Lassítsd a forgalmat
Túl vastag felületi fedés	A pisztoly túl közel van a felszínhez	Távolítsa el a pisztolyt, és csökkentse az áramlást

### NAPI KARBANTARTÁS

Az egyetlen napi karbantartás, amelyre szükség van, az alapos tisztítás és kenés a használat után. Kövesse az ebben a kézikönyvben leírt tisztítási és kenési eljárásokat.

### KITERJESZTETT KARBANTARTÁS

A generátor egyes részei a használat során elhasználódnak, és ki kell cserélni.

Az alábbi lista a rendelkezésre álló javítókészleteket tartalmazza azon alkatrészekhez, amelyeket az egyes készletek kicserélnek.

A szivattyú teljesítménye azonban az egyetlen megbízható mutatója annak, hogy mikor kell a kopó alkatrészeket cserélni. A készletek használatával kapcsolatos további információkért lásd a Hibaelhárítás fejezetet.

## GARANCIA

A jótállási idő alatt a vásárlónak joga van a gyártási hibából eredő ingyenes javításra.

A jótállás csak akkor érvényesül, ha a terméket hiánytalanul, szét nem bontva, a vásárlást igazoló bizonylattal és a megfelelően kitöltött jótállási jeggyel együtt az értékesítési helyre szállítják.

## A GYÁRTÓI GARANCIA KIZÁRÁSAI

Ezek akkor fordulnak elő, ha a készülék természetes elhasználódásból, vagy a berendezés helytelen kezeléséből eredő sérüléseket mutat (pl. túlterhelés, túl nagy nyomás kifejtése - különösen a műanyag alkatrészek repedése vagy törése és egyéb mechanikai sérülések és hibák ezekből a sérülésekből, gondatlanságból) motor szellőzőcsatornáinak, porelvezető csatornáinak, kapcsolóinak, stb. karbantartása és duguláselhárítása).

Valamint az alábbi esetekben:

- A rendszer illetéktelen javításokat észlel. • A készüléket a jótállási idő alatt személy módosította vagy javította jogosulatlan.
- A szerszámot iparban vagy kereskedelemben használták (a szerszámot erre gyártották barkácsolók, és nem kereső tevékenységre szánják).

A garancia nem vonatkozik a szerszám azon elemeire, amelyek a természetes kopás vagy túlterhelés következtében megsérülhetnek (pl. gumitömítők, tömítések, fűvókák stb.).

## SZOLGÁLTATÁS

Az elektromos szerszámok javítását csak szakképzett személyzet végezheti eredeti pótalkatrészek felhasználásával. Ezáltal a készülék használatának biztonsága biztosított.

Cím:

Powermat szolgáltatás

utca. Obroncow Poczty Gdańskiej 97  
42-400 Zawiercie

Tel. 32 670 39 68, belső 4

## HASZNÁLT KÉSZÜLÉKEK ÁRTALMATLANÍTÁSA



Hasznos élettartama végén ezt a terméket nem szabad a normál háztartási hulladékként kidobni, hanem az elektromos és elektronikus berendezések gyűjtő- és újrahasznosítási helyére kell vinni. Ezt a terméken, a kézikönyven vagy a csomagoláson található szimbólum jelzi. A használt eszközök újrafelhasználásával, anyagok újrafelhasználásával vagy egyéb hasznosítási formáival Ön jelentősen hozzájárul környezetünk védelméhez.

Csak EU-országok számára: A 2012/19/EU

európai irányelv értelmében a már nem használható elektromos kéziszerszámokat, valamint a 2006/66/EK európai irányelvvvel összhangban a sérült vagy használt elemeket/akkumulátorokat külön kell gyűjteni és újrahasznosítani. környezetvédelemmel.

A gyártó a 000063719 BDO regisztrációs szám alatt aktív

Minden üzlet köteles térítésmentesen átvenni a régi berendezéseket, ha azonos típusú és funkciójú új berendezést vásárolunk. Használt felszerelését abban az üzletben hagyhatja, ahol az új készüléket vásárolta.

Azok az üzletek, amelyekben a háztartások min. 400 m<sup>2</sup> alapterületű , kötelesek ingyenesen átvenni ebben az egységben vagy annak közvetlen közelében olyan háztartások hulladékait, amelyek egyik külső mérete sem haladja meg a 25 cm-t, anélkül, hogy új háztartási berendezést kellene vásárolni. A kis méretű használt berendezéseket egy nagy szupermarketben hagyhatja anélkül, hogy újat kellene vásárolnia.

A háztartási célú berendezés vevő részére történő átadásakor a forgalmazó köteles a háztartási hulladékot térítésmentesen átvenni a berendezés átadási helyén, feltéve, hogy a hulladék berendezés azonos típusú és ugyanazokat a funkciókat látja el, mint a szállított. felszerelés. Ha megrendelést ad le a gyártó hivatalos weboldalán keresztül, csak értesítsen minket úgy, hogy megjegyzését írja be a Rendelési megjegyzések mezőbe. Így a használt elektromos és elektronikus berendezéseket visszaküldheti a szállítási helyre.

Régi készülékét is elviheti egy gyűjtőhelyre.

A használt eszközök tárolási pontjairól további információ a következő címen érhető el: <https://sklep.powermat.pl/webpage/pl/recycling.html>

## GYÁRTÓI ADATOK

PH Powermat TMK Bijak Sp. Jawna utca A  
gdański posta védői 97  
42-400 Zawiercie  
<https://www.powermat.pl>

MEGFELELŐSÉGI NYILATKOZAT