

PM0609

HASZNÁLATI UTASÍTÁS



MULTIFUNKCIÓS ELEKTROMOS ÉLESÍTŐ

PM-OWF-170







PM0609

Tartalomjegyzék

FIGYELMEZTETÉS/INFORMÁCIÓS SZIMBÓLUMOK.....	3
A KÉSZÜLÉK ALKALMAZÁSA.....	3
MŰSZAKI ADATOK	4
BIZTONSÁG	4
ÁLTALÁNOS GONDOLATOK	4
Az elektromos biztonsággal kapcsolatban	4
A pozícióval kapcsolatban	5
A személyes biztonsággal kapcsolatban	5
A helyes működéssel kapcsolatban.....	6
KÉSZÜLÉK LEÍRÁSA	7
ELŐZETES LÉPÉSEK	11
A KÉSZÜLÉK MŰKÖDTETÉSE	11
A készülék bekapcsolása	11
Fűróélező	11
Élező fűrók	11
Kés- és ollóhegyező.....	12
Kés élezése.....	12
Élező olló.....	12
Élező vésőkhöz és síkokhoz.....	12
A kések élezése.....	12
KARBANTARTÁS ÉS SZERVIZ.....	13
Karbantartás	13
Szolgáltatás.....	13
Tárolás.....	13
ESZKÖZ DIAGRAM.....	14
PM-OWF-170.....	14
A HASZNÁLT ESZKÖZÖK ÁRTALMATLANÍTÁSA	15
A GYÁRTÓ ADATAI.....	15
MEGFELELŐSÉGI NYILATKOZAT.....	15

PM0609

FIGYELMEZTETÉS/INFORMÁCIÓS SZIMBÓLUMOK

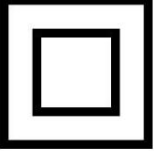
	MEGJEGYZÉS: A készülék használata előtt figyelmesen olvassa el a használati utasítást és a biztonsági ajánlásokat. Mentse el az utasításokat.
	MEGJEGYZÉS: A szem védelme ajánlott.
	MEGJEGYZÉS: Hallásvédő használata javasolt.
	Figyelem! Védőmaszk viselése javasolt
	Védelmi osztály II

A KÉSZÜLÉK ALKALMAZÁSA A készülék

fűrők, egyenes élű kések és ollók hegyének élezésére, valamint vésők és síkok pengéinek csiszolására szolgál. A készüléket kizárólag háztartási használatra tervezték, és nem használható professzionálisan, azaz munkahelyen vagy kereskedelmi munkára. A készülék helyes, megbízható és biztonságos működése a megfelelő használaton múlik.

Az ebben a kézikönyvben leírtaktól eltérő használat nem egyeztethető össze a készülék rendeltetésszerű használatával. A felhasználó/tulajdonos, nem a gyártó felelős a nem megfelelő használatból vagy a készülék kialakításának megváltoztatásából eredő károkért vagy sérülésekért. Termékei folyamatos fejlesztésének részeként a gyártó fenntartja a kisebb eltérések lehetőségét ebben a kézikönyvben, amelyeket figyelembe kell venni.

A készüléket csak hivatalos szervizben szabad javítani és karbantartani.

PM0609

MŰSZAKI ADATOK

Modell	PM-OWF-170-
Tápegység	230V/50Hz
Erő	170W
Üresjárat sebesség	1350 ford./perc / perc
Köszörűkorong	56 mm
átmérője Fúróátmérő	3-13 mm
Penge szélessége	6-51 mm
Hangnyomásszint LpA	
Hangteljesítmény szint LwA	
Nettó tömeg	

BIZTONSÁG

A munka megkezdése előtt figyelmesen olvassa el az elektromos többfunkciós élező, a továbbiakban élező, használati útmutatóját. Kérjük, őrizze meg későbbi hivatkozás céljából. A gyártó nem vállal felelősséget az ezen utasítások be nem tartásából eredő károkért.

A legnagyobb veszély a következő tiltott tevékenységek végzése esetén jelentkezik:

- Az élező használata gyermekek és korlátozott manuális képességekkel rendelkező személyek által, testi és lelki.
- Az élező használata alkohol, kábítószer vagy más bódító hatású anyag hatása alatt.
- Az élezőt a használati útmutatóban leírtaktól eltérő célokra használja.
- Az élezőt olyan személyek használják, akik nem ismerik a használati utasítást.
- Élező használata a kezelő megfelelő védelme nélkül.
- Élező használata sérült házzal vagy tápkábelrel.

ÁLTALÁNOS GONDOLATOK

Az elektromos biztonsággal kapcsolatban a) Az elektromos szerszámok csatlakozóinak illeszkedniük kell az aljzatokba. Soha semmilyen módon nem módosíthatja a csatlakozót. Ne használjon hosszabbítót olyan elektromos szerszámokhoz, amelyek védőföldelő vezetékkel rendelkeznek.

- A csatlakozók és aljzatok módosítása nem csökkenti az áramütés kockázatát.

b) Kerülje a földelt vagy földelt felületek, például csövek megérintését, fűtőtestek, központi fűtés radiátorok és hűtők.

- Ha megérinti a földelt vagy testzárlatos részeket, megnő az áramütés veszélye.

c) Ne tegye ki az elektromos kéziszerszámokat esőnek vagy nedves körülményeknek.

- Ha víz kerül az elektromos kéziszerszámba, megnő az áramütés veszélye.

d) Ne feszítse meg a csatlakozókábeleket. Soha ne használja a tápkábelt az elektromos kéziszerszám hordozására, húzására vagy húzására

PM0609

Aljzatok. Tartsa távol a tápkábelt hőforrástól, olajtól, éles szélektől vagy mozgó alkatrészekről.

- A sérült vagy összegabalyodott csatlakozókábelek növelik az áramütés veszélyét.

e) Ha az elektromos kéziszerszámot a szabadban használja, a csatlakozókábeleket kültéri használatra szánt hosszabbítókkal kell meghosszabbítani.

- A kültéri használatra tervezett hosszabbító kábel csökkenti az áramütés kockázatát.

f) Ha az elektromos kéziszerszám nedves környezetben történő használata elkerülhetetlen, a tápfeszültség elleni védelemként hibaáram-védőkapcsolót (RCD) kell használni.

- Az RCD-k használata csökkenti az áramütés kockázatát.

A munkahelyre vonatkozóan

a) A munkahelyet tisztán kell tartani. Meg kell győződnie arról, hogy jó megvilágítva.

- A munkahelyi elégtelen világítás vagy rendetlenség balesetet okozhat. b) Ne működtesse a készüléket

robbanásveszélyes vagy gyúlékony környezetben

folyadékok, gázok vagy por.

- Elektromos szerszám használatakor szikrák keletkeznek, amelyek meggyújthatják a gyúlékony anyagokat. c)

Tartsa távol a gyerekeket és

a közelben lévőket olyan helyektől, ahol elektromos szerszámokat használnak.

- A felhasználó figyelmének elterelése a készülékkel végzett munka közben a szerszám feletti uralma elvesztését és személyi sérülést okozhat.

A személyes biztonsággal kapcsolatban a) Legyen

előrelátó, figyeljen arra, amit csinál, és használja a józan eszt, amikor elektromos kéziszerszámot használ. Ne használjon elektromos szerszámot, ha fáradt, vagy kábítószert, alkohol vagy gyógyszer hatása alatt áll.

- Egy pillanatnyi figyelmetlenség elektromos szerszám használata közben súlyos személyi sérülést okozhat kár.

b) Védőfelszerelést kell viselni.

- A védőfelszerelés, például védőkesztyű megfelelő körülmények között történő használata csökkenti a sérülések kockázatát.

c) Kerülje el a véletlen indítást. Mielőtt csatlakoztatná az áramforráshoz, és a szerszám felemelése vagy mozgatása előtt győződjön meg arról, hogy az elektromos kéziszerszám kapcsolója kikapcsolt állásban van.

- Balesetet okozhat, ha az elektromos kéziszerszámot úgy viszi, hogy az ujját a kapcsolón tartja, vagy ha bekapcsolt kapcsolóval csatlakoztatja a hálózathoz.

d) Kerülje a természetellenes helyzeteket, amikor a készülékkel dolgozik. Az üzemeltető foglalta el

A munkavégzés során a testtartásnak stabilnak és kiegyensúlyozottnak kell lennie.

- A megfelelő munkahelyzet jobb irányítást biztosít az elektromos kéziszerszám felett váratlan helyzetekben. e)

Öltözzön megfelelően. Ne viseljen

bő ruhát vagy ékszert. Fenn kell tartani

haját, ruháját és kesztyűjét távol a mozgó alkatrészekről.

- A bő ruhák, ékszerek vagy hosszú haj beakadhatnak a mozgó alkatrészekbe.

PM0609

A helyes működésről a) Ne

kapcsolja be a készüléket, ha nem fogja használni. A munka befejezése után vagy a munkaeszközök cseréjekor ügyeljen arra, hogy a be-/kikapcsolót ne nyomja meg véletlenül.

- A készülék véletlen bekapcsolása balesetet okozhat.

b) Ne terhelje túl a készüléket. Ha szükséges, használjon másik nagyobb teljesítményű eszközt. Csak sértetlen eszközöket használjon, különösen azokat, amelyek működőképes be-/kikapcsolóval rendelkeznek, amelyek helytelen működése a készülék ellenőrizetlen aktiválását eredményezheti.

- A készülék véletlen bekapcsolása balesetet okozhat.

c) Ha szükséges, ellenőrizze a készüléket, és javíttassa meg a sérült alkatrészeket, lehetőleg hivatalos szerviz.

- Ha saját maga javítja meg a készüléket, az egészségre veszélyes helyzetekhez vezethet. d) A

készülék beállítása, a munkaeszközök cseréje előtt vagy a szerszám használatának abbahagyása után húzza ki a csatlakozódugót a konnektorból.

- Ez az óvintézkedés megakadályozza, hogy az elektromos kéziszerszám véletlenül

elinduljon. e) Amikor elektromos kéziszerszámot visz, először húzza ki a dugót a konnektorból villanszerelés. A készülék fogantyúja szállítására szolgál.

- Ne vigye a készüléket a tápkábelnél fogva.

f) A készülék meghibásodása esetén azonnal kapcsolja ki az elektromos kéziszerszámot, és húzza ki a csatlakozódugót a konnektorból. Ezután ellenőrizze a hiba okát, és ha szükséges, küldje vissza a készüléket egy hivatalos szervizközpontba.

- Ha saját kezűleg javítja meg az elektromos kéziszerszámot, az megsérülhet vagy veszélyes helyzetet teremthet.

g) A veszélyes helyzetek elkerülése érdekében az elektromos kéziszerszámot be kell szállítani eredeti csomagolás.

PM0609

KÉSZÜLÉK LEÍRÁSA

Modell: PM-OWF-170

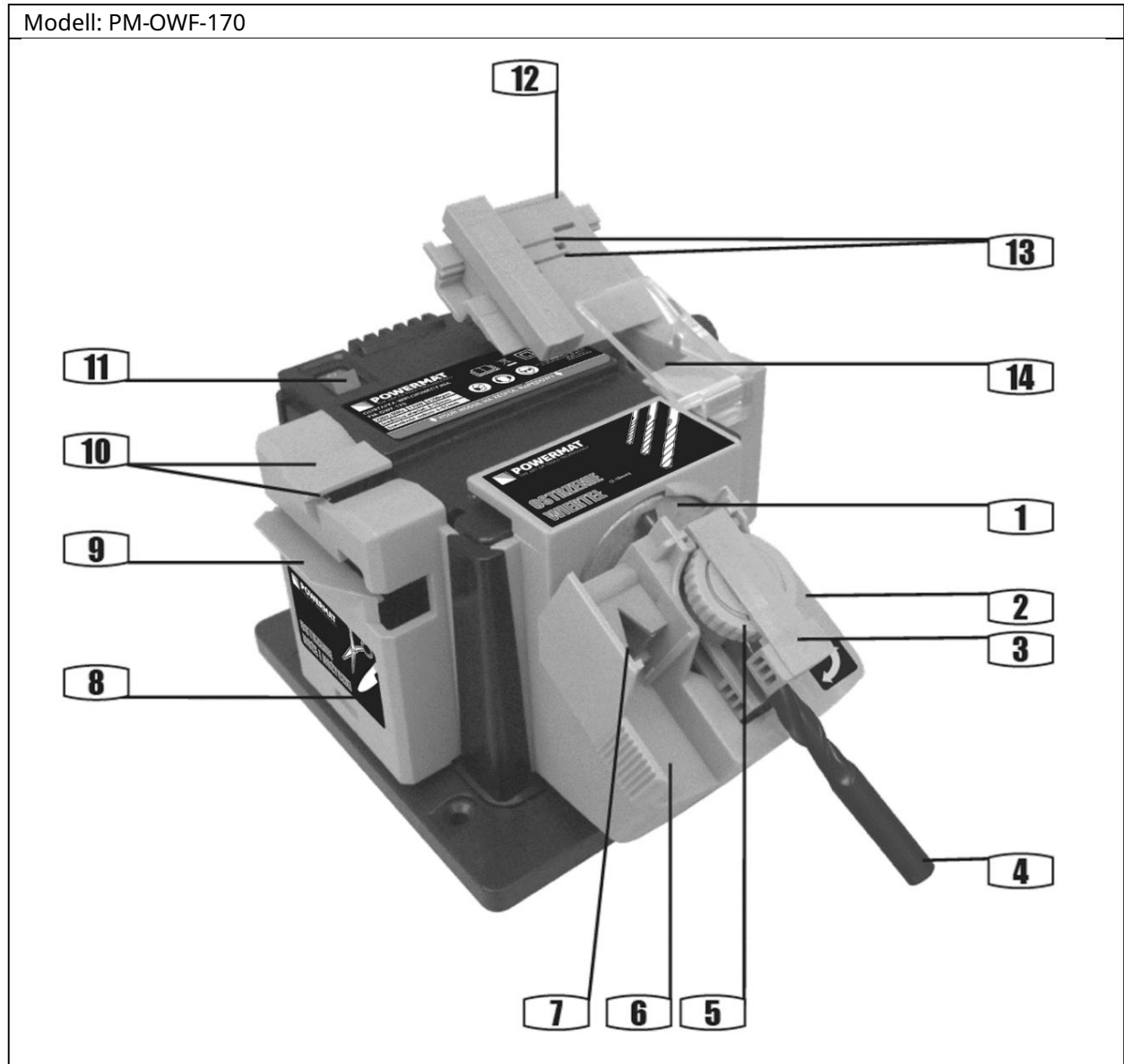

PM0609

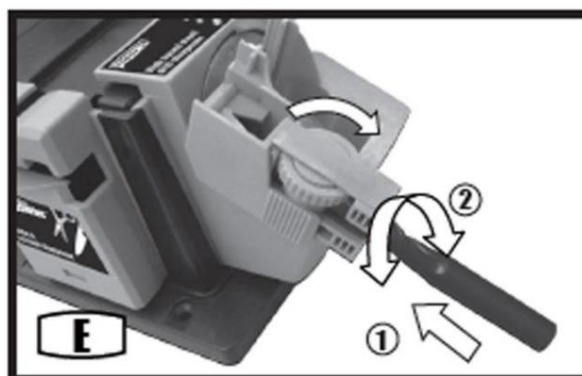
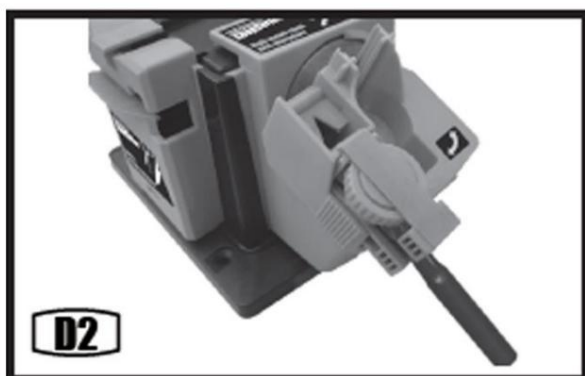
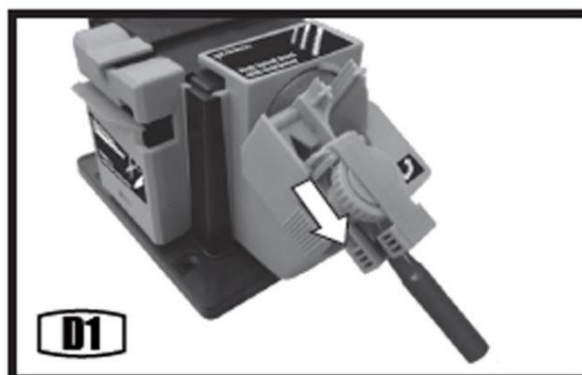
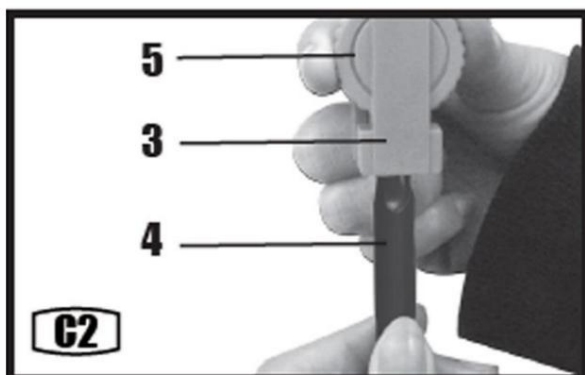
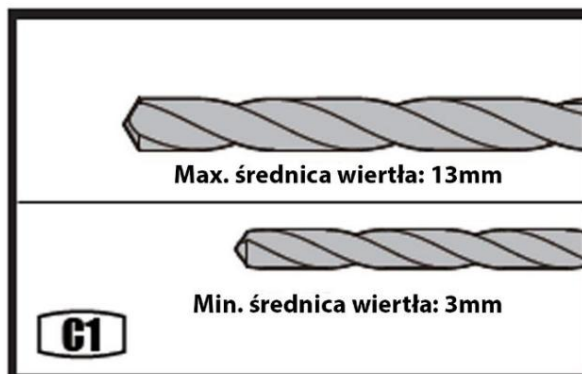
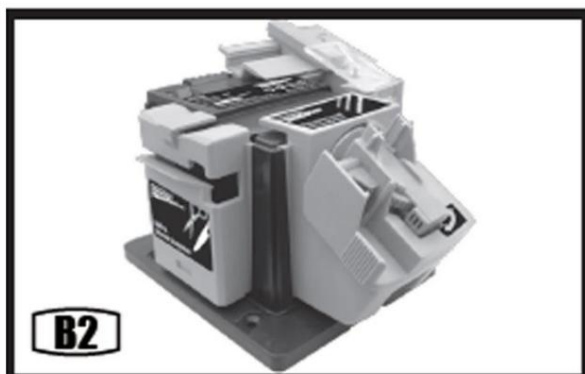
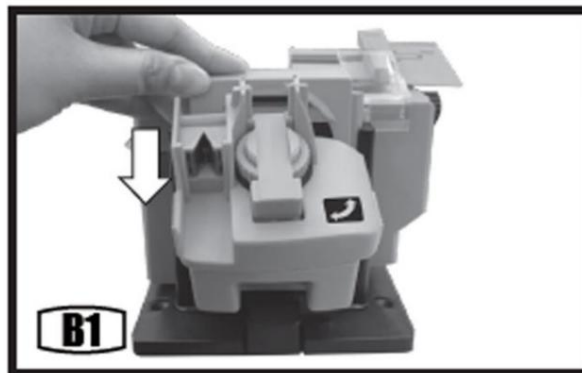
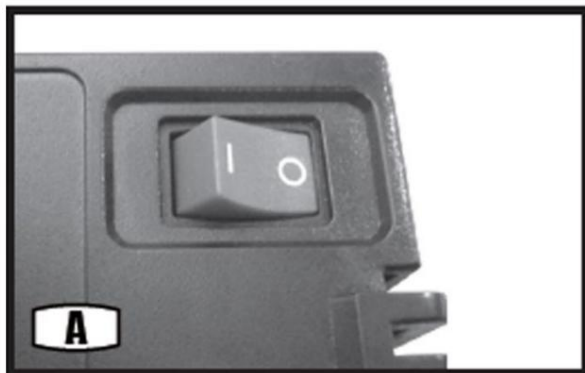

PM0609

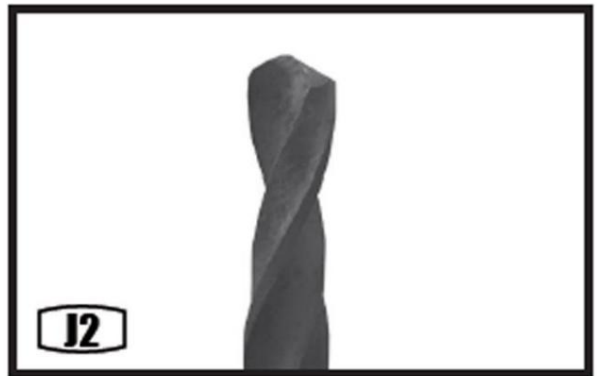
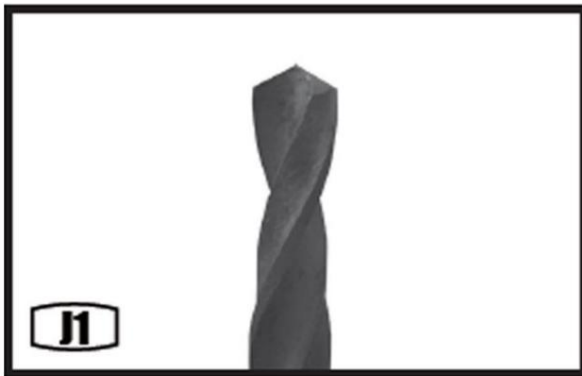

PM0609

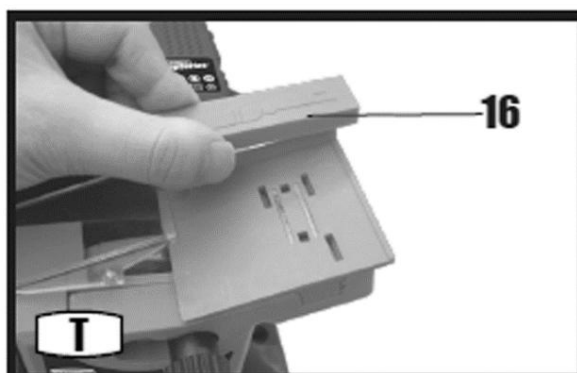
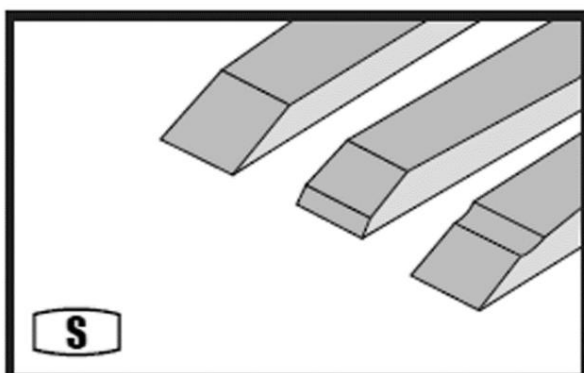
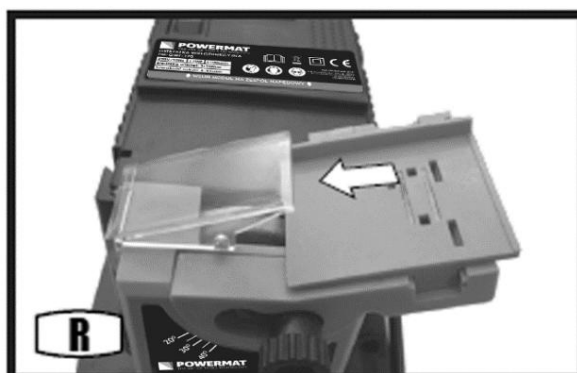
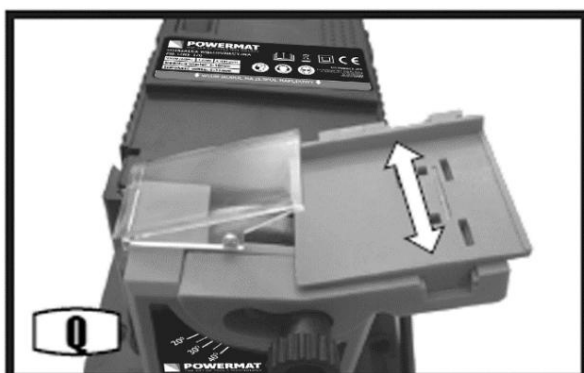
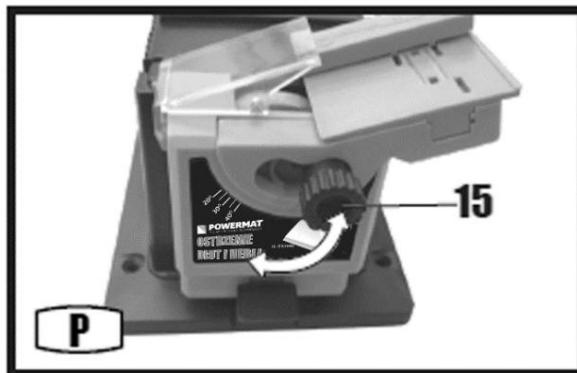
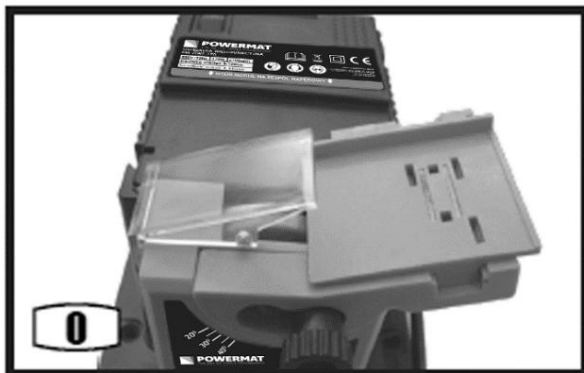
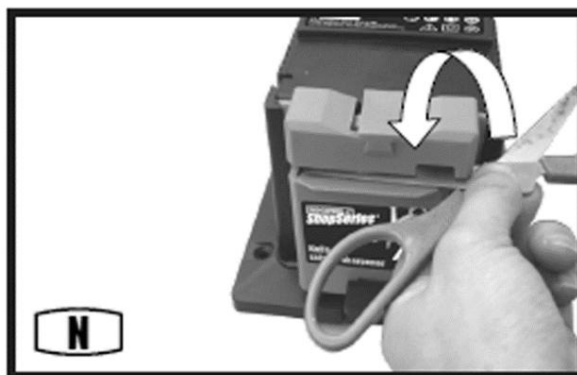
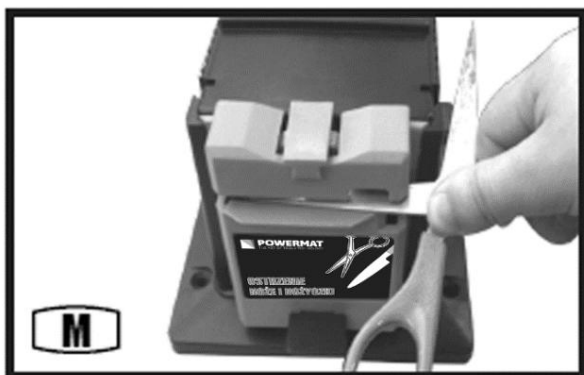

PM0609

ELŐZETES TEVÉKENYSÉGEK

- a) Nyissa ki a csomagolást, majd vegye ki a készüléket.
- b) Távolítsa el a védőfóliát és a szállítási biztosítékokat (ha vannak).
- c) Ellenőrizze, hogy a csomag tartalmaz-e eltávolítható részeket és kulcsokat.
- d) Ellenőrizze, hogy a készülék és a tartozékok nem sérültek-e meg szállítás közben.
- e) Őrizze meg a csomagolást.

FIGYELEM! A készülék és a csomagolás nem játékra való! Gyermek elől elzárva tartandó, lenyelés vagy fulladás veszélye miatt.

A KÉSZÜLÉK ÜZEMELTETÉSE

Mielőtt a készüléket az elektromos hálózatra csatlakoztatná, győződjön meg arról, hogy paraméterei megfelelnek a készülék adattábláján megadottaknak. Ne csatlakoztassa a készüléket a készülék által előírtnál nagyobb feszültségű elektromos hálózatra, ez áramütést és a készülék károsodását okozhatja. Az alacsonyabb feszültségű hálózathoz való csatlakozás károsíthatja a készülék motorját.

Figyelem! A szerszám nem alkalmas folyamatos működésre! A maximális munkaidő 12 másodperc, utána legalább 48 másodpercre abba kell hagynia a munkát.

Kapcsolja be a készüléket

Győződjön meg arról, hogy a készülék stabil, sima felületen van.

A bekapcsoláshoz állítsa a be/ki kapcsolót (11) "I" állásba.

A kikapcsoláshoz csúsztassa a be/ki kapcsolót "O" állásba.

Fúróélező

Élező fúrók

Mielőtt a HSS fúrót a tokmányba (2) szerelné, győződjön meg arról, hogy a szerszám le van választva, és a be-/kikapcsoló (11) "O" állásban van.

1. Csúsztassa az "acél nagysebességű fúróélező" modult (1) a meghajtó egységre (B1, B2 ábra).
2. Távolítsa el a bilincset a bilincstartóból (3), és helyezze be a fúrószárat (4).
3. Enyhén húzza meg a szorítógyűrűt (5), hogy a fúrószár még forgatható legyen (C1, C2 ábra).
4. Helyezze a bilincset a fúróval a beállító horonyba (6), az oldalsó hornyok segítségével a helyes pozicionáláshoz (D1, D2 ábra).
5. Mozgassa a fúrószárat előre és felfelé, amíg az az ékvezetőben nem fekszik, és megérinti a fém ütközőt (D ábra).
6. Forgassa el a fúrószárat, amíg az ékvezető teljesen be nem illeszkedik (E ábra).
7. A fúróhegy mind a 4 sarkának érintenie kell a vezető falát.
8. Ha a fúrófej ebben a helyzetben van, húzza meg a szorítógyűrűt annyira, hogy meg tudja tenni mozgatni (E ábra).
9. Emelje fel az ékvezetőt és távolítsa el a bilincset (F ábra).
10. Helyezze át a bilincset és a fúrószárat a meghajtó modul bilincstartójába (G ábra).

PM0609

11. Kapcsolja be a meghajtó modult (A ábra).
 12. Mozgassa az Y bilincs tartóját oldalról oldalra enyhe ujjnyomással (H ábra).
 13. Távolítsa el a fúró hegyét, és fordítsa el a tartót (I. ábra).
 14. Mozgassa a féknyereg tartóját egyik oldalról a másikra enyhe ujjnyomással 15.
- Ellenőrizze, hogy mindkét horony bevezető élei egyformán élesek. Egybe kell esniük pontosan középen, mint a (J1. ábra) és nem (J2. ábra).
16. Kapcsolja ki a meghajtó modult. A modul eltávolítása előtt győződjön meg arról, hogy a csiszolókorong a helyén van a lánny megállt.

Kés- és ollóhegyező

Élező kések

Figyelem! A modul csak sík vágási felületekhez készült, nem használható fogazott pengék élezésére.

1. Csúsztassa a "kés- és ollóélező" modult (8) a meghajtó egységre.
2. Kapcsolja be a meghajtó modult.
3. Tartsa maga felé a kés fogantyúját, és helyezze be a pengét a vezetőhoronyba (8) (K ábra).
4. Amint a penge hozzáér a köszörűkoronghoz, enyhe és állandó nyomással húzza át a köszörűkorongon.
Ne nyomja túl erősen.
5. Helyezze be a penge másik oldalát a vezető második hornyába, és ismétlje meg a 4. lépést (L ábra).
6. Ismétlje meg az élezést mindkét oldalon, amíg egyenes és éles élt nem kap.
7. Kapcsolja ki a meghajtó modult. A modul eltávolítása előtt győződjön meg arról, hogy a köszörűkorong leállt.

Olló élezése

- be a meghajtó modult.
2. Nyissa ki teljesen az ollót.
 3. Helyezze be az olló első pengéjét a vezető elülső nyílásán keresztül (M ábra). Fogja meg az olló tengelyét és a második pengét a jobb oldalon.
 4. Húzza a pengét a köszörűkorongon keresztül a tengelytől a csúcsig. Használjon könnyű, állandó nyomást, nem túl erősen nyomja meg.
 5. Távolítsa el az ollót, és forgassa el a második penge élezéséhez (N ábra).
 6. Szükség szerint ismétlje meg a műveletet, amíg a szélek egyenesek nem lesznek.
 7. Kapcsolja ki a meghajtó modult. A modul eltávolítása előtt győződjön meg arról, hogy a csiszolókorong rögzítve van a lánny megállt.

Élező vésőkhöz és síkokhoz

A kések élezése

- Csúsztassa a "véső- és síkélező" modult (12) a meghajtó egységre.
2. Húzza a pengét a lemez (13) hátsó széléhez. A pengét mágnes tartja a helyén. (Hiúz.
húzó)
 3. Az élezési szögnek meg kell egyeznie a penge végén meglévő letörési szöggel. Abban az esetben igazítani kell.
 4. A szög megváltoztatásához lazítsa meg a szögbeállító gombot (15), állítsa be a lemezt, majd húzza meg a szögbeállító gombot (P ábra).
 5. Győződjön meg arról, hogy a széle hozzáér a csiszolókoronghoz, majd kapcsolja be a meghajtó egységet.

PM0609

6. Mozgassa a pengét folyamatos mozgással, könnyű és állandó nyomással előre-hátra a köszörűkorongon. Ne tartsa egy helyzetben a pengét, mert ez egyenetlen élezést eredményez (Q ábra).
7. Fokozatosan mozgassa le a pengét a lemezen, miközben élezi (R ábra). Ne nyomja meg erősen.
Fokozatosan csiszolja meg. Szükség esetén ismétlje meg a lépéseket.
8. Távolítsa el a pengét, és győződjön meg arról, hogy a ferde él és a penge egyenletesen éles. Ha ez nem így van, állítsa be a csiszolási szöget. Fontos, hogy az élezési szög megegyezzen a meglévő penge ferdeszögével. Ezzel elkerülhető a túlzott mennyiségű fém felesleges eltávolítása, és megmarad a penge optimális szöge (S ábra).
9. A kis vésők pengéinek élezésekor helyezze a kis vésővezetőt a deszkára távtartóként, és élesítse a fentiek szerint (T ábra).
10. Kapcsolja ki a meghajtó modult. A modul eltávolítása előtt győződjön meg arról, hogy a csiszolókorong rögzítve van a lánnyal.
11. Javasoljuk, hogy a penge hegyét fenőkőre törölje.

KARBANTARTÁS ÉS SZERVIZ

Bármilyen karbantartási vagy szervizelési tevékenység elvégzése előtt feltétlenül húzza ki a csatlakozódugót a konnektorból.

Karbantartás Az

elektromos kéziszerszám nem igényel különleges karbantartást, eltekintve a készülék megfelelő állapotának rendszeres gondozásától.

Szolgáltatás

Az elektromos kéziszerszámok javítását csak szakképzett személyzet végezheti eredeti pótalkatrészek felhasználásával. Ez biztosítja a készülék biztonságos használatát.

Tárolás Az elektromos

kéziszerszámot és tartozékait száraz és tiszta helyen, gyúlékony folyadékoktól távol kell tárolni. Az elektromos kéziszerszámot eltávolított szerszámokkal kell tárolni.

Gyermekek nem férhetnek hozzá a készülékhez.

PM0609

ESZKÖZdiagram

PM-OWF-170

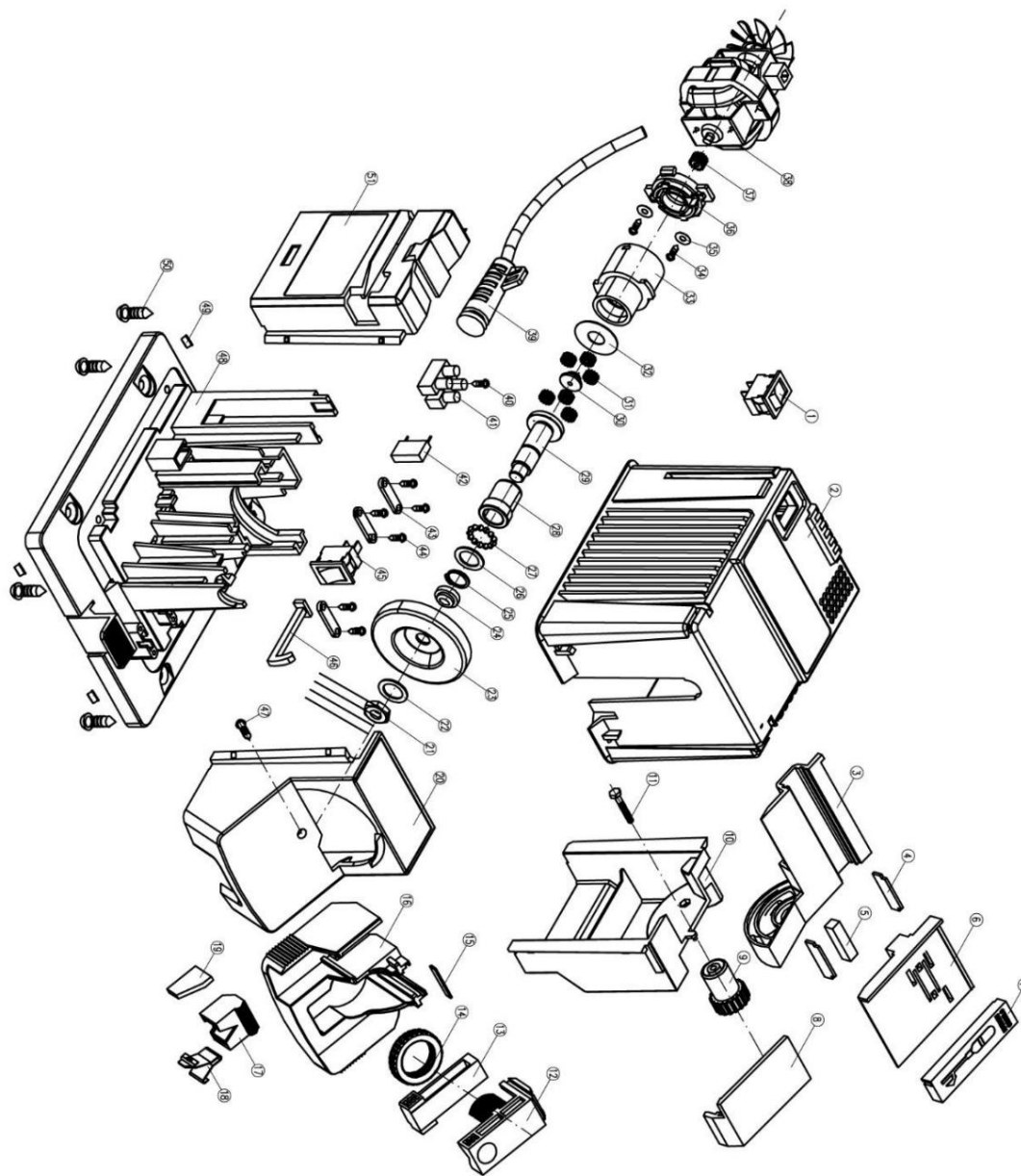

PM0609

HASZNÁLT KÉSZÜLÉKEK ÁRTALMATLANÍTÁSA



Hasznos élettartama végén ezt a terméket nem szabad a normál kommunális hulladékként kidobni, hanem az elektromos és elektronikus berendezések újrahasznosítására szolgáló gyűjtőhelyre kell vinni. Ezt a terméken, a használati útmutatón vagy a csomagoláson elhelyezett szimbólum jelzi. Az anyagok újrafelhasználásával, újrafelhasználásával vagy egyéb használt berendezések használatával Ön jelentősen hozzájárul környezetünk védelméhez.

A GYÁRTÓ ADATAI

PH Powermat TMK Bijak Sp. Jawna
utca Obrońców Poczty Gdańska 97
42-400 Zawiercie

MEGFELELŐSÉGI NYILATKOZAT