

PM0730

HASZNÁLATI UTASÍTÁS



POWERMAT
THE ART OF TOOLS TECHNOLOGY



Elektromos levegőztető/levegőztető 2 az 1-ben

PM-AEW-2600T









CE

EREDETI ÚTMUTATÓ

Tartalomjegyzék

FIGYELMEZTETÉS/INFORMÁCIÓS SZIMBÓLUMOK.....	3
AZ ESZKÖZ CÉLJA.....	4
BIZTONSÁGI SZABÁLYOK.....	4
A munka megkezdése előtt	4
Megfelelő használat.....	4
Elektromos biztonság	5
A KÉSZÜLÉK FELÉPÍTÉSÉNEK LEÍRÁSA	6
TELEPÍTÉS	7
KÉSEK CSERÉJE.....	9
MŰSZAKI ADATOK	10
A MUNKAMÉLYSÉG BEÁLLÍTÁSA.....	10
MUNKA KEZDÉS.....	11
Aktiválás.....	11
Hővédelem	11
Hegesztés/lazítás.....	11
Levegőztetés.....	11
KARBANTARTÁS ÉS TÁROLÁS	12
ALKATRÉSZ DIAGRAM.....	13
Robbantott ábra.....	13
A HASZNÁLT ESZKÖZÖK ÁRTALMATLANÍTÁSA	14
GARANCIA.....	14
A gyártói garancia kizárása	14
Szolgáltatás.....	15
A GYÁRTÓ ADATAI.....	15
MEGFELELŐSÉGI NYILATKOZAT.....	15

FIGYELMEZTETÉS/INFORMÁCIÓS SZIMBÓLUMOK

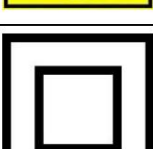
	<p>MEGJEGYZÉS: A készülék használata előtt figyelmesen olvassa el a használati utasítást és a biztonsági ajánlásokat. Mentse el az utasításokat.</p>
	<p>MEGJEGYZÉS: Ne tegye ki esőnek vagy más légköri csapadéknak.</p>
	<p>MEGJEGYZÉS: Karbantartás és tisztítás előtt válassza le a készüléket az áramellátásról.</p>
	<p>MEGJEGYZÉS: Ha a kábel összegabalyodik vagy megsérül, húzza ki a csatlakozódugót a konnektorból.</p>
	<p>MEGJEGYZÉS: Munka közben tartson biztonságos távolságot a közelben lévőktől.</p>
	<p>FIGYELEM: Munka közben eldobott tárgyakhoz.</p>
	<p>MEGJEGYZÉS: Kezét és lábát tartsa távol a forgó alkatrészekről.</p>
	<p>FIGYELEM: A használat közbeni sérülés lehetősége miatt legyen különösen óvatos és használjon védőkesztyűt.</p>
	<p>MEGJEGYZÉS: Fejhallgatót és védőszemüveget kell viselni.</p>
	<p>Védelmi osztály II</p>

AZ ESZKÖZ CÉLJA

A készülék a felhasználási céltól függően súrolóként vagy levegőztetőként is használható. A nyíróhenger segítségével a mohát és a gyomokat a gyökerekkel együtt kihúzzák a talajból, és fellazítják a talajt. Ez lehetővé teszi, hogy a pázsit jobban felszívja a tápanyagokat és megtisztuljon.

Javasoljuk, hogy tavasszal (áprilisban) és ősszel (októberben) nyissa ki a gyepet. A levegőztető henger segítségével összegyűjtik a gyep felső felületét, aminek köszönhetően jobban tud folyni a víz, és megkönnyíti az oxigénfelvételt. Szükség szerint dolgozzon a levegőztetővel a fű teljes növekedési időszaka alatt.

A készüléket csak hivatalos szervizben szabad javítani és karbantartani.



Biztonsági okokból a készüléket nem használhatják gyermekek és 18 év alatti serdülők, valamint alkohol, kábítószer vagy más bódító hatása alatt álló személyek.



Azok a személyek, akik nem olvasták el ezt a használati útmutatót, figyelmesen olvassák el a készülék első használata előtt.

BIZTONSÁGI SZABÁLYOK

1. Olvassa el figyelmesen a kézikönyvet, és kövesse az utasításokat.
2. Soha ne használja a készüléket esőben.
3. Használatakor legyen különösen óvatos.
4. Mások ne közelítsék meg a készüléket működés közben.
5. Tartsa távol lábát és kezét a készülék késeitől és mozgó részeitől.
6. Ne használja a készüléket, ha a tápkábel sérült.
7. Munka közben mindig viseljen védőszemüveget és védőruházatot.
8. Karbantartás és tisztítás előtt válassza le a készüléket az elektromos hálózatról.
9. Viseljen védőkesztyűt a karbantartás során.

A MUNKA KEZDÉSE ELŐTT

1. Győződjön meg arról, hogy a készülék megfelelően van összeszerelve.
2. Ellenőrizze, hogy a készülék nem sérült-e. Ha bármilyen sérülést észlel, forduljon hozzánk szolgáltatással.
3. Győződjön meg arról, hogy nincsenek kövek vagy egyéb tárgyak a munkaterületen.
4. Csak jól megvilágított helyen dolgozzon.
5. Viseljen megfelelő védőruházatot és védőcipőt.
6. Győződjön meg arról, hogy a vágópengék szabadon foroghatnak.

MEGFELELŐ HASZNÁLAT

1. A használati utasítást nem ismerő, alkoholos befolyásoltság alatt álló személyek és gyermekek nem használhatják a készüléket.
2. A készüléket csak a rendeltetésének megfelelő munkára használja.
3. A gyerekeknek és a közelben tartózkodóknak biztonságos távolságot kell tartaniuk a munkahelytől.
4. Csak felszerelt kosárral használja a készüléket.

5. Mielőtt csatlakoztatná a készüléket a táphálózathoz, győződjön meg arról, hogy a hálózati paraméterek egyeznek adatokat a készülék adattáblájáról.
6. Munka közben tartson stabil pozíciót.
7. Ügyeljen arra, hogy működés közben ne sértse meg a tápkábelt.
8. A szemetes kiürítése előtt kapcsolja ki a készüléket.
9. Ha azt észleli, hogy a készülék sziklának vagy más tárgynak ütközött, húzza ki a készüléket és ellenőrizze, hogy nem sérült-e meg.
10. Ha a készülék rendellenesen rezeg a bekapcsolás után, kapcsolja ki, és ellenőrizze, hogy nem rezeg-e rendellenesen Törött.



Figyelem! A készülék kikapcsolása után a vágópengék egy ideig tovább mozoghatnak.

ELEKTROMOS BIZTONSÁG

1. Munka közben soha ne vezesse a készüléket a tápkábelen.
2. Soha ne használja a készüléket esőben vagy magas páratartalmú helyen.
3. Ne hagyja a készüléket éjszakára nyílt területen.
4. Ne működtesse a készüléket, ha a fű nedves.
5. A készülék elindítása előtt ellenőrizze a tápkábel állapotát, ha a kábel sérült javítsa meg a munka megkezdése előtt.
6. Csak olyan hosszabbítót használjon, amely alkalmas nyílt térben történő használatra.

A KÉSZÜLÉK FELÉPÍTÉSÉNEK LEÍRÁSA

MODELL: PM-AEW-2600T

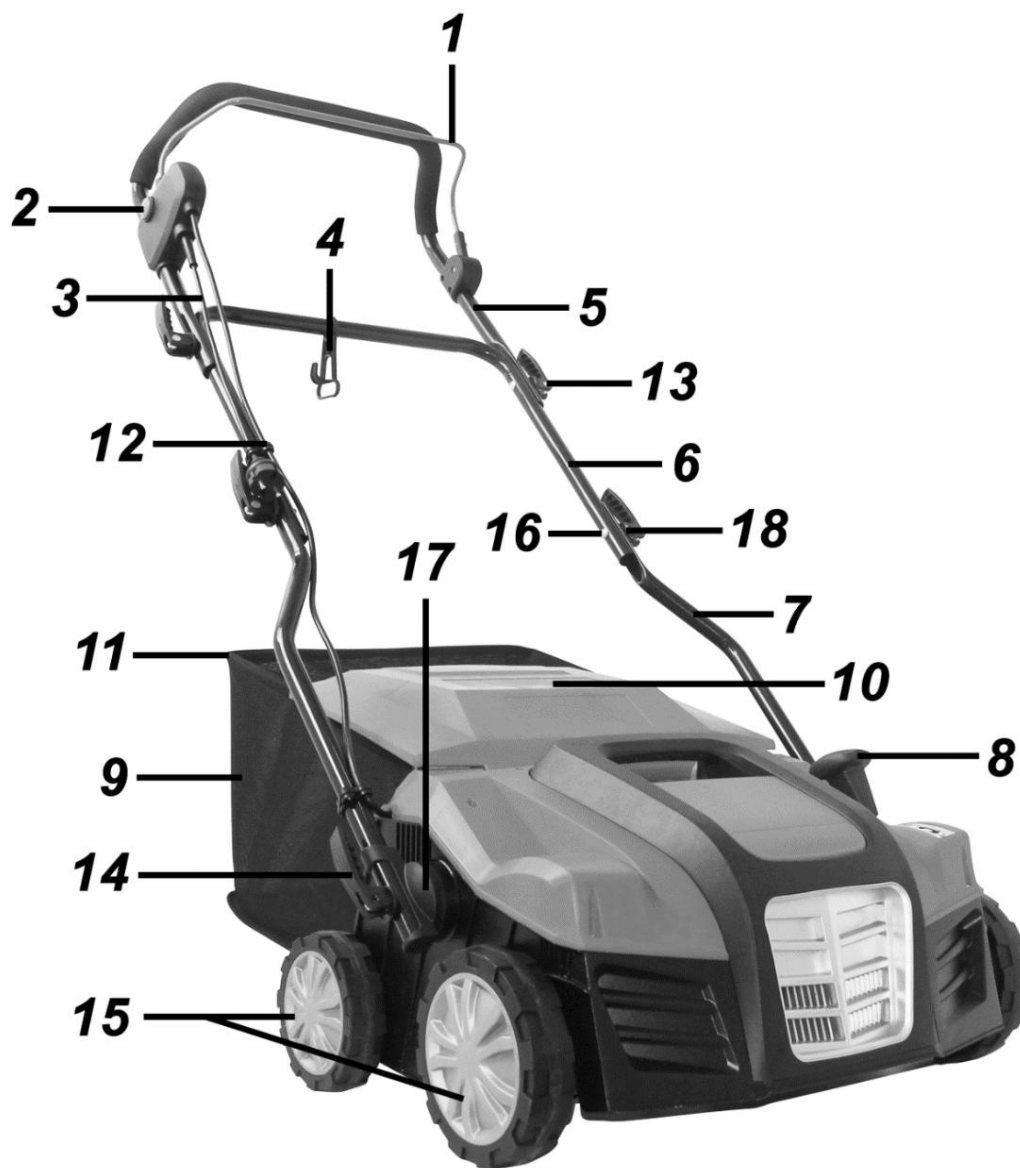

1.	Főkapcsoló	10.	Kosárfedél
2.	Főkapcsoló biztosíték	11.	Kosárkeret
3.	Hálózati kábel	12.	Kábelbilincs
4.	Kábel biztonsági horog	13.	Szprítő fogantyú
5.	A fogantyú felső része,	14.	Szprítő fogantyú
6.	a fogantyú középső része	15.	Közúti kerekek
7.	A fogantyú alsó része	16.	Fogantyú csavar
8.	Munkamélység-beállító szabályozó	17.	Fogantyú magasságállítás
9.	Kuka	18.	Fogantyús csavaros alátét

TELEPÍTÉS

- Csúsztassa a kábelrögzítő kampót (1) a tartó (2) aljára (Hiba! Nem található hivatkozási források.).
- Illessze be a fogantyú (2) alját a forgó egységbe (3). Ezután csavarja fel a kart gyorscsatlakozók (4) a sértő testéhez (2. ábra).

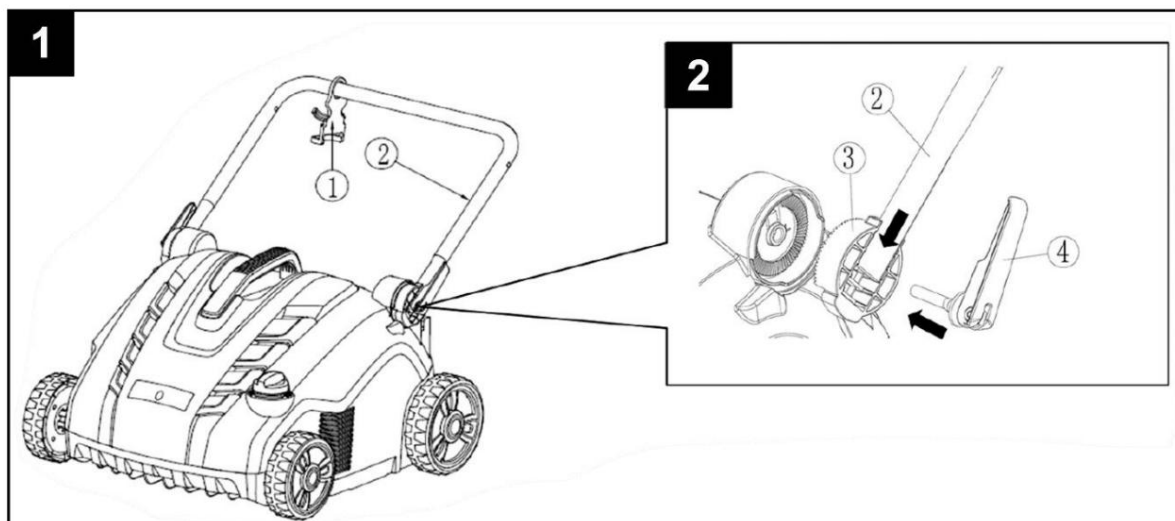

- Beszúrás kettő (8) az alsó fogantyún csavarja be (2) lévő lyukon keresztül a belsejébe, és rögzítse őket a középső fogantyúhoz (6) két szárnyas anyával (5) (3. ábra).

- Beszúrás két rögzítő csavart (8) befelé a felső fogantyún (7) lévő lyukon keresztül, és rögzítse őket a középső fogantyúhoz (6) két szárnyas anyával (5) (4. ábra).

(4. ábra).

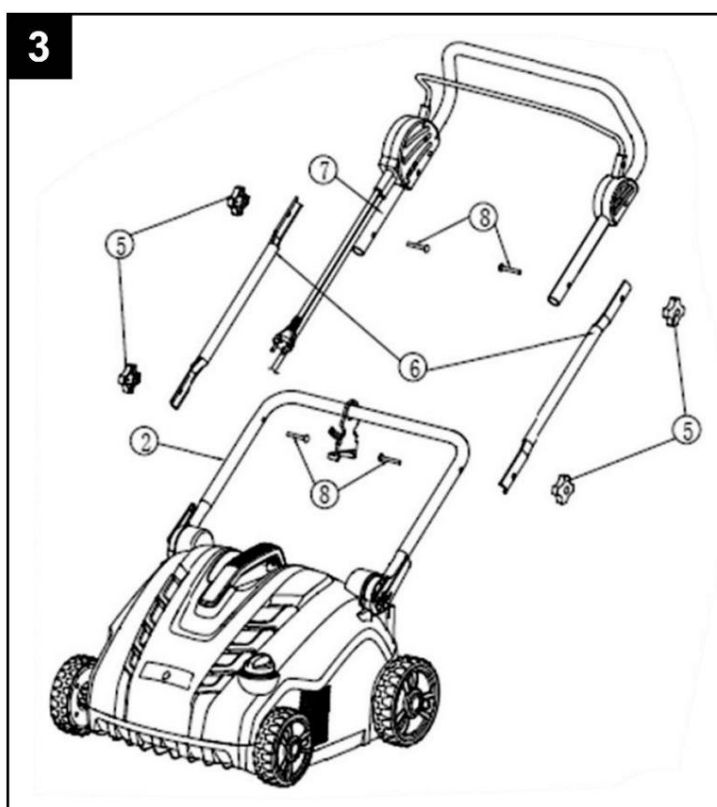

- Helyezze a fémkeretet (10) a szövetgyűjtő kosárba (9), és rögzítse az összes reteszt a bal, jobb és hátsó keretrúdhoz.

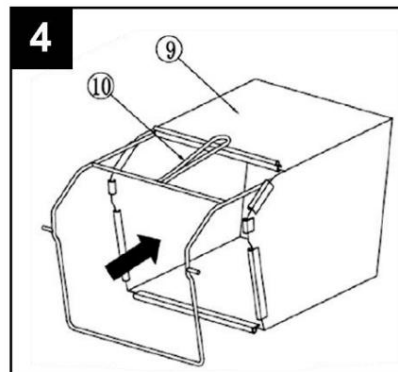

- Győződjön meg arról, hogy minden retesz rögzítve van mellékelve (4. ábra).
- A teljesen összeszerelt gyűjtőkosár felszerelése a sértőre (7. ábra).
 - a) Emelje fel a védőburkolatot (11).
 - b) Győződjön meg arról, hogy a kidobás tiszta és szabad környezetszennyezés.

- c) Helyezze a teljesen összeszerelt gyűjtőkosarat a ház hátulján lévő rögzítési pontokra az ábrán látható módon.

- d) Helyezze a védőburkolatot (11) a gyűjtőkosár tetejére. Ellenőrizze, hogy a gyűjtőkosár megfelelően van-e behelyezve.

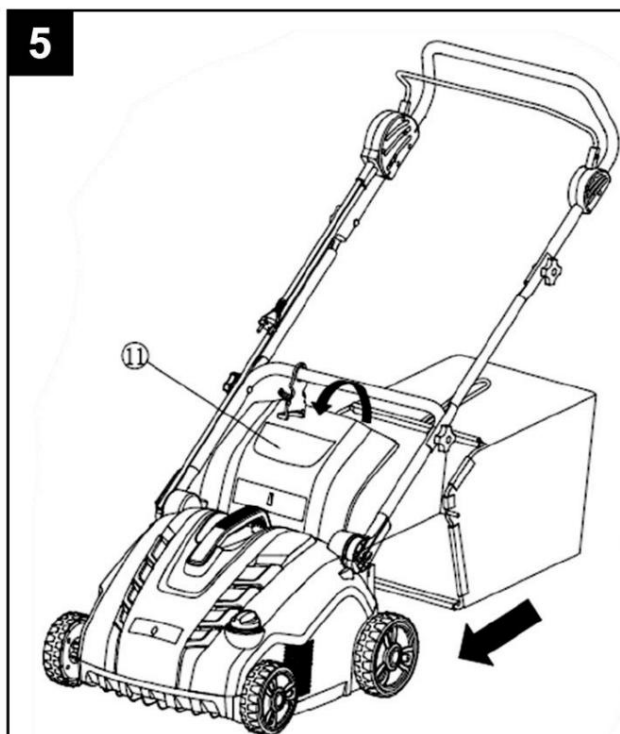

Ha a készüléket levágott fű összegyűjtése nélkül szeretné használni, használja a szaggatót gyűjtőkosár nélkül, de a védőburkolattal (11) az alsó helyzetben van.

KÉSEK CSERÉJE



FIGYELEM! A hengerek sérüléseket okozhatnak! Cseré előtt válassza le a készüléket a hálózatról, és várja meg, amíg a henger forgása leáll. Cseré közben használjon munkakesztyűt.

- Csavarja ki a csavarokat (1) a ház alján (6. ábra).
- Emelje fel a megdöntött hengert (3) és húzza ki (7. ábra).
- Vegye le a csapágyfedelelet (2) a hengertengelyről (7. ábra).
- Csúsztassa a csapágyfedelelet (2) a második hengerre.
- Csúsztassa a második hengert a hajtótengelyre úgy, hogy a csap (5) illeszkedjen a hajtótengely (4) megfelelő részébe (8. ábra).
- Túlhúzás nélkül csavarja rá a csapágyanyát (2) a ház aljára.

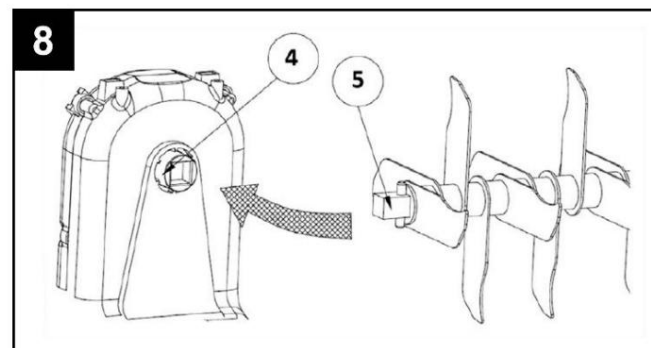
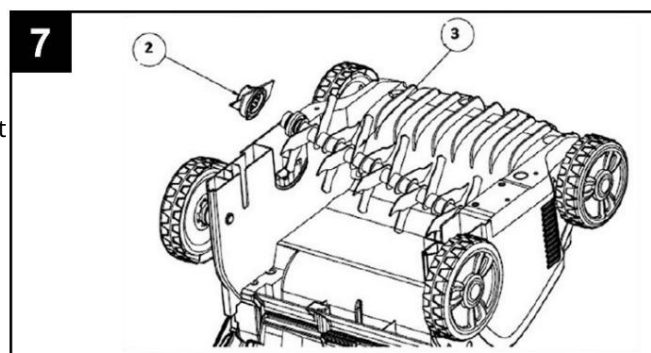
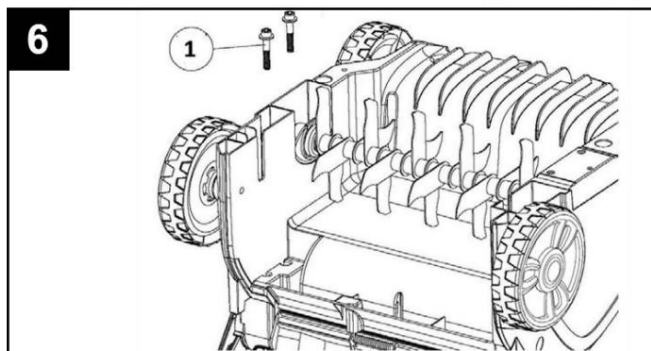

MŰSZAKI ADATOK

Tápegység	230V/50Hz
Erő	2600 W
Forgalom	3500/perc-1
Munkaszélesség	400 mm
A levegőztető működési mélységtartománya	-9-9 [mm]
A hegesztőgép munkamélységének tartománya	-12-6 [mm]
Fűgyújtó kapacitás	55 éves
Nettó tömeg	12,8 kg
Hangnyomásszint LpA	85,56 dB(A)
Hangteljesítmény szint LwA	104 dB(A)
Rezgésszint (K=1,5 m/s ²)	5,508 m/s ²

A MUNKAMÉLYSÉG BEÁLLÍTÁSA



Figyelem! Soha ne változtassa meg a munkamagasságot, ha a készülék be van kapcsolva és a dob forog.

- A munkamélység az elülső karokkal módosítható kerek.
- Mindegyik kerék az öt pozíció valamelyikébe állítható.
- A magasság megváltoztatásához húzza oldalra a kart, majd csúsztassa előre vagy hátra, és rögzítse. Mindkét kereket azonos magasságba kell állítani.
- A hegesztőhenger munkamélysége legfeljebb 3 mm lehet. A rugóval ellátott levegőztetőhengernek működés közben követnie kell a talaj felszínét.
A túl nagy munkamélység beállítása, amikor a kések/rugók nem láthatóan elkoptak, a vágóhenger károsodását vagy túlzott terhelést és a motor tönkremenetelét eredményezheti.
Sérülés is előfordulhat
gyep.

Kopás utáni beállítás

Az ajánlott munkamélység megőrzése érdekében használja a munkamélység-beállító szabályozót (A készülék felépítésének leírása - 8. sz.).



FIGYELEM. A vágólapátok és rugók idővel elhasználódnak, attól függően, hogyan dolgozik. Minél intenzívebben használja a hámlasztót, annál nagyobb a kések vagy rugók kopása. A kemény vagy nagyon száraz talaj felgyorsítja a kopási folyamatot, akár csak a túlzott használat. Ha a levegőztetővel végzett munka eredménye a lapátok elhasználódása miatt romlik, beállíthatja a szellőzőhengereket úgy, hogy a fent megadott munkamélység betartható legyen.

ELKEZDENI

AKTIVÁLÁS

Újraindítás előtt győződjön meg arról, hogy a fűrészlap forgása leállt. Ne kapcsolja be azonnal a készüléket a kikapcsolása után.

Bekapcsolás

1. Nyomja meg és tartsa lenyomva a biztonsági gombot (1). Húzza az aktiváló kart (2) a fogantyú felé.
2. Engedje el a biztonsági gombot.

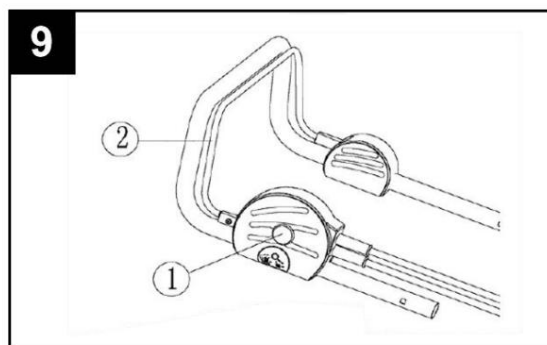

Kikapcsolás 1.

1. Engedje el a kezelőkart (2).

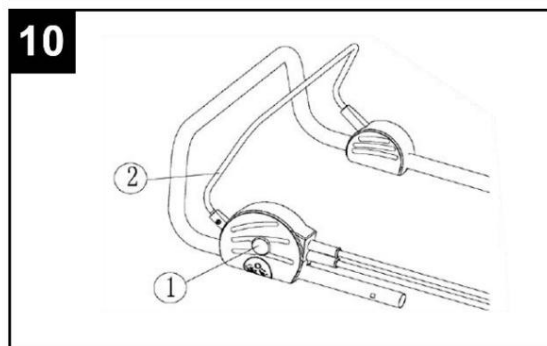

HŐVÉDELEM

Ha a készülék elakad, vagy ha a motor túlterhelt, a hővédelmi rendszer automatikusan leállítja a motort. A készülék újraindítása előtt várja meg, amíg a motor lehűl (kb. 15 perc).

Ijesztő / lazítás

1. Állítsa be a megfelelő munkamagasságot a gyep állapotától és a fű magasságától függően.
2. Döntse meg a levegőztetőt úgy, hogy az első kerekek a levegőben legyenek.
3. Kapcsolja be a készüléket.
4. Lassan, egyenes csíkokban mozgassa a készüléket a gyepen.
5. Ügyeljen arra, hogy ne csússzon át a tápkábelén.
6. Amikor a fűgyújtó megtelt, kapcsolja ki a készüléket és ürítse ki a fűgyújtót.

LEVEGŐZÉS

A levegőztetés megkezdése előtt nyírja le a fűvet kb. 4 cm magasra.

A pázsit kiváló állapotának megőrzése érdekében 4-6 hetente szellőztessen.



FIGYELEM! Ne hagyja, hogy a motor túlzott terhelésnek legyen kitéve működés közben, különösen nehéz körülmények között. Ha a motor túlzott terhelésnek van kitéve, a fordulatszáma csökken, és ezt Ön is tudja

a motor működését kísérő hang megváltoztatása után. Ha ez megtörténik, hagyja abba a munkát, engedje el az indítókart és csökkentse a hegesztési/lazítási mélységet. Ennek elmulasztása a készülék károsodását okozhatja.



FIGYELEM! A motort védelem védi, amely akkor aktiválódik, ha a kések megakadnak vagy a motor túlterhelődik. Ha ez megtörténik, kapcsolja ki a készüléket, és húzza ki a dugót az áramforrásból. A védelem csak az aktiválókar elengedésekor áll vissza. Távolítson el minden akadályt, és várjon néhány percet, amíg a védelem visszaáll. Ezután folytathatja a munkát. Ezen a ponton ne mozgassa az indítókart, mert ez meghosszabbítja a biztonsági visszaállítási időt. Ha a készülék ismét kikapcsol, növelje meg a hegesztési/lazítási mélységet, ami csökkenti a motor terhelését.

KARBANTARTÁS ÉS TÁROLÁS



Figyelem! A kések cseréje és karbantartása előtt húzza ki a készüléket a konnektorból, és vegyen fel védőkesztyűt.

A kopott pengék negatívan befolyásolhatják a készülék teljesítményét, és a motor túlmelegedését okozhatják. A munka megkezdése előtt minden alkalommal ellenőrizze, hogy a pengék megfelelően meg vannak-e élezve, és szükség esetén élesítse meg őket. A pengék úgy lettek kialakítva, hogy mindkét oldalon működjenek.

- Kenje meg: vágókés, tengelyülés a házban, rugók a kimeneti burkolaton.
- Munka után mindig tisztítsa meg a készüléket a fűtől és a talajmaradványoktól.
- Munka után ürítse ki a fűgyűjtőt.
- A készüléket tiszta, száraz helyen, gyermekektől elzárva kell tárolni.
- Hosszabb ideig tartó tárolás előtt a készülék fém részeit kenje be olajréteggel, a korrózió megelőzésére.

RÉSZDIAGRAM

ROBBANTOTT ÁBRA

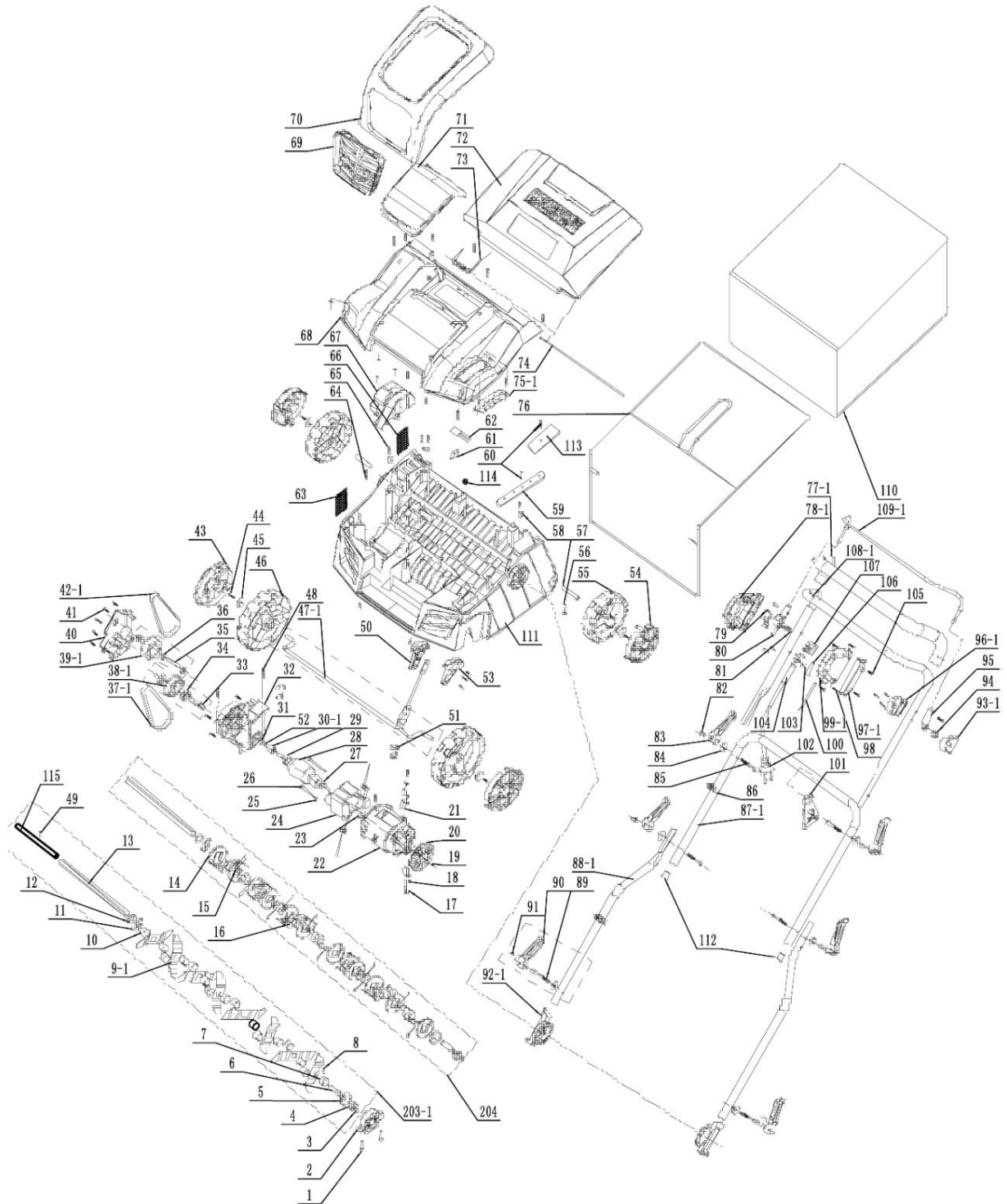

HASZNÁLT KÉSZÜLÉKEK ÁRTALMATLANÍTÁSA



Hasznos élettartama végén ezt a terméket nem szabad a normál kommunális hulladékként kidobni, hanem az elektromos és elektronikus berendezések újrahasznosítására szolgáló gyűjtőhelyre kell vinni. Ezt a terméken, a használati útmutatóon vagy a csomagoláson elhelyezett szimbólum jelzi. Az anyagok újrafelhasználásával, újrafelhasználásával vagy egyéb használt berendezések használatával Ön jelentősen hozzájárul környezetünk védelméhez.

Csak az EU-országok számára:

A 2012/19/EU európai irányelvnek megfelelően a használhatatlan elektromos kéziszerszámokat és a 2006/66/EK európai irányelvvel összhangban a sérült vagy használt akkumulátorokat/elemeket külön kell gyűjteni és környezetbarát módon újrahasznosítani.

A gyártó a BDO: 000063719 regisztrációs szám alatt aktív

Minden üzlet köteles térítésmentesen átvenni a régi berendezéseket, ha azonos típusú, azonos funkciót ellátó új berendezést vásárolunk. A régi berendezéseit ott hagyhatja abban az üzletben, ahol az új készüléket vásárolta.

Azok az üzletek, ahol legalább háztartási gépek értékesítési területe található 400 m²

, kötelesek ingyenesen átvenni a háztartásokból az ebben az egységben vagy annak közvetlen közelében lévő olyan hulladék berendezéseket, amelyek külső mérete nem haladja meg a 25 cm-t, anélkül, hogy új háztartási berendezéseket kellene vásárolni. A kis használt felszereléseket egy nagy szupermarketben hagyhatja anélkül, hogy újat kellene vásárolnia.

A háztartási célú berendezések vásárló részére történő átadásakor a forgalmazó köteles a háztartási használt berendezéseket a berendezés átadási helyén ingyenesen átvenni, feltéve, hogy a használt berendezés azonos típusú és ugyanazokat a funkciókat látja el, mint a szállított. felszerelés. Ha megrendelést ad le a gyártó hivatalos weboldalán keresztül, egyszerűen tájékoztasson minket úgy, hogy megjegyzését írja be a Megrendelés megjegyzései mezőbe. Így a használt elektromos és elektronikus berendezéseket visszaküldheti a szállítási helyre.

A régi készüléket gyűjtőhelyre is elviheti.

A hulladékberendezések tárolóhelyeiről további információ a következő címen érhető el:

<https://sklep.powermat.pl/webpage/pl/recycling.html>

GARANCIA

A jótállási idő alatt a vásárló jogosult a gyártási hibából eredő ingyenes javításra.

A jótállás csak akkor érvényesül, ha a terméket hiánytalanul, szétszedve, a vásárlást igazoló bizonylattal és megfelelően kitöltött jótállási jeggyel az értékesítési helyre szállítják.

A GYÁRTÓI GARANCIA KIZÁRÁSAI

Ezek akkor fordulnak elő, ha a készülék természetes kopásból vagy a berendezés helytelen kezeléséből eredő károsodást mutat (pl. túlterhelés, túl nagy nyomás - különösen a műanyag alkatrészek repedései vagy törései és egyéb mechanikai sérülések).

és az ezekből adódó hibák, a motor szellőzőcsatornáinak, porelszívó csatornáinak, kapcsolóinak stb. karbantartásának és feloldásának gondatlansága).

Valamint az alábbi esetekben:

- Lesznek kísérletek jogosulatlan javításra.
- A készüléket a garanciális időszak alatt manipulálták vagy megjavították jogosulatlan.
- A szerszámot iparban vagy kézműves munkában használták (a szerszámot erre gyártották barkácsolók, és nem kereső tevékenységre szánják).

A garancia nem terjed ki azokra a szerszámelemekre, amelyek a természetes kopás vagy túlterhelés következtében megsérülhetnek (pl. fogantyúk és bilincsek, házelemek és bármilyen eltakaró elem, levegőztető és hegesztőgörgők - rugók / kések, útkerekek).

SZOLGÁLTATÁS

Az elektromos kéziszerszámok javítását csak szakképzett személyzet végezheti eredeti pótalkatrészek felhasználásával. Ez biztosítja a készülék biztonságos használatát.

Cím:

Powermat szolgáltatás

utca Obrońców Poczty Gdańska 97
42-400 Zawiercie

Tel. 32 670 39 68, 4-es mellék

e-mail: Serwis@powermat.pl

A GYÁRTÓ ADATAI

PH Powermat TMK Bijak Sp. Jawna
utca Obrońców Poczty Gdańska 97
42-400 Zawiercie

<https://www.powermat.pl>

MEGFELELŐSÉGI NYILATKOZAT