

PM0937

HASZNÁLATI UTASÍTÁS



# POWERMAT

THE ART OF TOOLS TECHNOLOGY



Elektromos levegőztető/levegőztető 2az 1-ben

## PM-AEW-2400M







# CE

## Tartalom

|  |    |
|--|----|
| FIGYELMEZTETÉS/INFORMÁCIÓS SZIMBÓLUMOK .....             | 3  |
| AZ ESZKÖZ CÉLJA .....                                    | 4  |
| BIZTONSÁGI SZABÁLYOK.....                                | 5  |
| A munka megkezdése előtt .....                           | 5  |
| Megfelelő használat .....                                | 5  |
| Személyes biztonság .....                                | 6  |
| Az elektromos kéziszerszám használata és gondozása ..... | 7  |
| Fennmaradó kockázat .....                                | 8  |
| A KÉSZÜLÉK FELÉPÍTÉSÉNEK LEÍRÁSA.....                    | 9  |
| TELEPÍTÉS.....   | 10 |
| A tartókeret felszerelése.....                           | 10 |
| A kábeltartó felszerelése .....                          | 11 |
| A biztonsági kapcsoló beszerelése.....                   | 11 |
| A fűgyújtó felszerelése .....                            | 11 |
| A fűgyújtó eltávolítása .....                            | 12 |
| A munkamélység beállítása .....                          | 12 |
| A görgő cseréje .....                                    | 13 |
| MŰSZAKI ADATOK.....                                      | 14 |
| MUNKA KEZDÉS .....                                       | 14 |
| Aktiválás .....  | 14 |
| Hővédelem .....  | 15 |
| Hegesztés/lazítás .....                                  | 15 |
| Levegőztetés .....                                       | 15 |
| KARBANTARTÁS ÉS TÁROLÁS .....                            | 16 |
| ALKATRÉSZ DIAGRAM .....                                  | 17 |
| Az elrendezés robbantott nézete .....                    | 17 |
| A HASZNÁLT ESZKÖZÖK ÁRTALMATLANÍTÁSA .....               | 18 |
| GARANCIA.....  | 18 |
| A gyártói garancia kizárása .....                        | 18 |
| Szolgáltatás.....  | 19 |
| A GYÁRTÓ ADATAI .....                                    | 19 |
| MEGFELELŐSÉGI NYILATKOZAT .....                          | 19 |

## FIGYELMEZTETÉS/INFORMÁCIÓS SZIMBÓLUMOK

|   |   |
|---|---|
|    | MEGJEGYZÉS: A készülék használata előtt figyelmesen olvassa el a használati utasítást és a biztonsági ajánlásokat. Mentse el az utasításokat. |
|    | FIGYELEM: Különös figyelmet igénylő szimbólum.  |
|    | FIGYELMEZTETÉS: Vigyázat a magas feszültségre. Áramütés veszélye.   |
|    | MEGJEGYZÉS: Ne tegye ki esőnek vagy más légköri csapadéknak.  |
|  | MEGJEGYZÉS: Karbantartás és tisztítás előtt válassza le a készüléket az áramellátásról.   |
|  | MEGJEGYZÉS: Védő fejhallgatót kell viselni.   |
|  | MEGJEGYZÉS: Viseljen védőszemüveget.  |
|  | MEGJEGYZÉS: Kezét és lábát tartsa távol a forgó alkatrészekről.   |
|  | FIGYELMEZTETÉS: Sérülésveszély a vékony és éles levegőztető pengék miatt.   |
|  | Legyen óvatos a tápkábellel, mert elvághatja és megrázhatja a kezelőt.  |

|   |  |
|---|--|
|    | MEGJEGYZÉS: Kezét és lábát tartsa távol a kés pengéitől.   |
|    | Garantált hangteljesítményszint.   |
|    | Győződjön meg arról, hogy mások megfelelő biztonsági távolságot tartanak. Ne engedje, hogy a munkában részt nem vevő személyek közeledjenek a készülékhez. |
|    | MEGJEGYZÉS: A készülék kikapcsolása után a kések még egy ideig forognak.   |
|   | A termék megfelel a vonatkozó európai irányelveknek.   |
|  | Védelmi osztály II   |

## AZ ESZKÖZ CÉLJA

A készülék a felhasználási céltól függően sűrűlőként vagy levegőztetőként is használható. A nyíróhenger segítségével a mohát és a gyomokat a gyökerekkel együtt kihúzzák a talajból, és fellazítják a talajt. Ez lehetővé teszi, hogy a pázsit jobban felszívja a tápanyagokat és megtisztuljon.

Javasoljuk, hogy tavasszal (áprilisban) és ősszel (októberben) nyissa ki a gypet. A levegőztető henger segítségével összegyűjtik a gypet felső felületét, aminek köszönhetően jobban tud folyni a víz, és megkönnyíti az oxigénfelvételt. Szükség szerint dolgozzon a levegőztetővel a fű teljes növekedési időszaka alatt.

A készüléket csak hivatalos szervizben szabad javítani és karbantartani.



Biztonsági okokból a készüléket nem használhatják gyermekek és 18 év alatti serdülők, valamint alkohol, kábítószer vagy más bódító hatása alatt álló személyek.



Azok a személyek, akik nem olvasták el ezt a használati útmutatót, figyelmesen olvassák el a készülék első használata előtt.

## BIZTONSÁGI SZABÁLYOK

1. Olvassa el figyelmesen a kézikönyvet, és kövesse az utasításokat.
2. Soha ne használja a készüléket esőben.
3. Használatakor legyen különösen óvatos.
4. Mások ne közelítsék meg a készüléket működés közben.
5. Tartsa távol lábát és kezét a készülék késeitől és mozgó részeitől.
6. Ne használja a készüléket, ha a tápkábel sérült.
7. Munka közben mindig viseljen védőszemüveget és védőruházatot.
8. Karbantartás és tisztítás előtt válassza le a készüléket az elektromos hálózatról.
9. Viseljen védőkesztyűt a karbantartás során.

### A MUNKA KEZDÉSE ELŐTT

1. Győződjön meg arról, hogy a készülék megfelelően van összeszerelve.
2. Ellenőrizze, hogy a készülék nem sérült-e. Ha bármilyen sérülést észlel, forduljon hozzánk szolgáltatással.
3. Győződjön meg arról, hogy nincsenek kövek vagy egyéb tárgyak a munkaterületen.
4. Csak jól megvilágított helyen dolgozzon.
5. Viseljen megfelelő védőruházatot és védőcipőt.
6. Győződjön meg arról, hogy a vágópengék szabadon foroghatnak.

### MEGFELELŐ HASZNÁLAT

1. A használati utasítást nem ismerők, alkoholos befolyásoltság alatt álló személyek, gyermekek nem tartózkodhatnak használja a készüléket.
2. A készüléket csak a rendeltetésének megfelelő munkára használja.
3. A gyerekeknek és a közelben tartózkodóknak biztonságos távolságot kell tartaniuk a munkahelytől.
4. Csak felszerelt kosárral használja a készüléket.
5. Mielőtt csatlakoztatná a készüléket a táphálózathoz, győződjön meg arról, hogy a hálózati paraméterek megfelelnek az eszköz adattábláján szereplő adatoknak.
6. Munka közben tartson stabil pozíciót.
7. Ügyeljen arra, hogy működés közben ne sértse meg a tápkábelt.
8. A szemetes kiürítése előtt kapcsolja ki a készüléket.
9. Ha azt észleli, hogy a készülék sziklának vagy más tárgynak ütközött, húzza ki a készüléket és ellenőrizze, hogy nem sérült-e meg.
10. Ha a készülék rendellenesen rezeg a bekapcsolás után, kapcsolja ki, és ellenőrizze, hogy nem rezeg-e rendellenesen Törött.



Figyelem! A készülék kikapcsolása után a vágópengék egy ideig tovább mozoghatnak.

- a) Az elektromos szerszámok csatlakozóinak illeszkedniük kell a csatlakozóaljzatokba. Soha semmilyen módon nem módosíthatja a csatlakozót. Ne használjon hosszabbítót olyan elektromos szerszámokhoz, amelyek védőföldelő vezetékkel rendelkeznek. A csatlakozók és aljzatok módosítása nem csökkenti az áramütés kockázatát.
- b) Kerülje a földelt vagy földelt felületek, például csövek, fűtőtestek, központi fűtés radiátorok és hűtőszekrények megérintését. Ha megérinti a földelt vagy testzárt részeket, megnő az áramütés veszélye.

- c) Ne tegye ki az elektromos kéziszerszámokat esőnek vagy nedves körülményeknek. Ha víz kerül az elektromos kéziszerszámba, megnő az áramütés veszélye.
- d) Ne feszítse meg a csatlakozókábeleket. Soha ne használja a tápkábelt az elektromos kéziszerszám hordozására vagy húzására, vagy a csatlakozódugó kihúzására a konnektorból. Tartsa távol a tápkábelt hőforrástól, olajtól, éles szélektől vagy mozgó alkatrészekről. A sérült vagy összegabalyodott csatlakozókábelek növelik az áramütés veszélyét.
- e) Ha az elektromos kéziszerszámot a szabadban használja, a csatlakozókábeleket kültéri használatra szánt hosszabbítókkal kell meghosszabbítani. A kültéri használatra tervezett hosszabbító kábel használata csökkenti az áramütés kockázatát.
- f) Ha az elektromos kéziszerszám párás környezetben történő használata elkerülhetetlen, hibaáram-védőkapcsolót (RCD) kell használni a tápfeszültség elleni védelemként. Az RCD-k használata csökkenti az áramütés kockázatát.



FIGYELEM! Általános biztonsági figyelmeztetések a szerszám használatához.

## SZEMÉLYI BIZTONSÁG

- a) Ezt a berendezést nem használhatják olyan személyek (beleértve a gyermekeket is), akik csökkent fizikai, érzékszervi vagy szellemi képességekkel rendelkeznek, vagy nem rendelkeznek tapasztalattal vagy ismeretekkel a berendezéssel kapcsolatban, kivéve, ha felügyelet mellett vagy a berendezés használati utasításának megfelelően a biztonságukért felelős személyek.
- b) Legyen előrelátó, figyeljen arra, amit csinál, és használja a józan eszét, amikor elektromos szerszámot használ. Ne használjon elektromos szerszámot, ha fáradt, vagy kábítószert, alkohol vagy gyógyszer hatása alatt áll. Egy pillanatnyi figyelmetlenség elektromos szerszám használata közben súlyos személyi sérülést okozhat.
- c) Viseljen védőfelszerelést. Mindig viseljen védőszemüveget. Védőfelszerelések, például porálc, csúszásmentes cipő, sisak vagy hallásvédő megfelelő körülmények közötti használata csökkenti a személyi sérüléseket.
- d) Kerülje a véletlen indítást. Mielőtt csatlakoztatná az áramforráshoz és/vagy csatlakoztatná az akkumulátort, és mielőtt megemelné vagy mozgatná a szerszámot győződjön meg arról, hogy az elektromos kéziszerszám kapcsolója kikapcsolt állásban van. Balesetet okozhat, ha az elektromos kéziszerszámot úgy viszi, hogy az ujját a kapcsolón tartja, vagy ha bekapcsoló mellett csatlakoztatja a hálózathoz.
- e. Az elektromos kéziszerszám használata előtt vegye ki az összes kulcsot. Ha a kulcsot az elektromos kéziszerszám forgó részében hagyja, az személyi sérülést okozhat.
- f) Ne hajoljon túl messzire. Szilárdan kell állnia, és mindig meg kell őriznie az egyensúlyt. Ez lehetővé teszi az elektromos kéziszerszám jobb irányítását előre nem látható helyzetekben.
- g. Öltözzön megfelelően. Ne viseljen bő ruhát vagy ékszert. Haját, ruháját és kesztyűjét tartsa távol a mozgó alkatrészekről. A laza ruhák, ékszerek vagy hosszú haj beakadhatnak a mozgó alkatrészekbe.
- h) Ha a készülékeket külső porszívó és porelnyelő csatlakoztatására tervezték, győződjön meg arról, hogy csatlakoztatva vannak és megfelelően használják. A porelnyelők használata csökkentheti a porral kapcsolatos veszélyeket.



FIGYELEM! Általános biztonsági figyelmeztetések a szerszám használatához.

A zajkibocsátást és a rezgést minimálisra kell csökkenteni!

- Csak működőképes eszközöket használjon.
- A készüléket rendszeresen karban kell tartani és tisztítani kell.
- A munkamódszert a készülékhez igazítsa.
- Ne terhelje túl a készüléket.
- Szükség esetén ellenőriztesse a készüléket.
- Ha a készüléket nem használja, ki kell kapcsolnia.

## AZ ELEKTROMOS SZERSZÁM HASZNÁLATA ÉS GONDOZÁSA

- a) Ne terhelje túl az elektromos kéziszerszámot. Az elvégzendő munkának megfelelő teljesítményű elektromos szerszámot használjon. A megfelelő elektromos szerszám lehetővé teszi, hogy jobban és biztonságosabban dolgozzon olyan terhelés mellett, amelyre tervezték.
- b) Ne használjon elektromos szerszámot, ha a kapcsoló nem kapcsolja be és ki. Minden olyan elektromos szerszám, amelyet nem lehet kapcsolóval be- és kikapcsolni, veszélyes, és meg kell javítani.
- c) Húzza ki az elektromos kéziszerszámot a konnektorból és/vagy húzza ki az akkumulátort, mielőtt bármilyen beállítást végezne, alkatrészeket cserélne vagy tárolna. Ezek a megelőző biztonsági intézkedések csökkentik az elektromos kéziszerszám véletlen beindításának kockázatát.
- d) Tartsa távol az elektromos kéziszerszámot gyermekektől, amikor nem használja, és ne engedje, hogy olyan személyek használják az elektromos kéziszerszámot, akik nem ismerik az elektromos kéziszerszámot vagy az utasításokat. Az elektromos szerszámok veszélyesek szakképzetlen felhasználók kezében.
- e) Az elektromos kéziszerszámokat karban kell tartani. Ellenőrizze, hogy a mozgó részek nem illeszkednek-e vagy beszorultak-e, nincsenek-e repedések az alkatrészekben, és minden olyan tényező, amely befolyásolhatja az elektromos kéziszerszám működését. Ha sérülést talál, az elektromos szerszámot használat előtt meg kell javítani. Sok balesetet az elektromos kéziszerszámok szakszerűtlen karbantartása okoz.
- f) A vágószerszámoknak éleseknek és tisztáknak kell lenniük. A vágószerszámok éles élének megfelelő karbantartása csökkenti a becsípődés valószínűségét és megkönnyíti a kezelést.
- g) Az elektromos kéziszerszámot, tartozékokat, munkaeszközöket stb. a jelen utasításoknak megfelelően kell használni, figyelembe véve a munkakörülményeket és az elvégzendő munka típusát. Az elektromos szerszám nem rendeltetésszerű használata veszélyes helyzetet eredményezhet.
- h) Alacsony hőmérsékleten vagy hosszabb használaton kívüli időszak után ajánlatos az elektromos kéziszerszámot terhelés nélkül néhány percre bekapcsolni, hogy a kenőanyag megfelelően eloszlassa a hajtóműben.
- i. Az elektromos kéziszerszámok tisztításához használjon puha, nedves (nem nedves) ruhát és szappant. Ne használjon benzint, oldószert vagy más olyan szert, amely károsíthatja a készüléket.
- j) Az elektromos kéziszerszámot csak azután kell tárolni/szállítani, hogy megbizonyosodott arról, hogy minden mozgó alkatrésze reteszelve van, és az eredeti, erre a célra szolgáló elemekkel biztosított a kioldás ellen.
- k) Az elektromos szerszámot száraz helyen, portól és portól védve kell tárolni nedvesség behatolása.
- l. Az elektromos kéziszerszámot az eredeti csomagolásában kell szállítani, véd a mechanikai sérülésektől.

## MARADÉK KOCKÁZAT

Ez az elektromos szerszám a legújabb technológia és az általánosan elismert biztonsági előírások szerint készült. Ennek ellenére működés közben bizonyos fennmaradó veszélyek előfordulhatnak.

- Áramütés veszélye áll fenn, ha nem megfelelő elektromos csatlakozókábeleket használ.
- Továbbá minden óvintézkedés ellenére előfordulhat, hogy rejtve marad fennmaradó kockázat.
- A fennmaradó kockázatok minimálisra csökkenthetők a "Biztonsági utasítások" és a "Rendeltetésszerű használat", valamint a kezelési utasítások betartásával.
- Ne gyakoroljon szükségtelen nyomást a gépre: a fűrészelés közbeni túlzott nyomás gyorsan károsítja a fűrészt. Ez a gép teljesítményének csökkenéséhez és a vágási pontosság csökkenéséhez vezethet.
- Kerülje a gép véletlen bekapcsolását: ne nyomja meg a bekapcsológombot, amikor bedugja a dugót a konnektorba.
- Használja az ebben a kézikönyvben javasolt szerszámot. Ez biztosítja az optimális előadást látott.
- A gép működése közben tartsa távol kezét a munkaterülettől.
- Mielőtt bármilyen beállítást vagy javítást végezne, kapcsolja ki a készüléket i húzza ki a hálózati csatlakozót.



## A KÉSZÜLÉK FELÉPÍTÉSÉNEK LEÍRÁSA

MODELL: PM-AEW-2400M

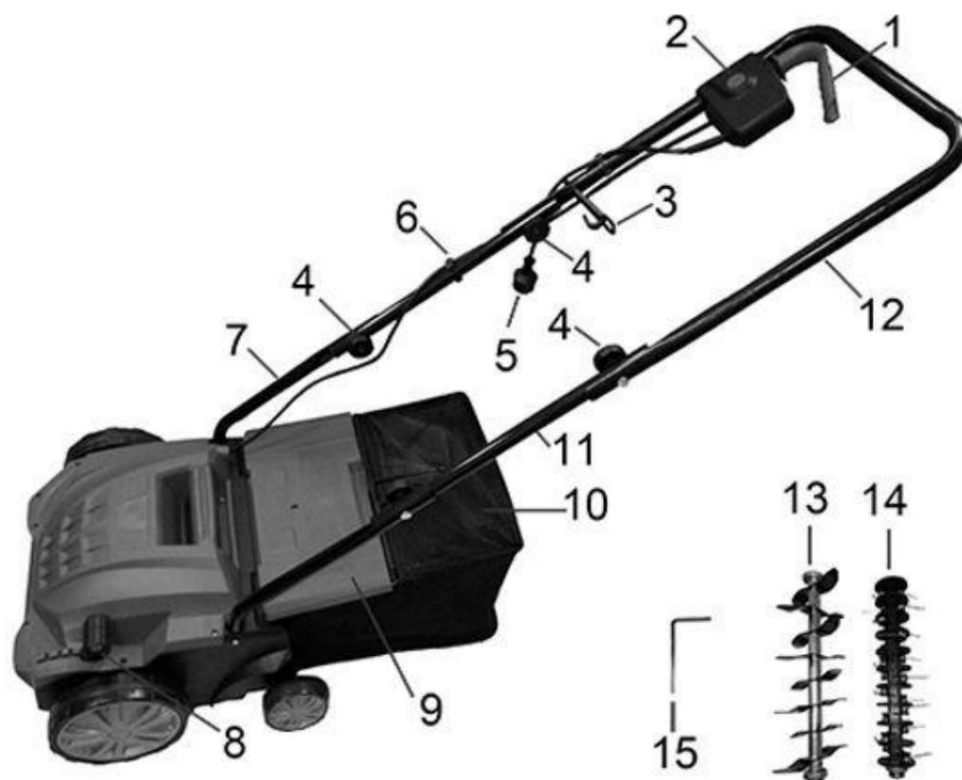

|    |  |     |                               |
|----|--|-----|-------------------------------|
| 1. | Főkapcsoló                                   | 9.  | Kidobó csappantyú             |
| 2. | Biztonsági zár                               | 10. | Fűkosár                       |
| 3. | Kábeltartó                                   | 11. | A fogantyúkeret középső része |
| 4. | Gyors csatlakozó                             | 12. | A fogantyúkeret felső része   |
| 5. | Tápkábel                                     | 13. | Vágógörgő                     |
| 6. | Kábelbilincsek                               | 14. | Gereblye henger               |
| 7. | A fogantyúkeret alsó része                   | 15. | Imbuszkulcs                   |
| 8. | Kar a vágógép munkamélységének beállításához |     |                               |

## TELEPÍTÉS

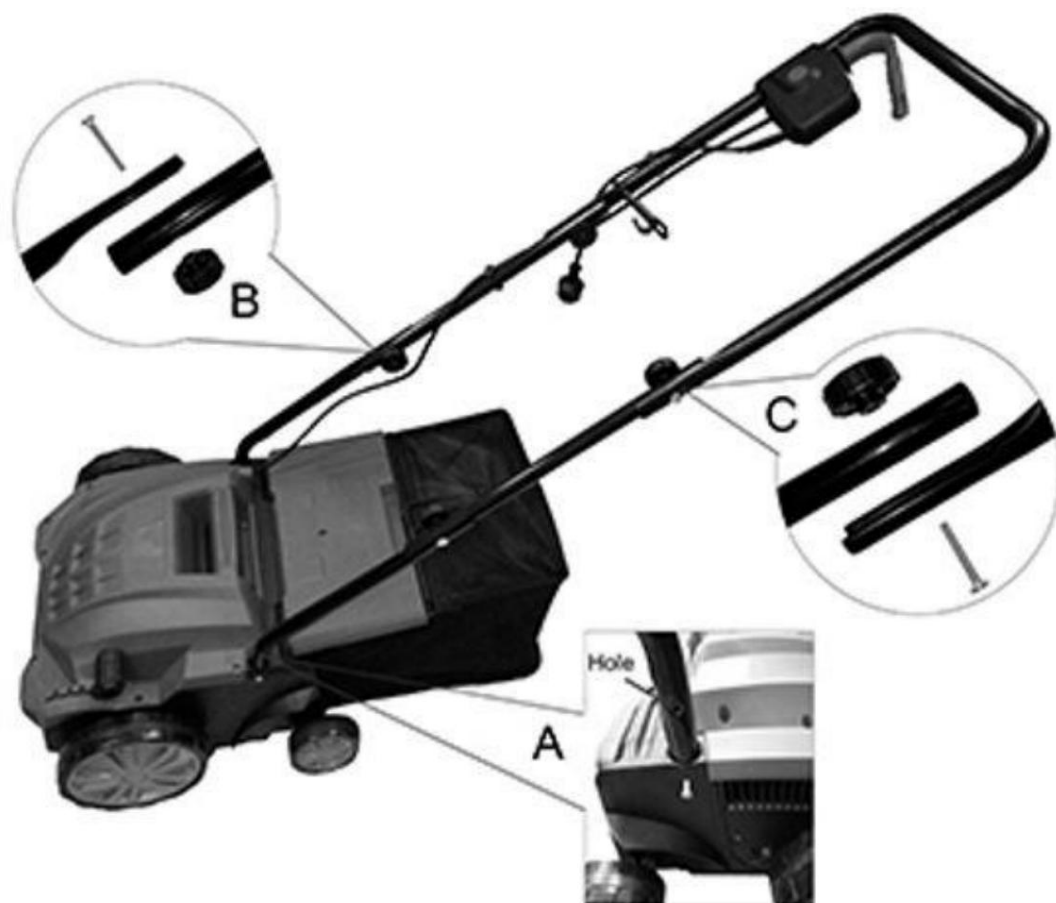

A derítőt szétszerelve szállítjuk. A készülék használata előtt szerelje fel a fűgyűjtőt és a teljes fogantyúkeretet. Ehhez kövesse a mellékelt utasításokat.

### A FOGANTYÚ KERET FELSZERELÉSE

Helyezze be a fogantyúkeret (7) felső részét a készülékházon lévő lyukakba, és húzza meg a készletben található csavarokkal. A csőben lévő lyukat kifelé kell irányítani, és úgy kell elhelyezni, hogy a csavart át lehessen vezetni (2A. ábra).

Csatlakoztassa a fogantyúkeret (11) középső részét az alsó részhez (7) gyorscsatlakozók (4) és csavarok segítségével. (hiúz. 2B)

Rögzítse a fogantyúkeret (12) felső részét a középső részhez (11) (2C. ábra). Rögzítse a kábelt a bilincsekkel (6).



Ha a készüléket levágott fű összegyűjtése nélkül szeretné használni, használja a szaggatót gyűjtőkosár nélkül, de a védőburkolattal az alsó helyzetben.

## A KÁBELTARTÓ TELEPÍTÉSE

Helyezze be a kábeltartót (3) úgy, hogy a bilincs felfelé nézzen a tartókeret tetejének jobb oldalába.

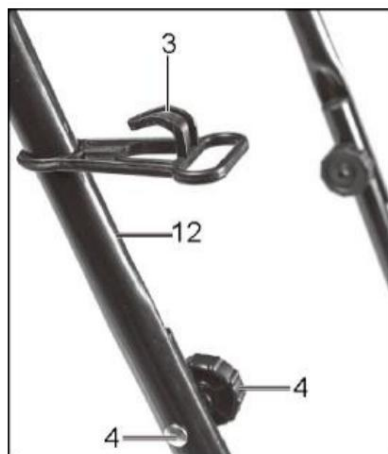

## A BIZTONSÁGI KAPCSOLÓ TELEPÍTÉSE

Csavarja ki a csillagfejű csavarokat A a biztonsági kapcsoló C alsó oldalán, és távolítsa el a B lemezt.

Helyezze be a biztonsági kapcsolót felülről és a lemezt alulról a fogantyúkeret felső részére (12), és rögzítse a gombot két csillagcsavarral.

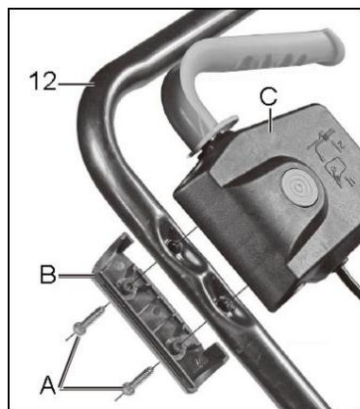

## A FŰKOSÁR FELSZERELÉSE

A fűgyűjtő felszerelése a vágógépre:

1. Rögzítse a gumihüvelyt a fémvázra



2. Egy kézzel emelje fel a kilőkőfedelelet. A másik kezével fogja meg a kosarat a fogantyúnál, és rögzítse a kampókat kosár felülről a súrolóra.



**FIGYELEM!** Mindig kapcsolja ki a motort, mielőtt a kosarat a sértőhöz rögzíti készüléket, és várja meg, amíg a vágógörgő leáll.

## A FÚFOGÓ ELTÁVOLÍTÁSA

Egyik kezével emelje fel a kidobó fedelet, a másik kezével vegye ki a kosárkampókat a készülékből.

## MUNKAMÉLYSÉG BEÁLLÍTÁSA

A hegesztőgép munkamélysége beállító mechanizmussal állítható be. Mozgassa a bordázó munkamélység beállító karját (8) a nyíl által jelzett helyzetbe, majd állítsa be a kívánt pozíciót (1/2/3/4). Ellenőrizze, hogy a kar megfelelően rögzül-e a kiválasztott helyzetben.

1 = ijesztő mélység 12 mm

2 = ijesztő mélység 8 mm

3 = ijesztő mélység 4 mm

4=vezetési/szállítási pozíció

A kar helyzetének megváltoztatásához emelje fel és mozgassa a kart a kívánt helyzetbe az ábrán látható módon:

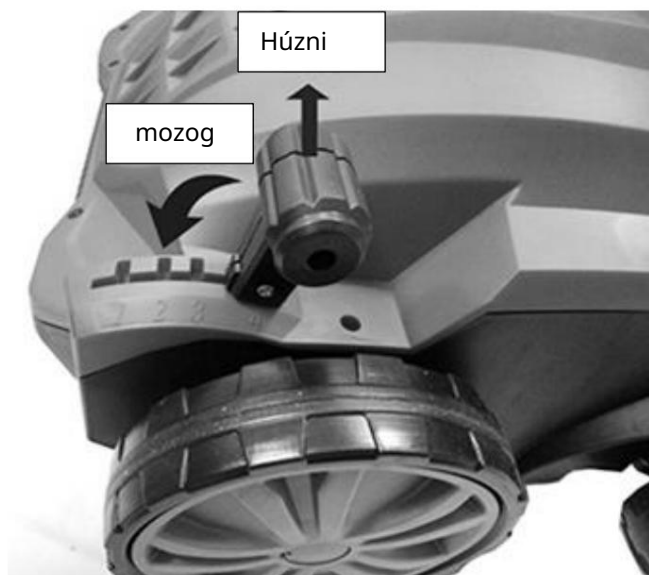



**FIGYELEM.** A vágólapátok és rugók idővel elhasználódnak, attól függően, hogyan dolgozik. Minél intenzívebben használja a hámlasztót, annál nagyobb a kések vagy rugók kopása. A kemény vagy nagyon száraz talaj felgyorsítja a kopási folyamatot, akár csak a túlzott használat. Ha a levegőztetővel végzett munka eredménye a lapátok elhasználódása miatt romlik, beállíthatja a szellőzőhengereket úgy, hogy a fent megadott munkamélység betartható legyen.

## GÖRGŐCSERÉLÉS

A görgőcsere előtt. Először győződjön meg arról, hogy a készülék ki van kapcsolva, le van választva az áramforrásról, és minden mozgó alkatrész teljesen leállt. Távolítsa el a hatlapfejű csavarokat egy imbuszkulccsal.



Húzza a görgőt a nyíl irányába, majd távolítsa el a görgőt. Vegye ki a görgőt a csapágytartóból, tisztítsa meg és tárolja biztonságos helyen.

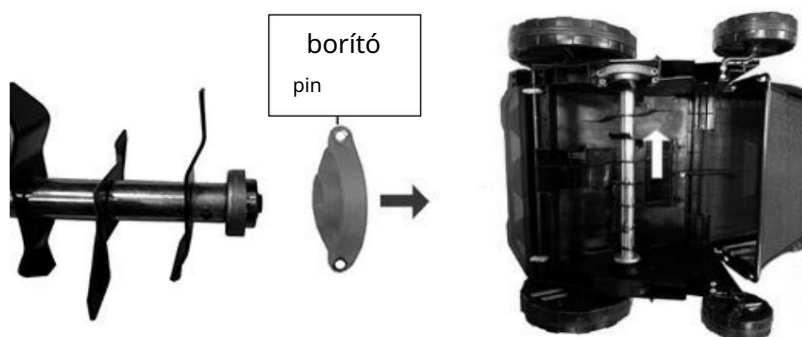

Cserélje ki a görgőt, és csúsztassa be a csapágyat a csapágytartóba. Igazítsa a görgőt a test szabadon lévő csapjaihoz, és csúsztassa a helyére.



Rögzítse a hengert a készülék testében hatlapfejű csavarokkal meghúzva. A henger felszerelése után óvatosan állítsa a levegőztetőt/levegőztetőt függőleges helyzetbe, mielőtt újra bekapcsolná a készüléket.

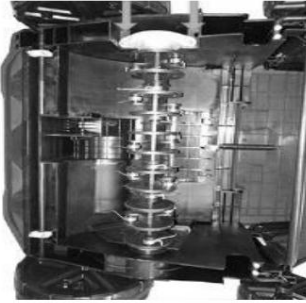

## MŰSZAKI ADATOK

|   |                                  |
|---|----------------------------------|
| Tápegység                                 | 230V/50Hz                        |
| Erő                                       | 2400 W                           |
| Forgalom                                  | 3000/perc-1                      |
| Munkaszélesség                            | 320 mm                           |
| A hegesztőgép munkamélységének tartománya | 4 (-12 / -8 / -4 / 4) [mm]       |
| Fűgyújtó kapacitás                        | 30 éves                          |
| A kések száma                             | 16                               |
| Rugók száma                               | 20                               |
| Nettó tömeg                               | 12,8 kg                          |
| Hangnyomásszint LpA                       | 84,30 dB(A), K=3 dB(A)           |
| Hangteljesítmény szint LwA                | 96,75 dB(A), K=3 dB(A)           |
| Garantált hangteljesítményszint           | 98 dB(A), K=1,5 m/s <sup>2</sup> |
| Rezgésszint (K=1,5 m/s <sup>2</sup> )     | 4,265 m/s <sup>2</sup>           |
| Mérleg                                    | 9,3 kg                           |

## ELKEZDENI

### AKTIVÁLÁS

Újraindítás előtt győződjön meg arról, hogy a fűrészlap forgása leállt. Ne kapcsolja be azonnal a készüléket a kikapcsolása után.

#### Bekapcsolni

1. Nyomja meg  tartsa lenyomva a biztonsági gombot (1). Húzza az aktiváló kart (2) a fogantyú felé.
2. Engedje el a biztonsági gombot.

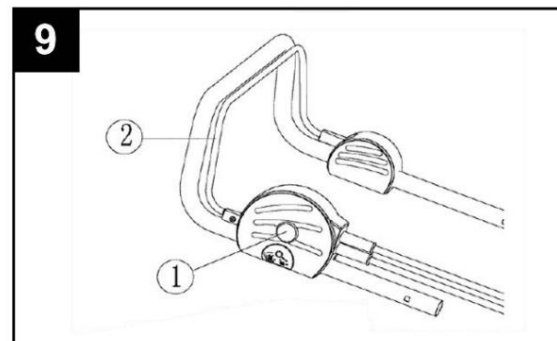

## Kikapcsolás

1. Engedje el a kezelőkart (2).

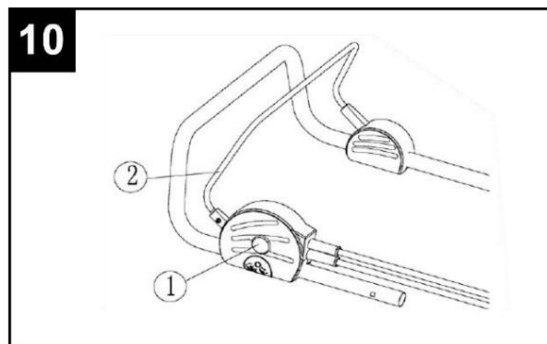

## HŐVÉDELEM

Ha a készülék elakad, vagy ha a motor túlterhelt, a hővédelmi rendszer automatikusan leállítja a motort. A készülék újraindítása előtt várja meg, amíg a motor lehűl (kb. 15 perc).

## Ijesztő / lazítás

1. Állítsa be a megfelelő munkamagasságot a gype állapotától és a fű magasságától függően.
2. Döntse meg a levegőztetőt úgy, hogy az első kerekek a levegőben legyenek.
3. Kapcsolja be a készüléket.
4. Lassan, egyenes csíkokban mozgassa a készüléket a gypen.
5. Ügyeljen arra, hogy ne csússzon át a tápkábelen.
6. Amikor a fűgyújtó megtelt, kapcsolja ki a készüléket és ürítse ki a fűgyújtót.

## LEVEGŐZÉS

A levegőztetés megkezdése előtt nyírja le a fűvet kb. 4 cm magasra.

A pázsit kiváló állapotának megőrzése érdekében 4-6 hetente szellőztessen.



**FIGYELEM!** Ne hagyja, hogy a motor túlzott terhelésnek legyen kitéve működés közben, különösen nehéz körülmények között. Ha a motor túlzott terhelésnek van kitéve, akkor a fordulatszáma csökken, amit a motor hangjának változásáról ismer fel. Ha ez megtörténik, hagyja abba a munkát, engedje el az indítókart és csökkentse a hegesztési/lazítási mélységet. Ennek elmulasztása a készülék károsodását okozhatja.



**FIGYELEM!** A motort védelem védi, amely akkor aktiválódik, ha a kések megakadnak vagy a motor túlterhelődik. Ha ez megtörténik, kapcsolja ki a készüléket, és húzza ki a dugót az áramforrásból. A védelem csak az aktiválókár elengedésekor áll vissza. Távolítson el minden akadályt, és várjon néhány percet, amíg a védelem visszaáll. Ezután folytathatja a munkát. Ezen a ponton ne mozgassa az indítókart, mert ez meghosszabbítja a biztonsági visszaállítási időt. Ha a készülék ismét kikapcsol, növelje meg a hegesztési/lazítási mélységet, ami csökkenti a motor terhelését.

## KARBANTARTÁS ÉS TÁROLÁS



Figyelem! A kések cseréje és karbantartása előtt húzza ki a készüléket a konnektorból, és vegyen fel védőkesztyűt.

A kopott pengék negatívan befolyásolhatják a készülék teljesítményét, és a motor túlmelegedését okozhatják. A munka megkezdése előtt minden alkalommal ellenőrizze, hogy a pengék megfelelően meg vannak-e élezve, és szükség esetén élesítse meg őket. A pengék úgy lettek kialakítva, hogy mindkét oldalon működjenek.

- Kenje meg: vágókés, tengelyülés a házban, rugók a kimeneti burkolaton.
- Munka után mindig tisztítsa meg a készüléket a fűtől és a talajmaradványoktól.
- Munka után ürítse ki a fűgyűjtőt.
- A készüléket tiszta, száraz helyen, gyermekektől elzárva kell tárolni.
- Hosszabb ideig tartó tárolás előtt a készülék fém részeit kenje be olajréteggel, a korrózió megelőzésére.



# RÉSZDIAGRAM

## ROBBANTOTT ÁBRA

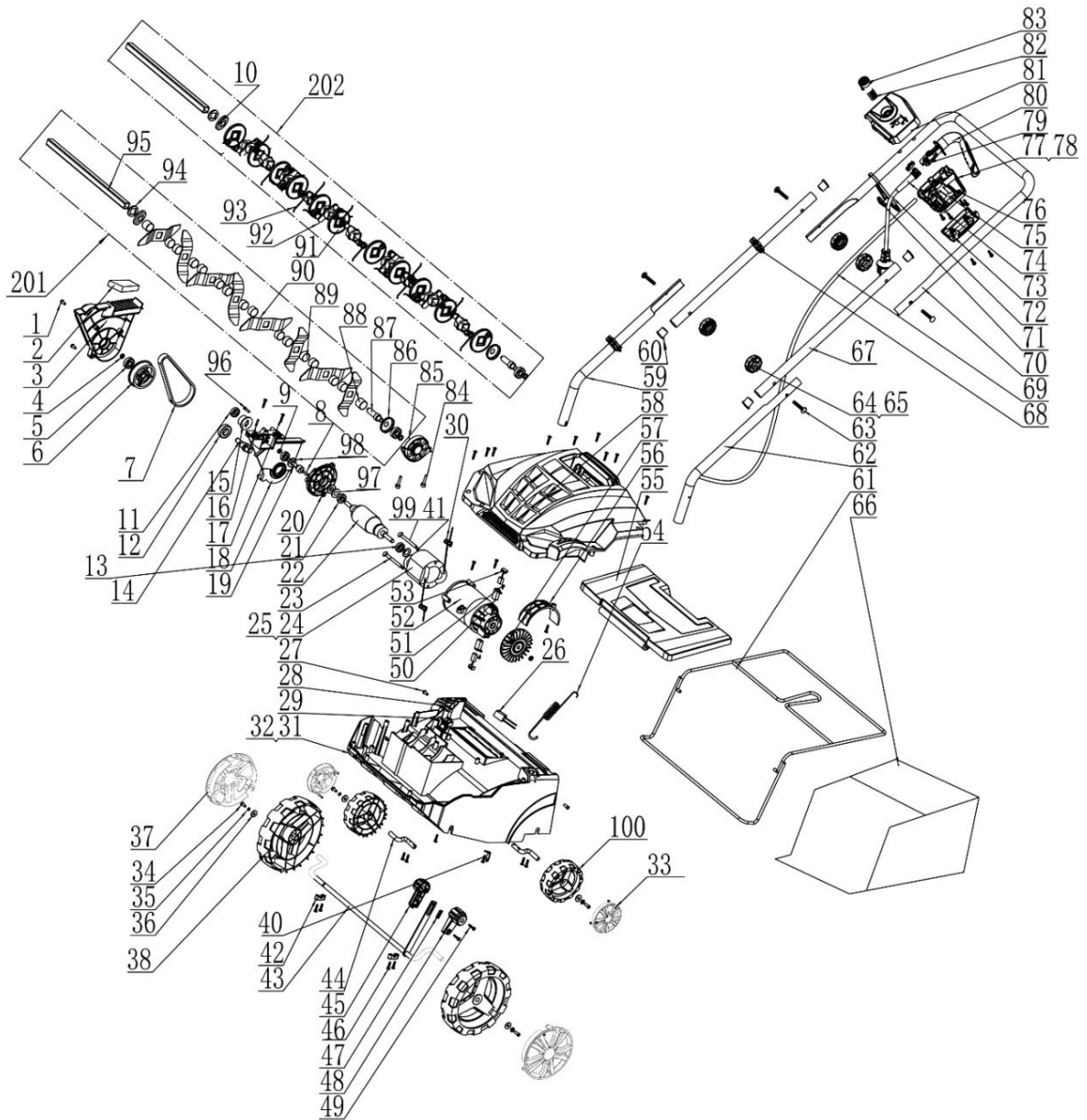

## HASZNÁLT KÉSZÜLÉKEK ÁRTALMATLANÍTÁSA



Hasznos élettartama végén ezt a terméket nem szabad a normál kommunális hulladékként kidobni, hanem az elektromos és elektronikus berendezések újrahasznosítására szolgáló gyűjtőhelyre kell vinni. Ezt a terméken, a használati útmutatón vagy a csomagoláson elhelyezett szimbólum jelzi. Az anyagok újrafelhasználásával, újrafelhasználásával vagy egyéb használt berendezések használatával Ön jelentősen hozzájárul környezetünk védelméhez.

Csak az EU-országok számára:

A 2012/19/EU európai irányelvnek megfelelően a használhatatlan elektromos kéziszerszámokat és a 2006/66/EK európai irányelvvel összhangban a sérült vagy használt akkumulátorokat/elemeket külön kell gyűjteni és környezetbarát módon újrahasznosítani.

A gyártó a BDO: 000063719 regisztrációs szám alatt aktív

Minden üzlet köteles térítésmentesen átvenni a régi berendezéseket, ha azonos típusú, azonos funkciót ellátó új berendezést vásárolunk. A régi berendezéseit ott hagyhatja abban az üzletben, ahol az új készüléket vásárolta.

Azok az üzletek, ahol legalább háztartási gépek értékesítési területe található 400 m<sup>2</sup>

, kötelesek ingyenesen átvenni a háztartásokból az ebben az egységben vagy annak közvetlen közelében lévő olyan hulladék berendezéseket, amelyek külső mérete nem haladja meg a 25 cm-t, anélkül, hogy új háztartási berendezéseket kellene vásárolni. A kis használt felszereléseket egy nagy szupermarketben hagyhatja anélkül, hogy újat kellene vásárolnia.

A háztartási célú berendezések vásárló részére történő átadásakor a forgalmazó köteles a háztartási használt berendezéseket a berendezés átadási helyén ingyenesen átvenni, feltéve, hogy a használt berendezés azonos típusú és ugyanazokat a funkciókat látja el, mint a szállított. felszerelés. Ha megrendelést ad le a gyártó hivatalos weboldalán keresztül, egyszerűen tájékoztasson minket úgy, hogy megjegyzését írja be a Megrendelés megjegyzései mezőbe. Így a használt elektromos és elektronikus berendezéseket visszaküldheti a szállítási helyre.

A régi készüléket gyűjtőhelyre is elviheti.

A hulladékberendezések tárolóhelyeiről további információ a következő címen érhető el:

<https://sklep.powermat.pl/webpage/pl/recycling.html>

## GARANCIA

A jótállási idő alatt a vásárló jogosult a gyártási hibából eredő ingyenes javításra.

A jótállás csak akkor érvényesül, ha a terméket hiánytalanul, szétszedve, a vásárlást igazoló bizonylattal és megfelelően kitöltött jótállási jeggyel az értékesítési helyre szállítják.

## A GYÁRTÓI GARANCIA KIZÁRÁSAI

Ezek akkor fordulnak elő, ha a készülék természetes kopásból vagy a berendezés helytelen kezeléséből eredő károsodást mutat (pl. túlterhelés, túl nagy nyomás - különösen a műanyag alkatrészek repedései vagy törései és egyéb mechanikai sérülések).

és az ezekből adódó hibák, a motor szellőzőcsatornáinak, porelszívó csatornáinak, kapcsolóinak stb. karbantartásának és feloldásának gondatlansága).

Valamint az alábbi esetekben:

- Lesznek kísérletek jogosulatlan javításra.
- A készüléket a garanciális időszak alatt manipulálták vagy megjavították jogosulatlan.
- A szerszámot iparban vagy kézműves munkában használták (a szerszámot erre gyártották barkácsolók, és nem kereső tevékenységre szánják).

A garancia nem terjed ki azokra a szerszámelemekre, amelyek a természetes kopás vagy túlterhelés következtében megsérülhetnek (pl. fogantyúk és bilincsek, házelemek és bármilyen eltakaró elem, levegőztető és hegesztőgörgők - rugók / kések, útkerekek).

#### SZOLGÁLTATÁS

Az elektromos kéziszerszámok javítását csak szakképzett személyzet végezheti eredeti pótalkatrészek felhasználásával. Ez biztosítja a készülék biztonságos használatát.

Cím:

Powermat szolgáltatás

utca Obrońców Poczty Gdańska 97  
42-400 Zawiercie

Tel. 32 670 39 68, 4-es mellék

e-mail: Serwis@powermat.pl

#### A GYÁRTÓ ADATAI

PH Powermat TMK Bijak Sp. Jawna  
utca Obrońców Poczty Gdańska 97  
42-400 Zawiercie

<https://www.powermat.pl>

#### MEGFELELŐSÉGI NYILATKOZAT