

PM0987

HASZNÁLATI UTASÍTÁS



POWERMAT
THE ART OF TOOLS TECHNOLOGY



MULTIFUNKCIÓS ELEKTROMOS ÉLESÍTŐ









PM-OWF-200T

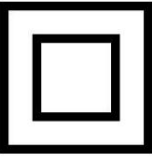

Tartalom

FIGYELMEZTETÉS/INFORMÁCIÓS SZIMBÓLUMOK	3 A KÉSZÜLÉK
ALKALMAZÁSA	4 MŰSZAKI
ADATOK	4
BIZTONSÁG.....	4 ÁLTALÁNOS
MEGJEGYZÉSEK	5 Az elektromos
biztonsággal kapcsolatban.....	5 A pozíciókkal
kapcsolatban	5 A személyes
biztonsággal kapcsolatban	6 A
helyes műkövésről	6 KÉSZÜLÉK
LEÍRÁS.....	7 ELŐZETES
LÉPÉSEK	9 A KÉSZÜLÉK
MŰKÖDTETÉSE.....	9 Eszközök
bekapcsolása.....	
9 Fűrészélő	10 Élező
fűrész.....	10
Kés- és ollóhegyező	12
Kés élezése.....	12
Élező olló.....	12
Véső és sík élező	13
Élező véső k.....	13
Kerti szerszámok élezése.....	14
Tengelyek élezése.....	14
Polírozás.....	15
Élezés hajlékony tengelytartóval.....	16 Élező szerszámok
felszerelése.....	16 A
hajlékony tengely rögzítése.....	16 Láncok
élezése	17
Az optimális fájl kiválasztása	18 A láncfű rész
mélységmérőjének használata	19 Sővényvágó
élező	20 Kerti szerszám
élező	22 Metsző olló
élezése	22 Fűnyírókések és
egyebek élezése eszközök	22 KARBANTARTÁS ÉS
SZERVIZ	23
Karbantartás	23 A gyártói
garancia kizárása	23
Szerviz.....	
23 Tárolás.....	
23 GARANCIA.....	24
A gyártói garancia kizárása	24 HASZNÁLT
ESZKÖZÖK ÁRTALMATLANÍTÁSA	24
A GYÁRTÓADATAI	25
KÉSZÜLÉK DIAGRAM	26
PM-OWF-200T.....	26
MEGFELELŐ SÉGI NYILATKOZAT	27

FIGYELMEZTETÉSI/INFORMÁCIÓS SZIMBÓLUMOK

	<p>MEGJEGYZÉS: A készülék használata előtt figyelmesen olvassa el a használati utasítást és a biztonsági ajánlásokat. Mentse el az utasítást.</p>
	<p>MEGJEGYZÉS: A szem védelme ajánlott.</p>
	<p>MEGJEGYZÉS: Hallásvédő használata javasolt.</p>
	<p>MEGJEGYZÉS: Porvédő maszk használata javasolt.</p>
	<p>Védelmi osztály II.</p>
	<p>MEGJEGYZÉS: A vágópengye részei ki vannak élve. A gondatlan kezelés lehet személyi sérüléshez vezet.</p>
	<p>FIGYELEM: Ne érintse meg pusztán kézzel a munkaeszközt! Használjon védő kesztyűt!</p>
	<p>A termék megfelel a vonatkozó európai irányelveknek.</p>
	<p>KERESZTETT KEMÉNYTÁBLÁZAT: A használt berendezések kötelező szelektív gyűjtése és a többi hulladékkal együtt történő elhelyezésének tilalma. Kérjük, olvassa el a "Régi készülékek ártalmatlanítása" című részt. A hivatkozás forrása nem található."</p>

A kézikönyv a termékkel kapcsolatos alapvető információkat tartalmaz, azonban készülékeink folyamatos fejlesztése miatt a kézikönyvben szereplő adatok eltérhetnek a tényleges adatoktól. Kérjük, ügyeljen az esetleges eltérésekre.

A KÉSZÜLÉK ALKALMAZÁSA

A készülék fűrók, egyenes élű kések és ollók hegyeinek élezésére, valamint vésők, síkok, fejszék, sövénynyírók és egyéb kerti szerszámok pengéinek csiszolására szolgál. Az élező alkalmas tengelyek élezésére és apró elemek polírozására is. A készüléket kizárólag háztartási használatra tervezték, és nem használható professzionálisan, azaz munkahelyen vagy kereskedelmi munkára. A készülék helyes, megbízható és biztonságos működése a megfelelő használaton múlik.

Az ebben a kézikönyvben leírtaktól eltérő használat nem egyeztethető össze a készülék rendeltetésszerű használatával. A felhasználó/tulajdonos, nem a gyártó felelős a nem megfelelő használatból vagy a készülék kialakításának megváltoztatásából eredő károkért vagy sérülésekért.

Termékei folyamatos fejlesztésének részeként a gyártó fenntartja a kisebb eltérések lehetőleg ebben a kézikönyvben, amelyeket figyelembe kell venni.

A készüléket csak hivatalos szervizben szabad javítani és karbantartani.



Biztonsági okokból a készüléket nem használhatják gyermekek és 18 év alatti serdülő, valamint alkohol, kábítószer vagy más bódító hatású anyagok hatása alatt álló személyek.



Ha nem olvasta el ezt a használati útmutatót, kérjük, figyelmesen olvassa el, olvassa el a készülék első bekapcsolása előtt.

MŰSZAKI ADATOK

Modell	PM-OWF-200T
Tápellátás	230 V / 50 Hz
Teljesítmény	200 W
Üresjárat fordulat/szám	5600 ford./perc. / perc
Köszörű korong átmérője	56 mm
Fűró átmérője	3 - 13 [mm]
Penge szélessége	6,51 [mm]
Nettó tömeg	2,3 kg

BIZTONSÁG

A munka megkezdése előtt figyelmesen olvassa el az elektromos többletfunkciós élező, a továbbiakban élező, használati útmutatóját. Kérjük, őrizze meg későbbi hivatkozás céljából. A gyártó nem vállal felelősséget az ezen utasítások be nem tartásából eredő károkért.

A legnagyobb veszély a következő tiltott tevékenységek végzése esetén jelentkezik:

- Az élező használata gyermekek és korlátozott manuális képességekkel rendelkező személyek által, testi és lelki.
- Az élező használata alkohol, kábítószer vagy más bódító hatású anyag hatása alatt.
- Az élezőt a használati útmutatóban leírtaktól eltérő célokra használja.
- Az élezőt olyan személyek használják, akik nem ismerik a használati utasítást.

- e) Élező használata a kezelő megfelelő védelme nélkül.
- f) Élező használata sérült házzal vagy tápkábellel.

ÁLTALÁNOS GONDOLATOK

AZ ELEKTROMOS BIZTONSÁGRA VONATKOZÓAN

- a) Az elektromos szerszámok csatlakozóinak illeszkedniük kell az aljzatokba. Soha semmilyen módon nem módosíthatja a csatlakozót. Ne használjon hosszabbított olyan elektromos szerszámokhoz, amelyek védőföldelő vezetékkel rendelkeznek.
 - A csatlakozók és aljzatok módosítása nem csökkenti az áramütés kockázatát.
- b) Kerülje a földelt vagy földelt felületek, például csövek megérintését, fűtőtestek, központi fűtés radiátorok és hűtők.
 - Ha megérinti a földelt vagy testzárt részeket, megnő az áramütés veszélye.
- c) Ne tegye ki az elektromos kéziszerszámokat esőnek vagy nedves körülményeknek.
 - Ha víz kerül az elektromos kéziszerszámba, megnő az áramütés veszélye.
- d) Ne feszítse meg a csatlakozókábeleket. Soha ne használja a tápkábelt az elektromos kéziszerszám hordozására vagy húzására, vagy a csatlakozódugó kihúzására a konnektorból. Tartsa távol a tápkábelt hőforrástól, olajtól, éles széléktől vagy mozgó alkatrészektől.
 - A sérült vagy összegabalyodott csatlakozókábelek növelik az áramütés veszélyét.
- e) Ha az elektromos kéziszerszámot a szabadban használja, a csatlakozó kábeleket kültéri használatra szánt hosszabbítottókkal kell meghosszabbítani.
 - A kültéri használatra tervezett hosszabbítottó kábel csökkenti az áramütés kockázatát.
- f) Ha az elektromos kéziszerszám nedves környezetben történő használata elkerülhetetlen, a tápfeszültség elleni védelemként hibaáram-védő kapcsolót (RCD) kell használni.
 - Az RCD-k használata csökkenti az áramütés kockázatát.

A HELYZETRE VONATKOZÓAN

- a) A munkahelyet tisztán kell tartani. Meg kell győződni arról, hogy jó megvilágítás van.
 - A munkahelyi elégtelen világítás vagy rendetlenség balesetet okozhat.
- b) Ne működtesse a készüléket robbanásveszélyes vagy gyúlékony környezetben folyadékok, gázok vagy por.
 - Elektromos szerszám használatakor szikrák keletkeznek, amelyek meggyújthatják a gyúlékony anyagokat.
- c) Tartsa távol a gyerekeket és a közelben lévőket olyan helyektől, ahol elektromos szerszámokat használnak.
 - A felhasználó figyelmének elterelése a készülékkel végzett munka közben a szerszám feletti uralma elvesztését és személyi sérülést okozhat.

SZEMÉLYES BIZTONSÁGRA VONATKOZÓAN

- a) Legyen előrelátó, figyeljen arra, amit csinál, és használja a józan eszét, amikor elektromos kéziszerszámot használ. Ne használjon elektromos szerszámot, ha fáradt, vagy kábí tószér, alkohol vagy gyógyszer hatása alatt áll.
- Egy pillanatnyi figyelmetlenség elektromos szerszám használata közben súlyos személyi sérülést okozhat.
- b) Védő felszerelést kell viselni.
- A védő felszerelés, például védő kesztyű megfelelő körülmények között történő használata csökkenti a sérülések kockázatát.
- c) Kerülje el a véletlen indítást. Mielőtt csatlakoztatná az áramforráshoz, és a szerszám felemelése vagy mozgatása előtt győződjön meg arról, hogy az elektromos kéziszerszám kapcsolója kikapcsolt állásban van.
- Balesetet okozhat, ha az elektromos kéziszerszámot úgy viszi, hogy az ujját a kapcsolón tartja, vagy ha bekapcsolt kapcsolóval csatlakoztatja a hálózathoz.
- d) Kerülje a természetellenes helyzeteket, amikor a készülékkel dolgozik. Az üzemeltető foglalta el a munkavégzés során a testtartásnak stabilnak és kiegyensúlyozottnak kell lennie.
- A megfelelő munkahelyzet jobb irányítást biztosít az elektromos kéziszerszám felett váratlan helyzetekben.
- e) Ötözőn megfelelően. Ne viseljen bő ruhát vagy ékszert. Fenn kell tartani a haját, ruháját és kesztyűjét távol a mozgó alkatrésztől.
- A bő ruhák, ékszerek vagy hosszú haj beakadhatnak a mozgó alkatrészekbe.

A MEGFELELŐ MŰKÖDÉSRE VONATKOZÓAN

- a) Ne kapcsolja be a készüléket, ha nem fogja használni. A munka befejezése után vagy a munkaeszközök cseréjekor ügyeljen arra, hogy a be-/kikapcsolót ne nyomja meg véletlenül.
- A készülék véletlen bekapcsolása balesetet okozhat.
- b) Ne terhelje túl a készüléket. Ha szükséges, használjon másik nagyobb teljesítményű eszközt. Csak sértetlen eszközöket használjon, különösen azokat, amelyek működésképes be-/kikapcsolóval rendelkeznek, amelyek helytelen működése a készülék ellenőrizetlen aktiválását eredményezheti.
- A készülék véletlen bekapcsolása balesetet okozhat.
- c) Ha szükséges, ellenőrizze a készüléket, és javíttassa meg a sérült alkatrészeket, lehetőleg hivatalos szerviz.
- Ha saját maga javítja meg a készüléket, az egészségre veszélyes helyzetekhez vezethet.
- d) A készülék beállítása, a munkaeszközök cseréje előtt vagy a szerszám használatának abbahagyása után húzza ki a csatlakozódugót a konnektorból.
- Ez az óvintézkedés megakadályozza, hogy az elektromos kéziszerszám véletlenül elinduljon.
- e) Amikor elektromos kéziszerszámot visz, először húzza ki a dugót a konnektorból villanyszerelés. A készülék fogantyúja szállításhoz szolgál.
- Ne vigye a készüléket a tápkábelnél fogva.
- f) A készülék meghibásodása esetén azonnal kapcsolja ki az elektromos kéziszerszámot, és húzza ki a csatlakozódugót a konnektorból. Ezután ellenőrizze a hiba okát, és ha szükséges, küldje vissza a készüléket egy hivatalos szervizközpontba.
- Ha saját kezűleg javítja meg az elektromos kéziszerszámot, az megsérülhet vagy veszélyes helyzetet teremthet.

g) A veszélyes helyzetek elkerülése érdekében az elektromos kéziszerszámot az eredeti csomagolásában szállít tsa.

KÉ SZÜ L É K LE Í R Á S A

Modell: PM-OWF-200T

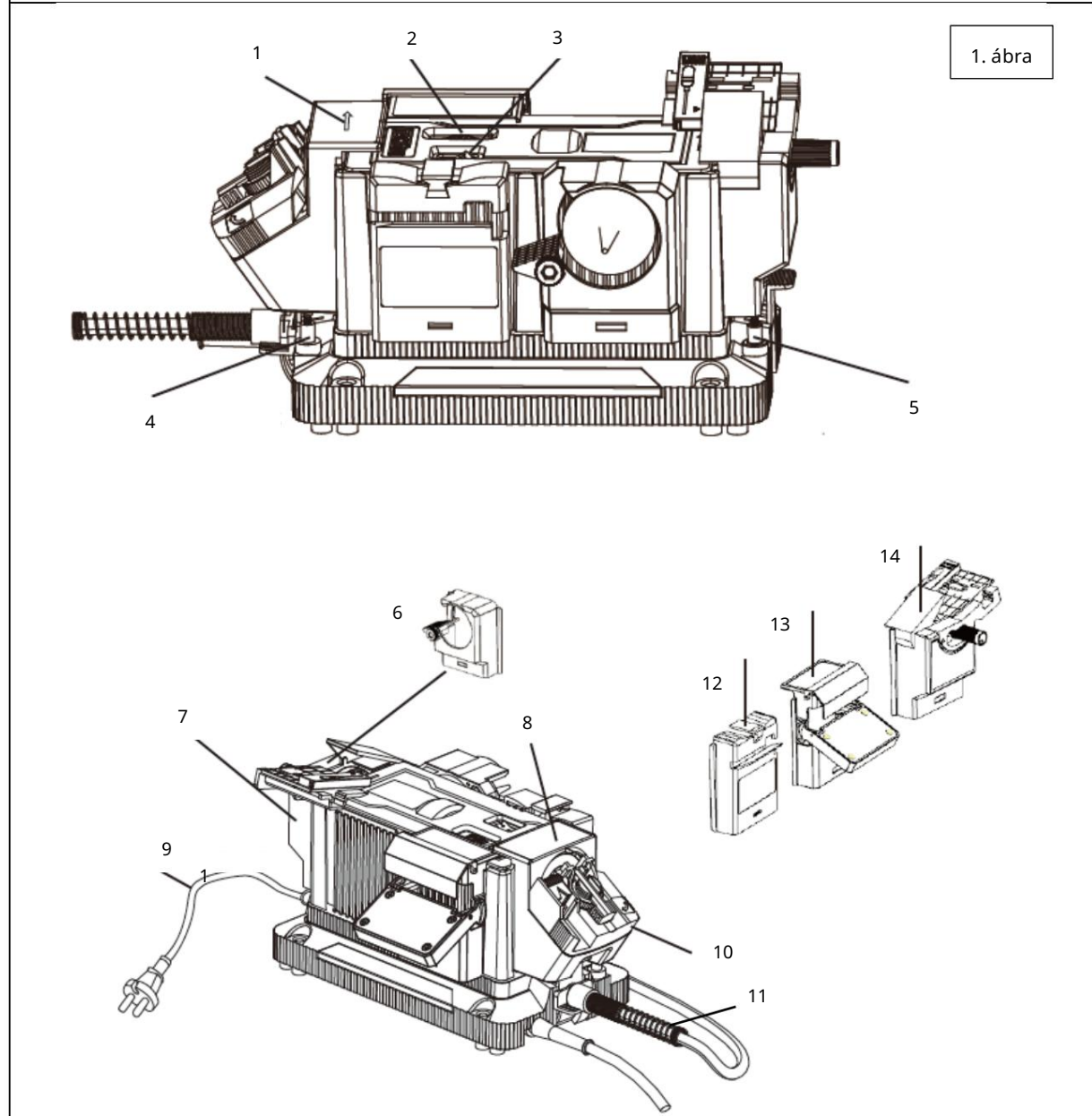

Nem	Leírás
1	A köszőrű kő forgásiránya
2	Sebesség szabályozó gomb
3	Fő kapcsoló (kikapcsoló)
4	Biztonsági kapcsoló
5	Biztonsági kapcsoló
6	Polírozó tartozék
7	Élező / polírozó egység (korund vagy kerámia kő / szár polírozó filccel)*
8	Élező egység (kő gyémánt töltettel)
9	Tápkábel
10	Fúró élező tartozék
11	Rugalmas tengely
12	Tartozék kések és ollók élezéséhez
13	Balta élező tartozék
14	Tartozék vésők és síkok élezéséhez

*A felszereltség az ajánlattól függően változhat

ELŐZETES TEVÉKENYSÉGEK

- a) Nyissa ki a csomagolást, majd vegye ki a készüléket.
- b) Távolítsa el a védő fóliát és a szállítási biztosítékokat (ha vannak).
- c) Ellenőrizze, hogy a csomag tartalmaz-e eltávolítható részeket és kulcsokat.
- d) Ellenőrizze, hogy a készülék és a tartozékok nem sérültek-e meg szállítási közben.
- e) Összeírja meg a csomagolást.

FIGYELEM! A készülék és a csomagolás nem játékra való! Gyermekek elől elzárva tartandó, lenyelés vagy fulladás veszélye miatt.

A KÉSZÜLÉK ÜZEMELTETÉSE

Mielőtt a készüléket az elektromos hálózatra csatlakoztatná, győződjön meg arról, hogy paraméterei megfelelnek a készülék adattábláján megadottaknak. Ne csatlakoztassa a készüléket a készülék által előírtnél nagyobb feszültségű elektromos hálózatra, ez áramütést és a készülék károsodását okozhatja. Az alacsonyabb feszültségű hálózathoz való csatlakozás károsíthatja a készülék motorját.

Figyelem! A szerszám nem folyamatos használatra készült! A maximális munkaidő 12 másodperc, utána legalább 48 másodpercre abba kell hagynia a munkát.

ESZKÖZÖKET BELEÉRTVE

Győződjön meg arról, hogy a készülék stabil, sima felületen van.

A bekapcsoláshoz állítsa a be-/kikapcsolót (3) (1. ábra) "I" állásba.

A kikapcsoláshoz csúsztassa a be/ki kapcsolót "O" állásba.

FŰRŐÉ SZÍ TŐ

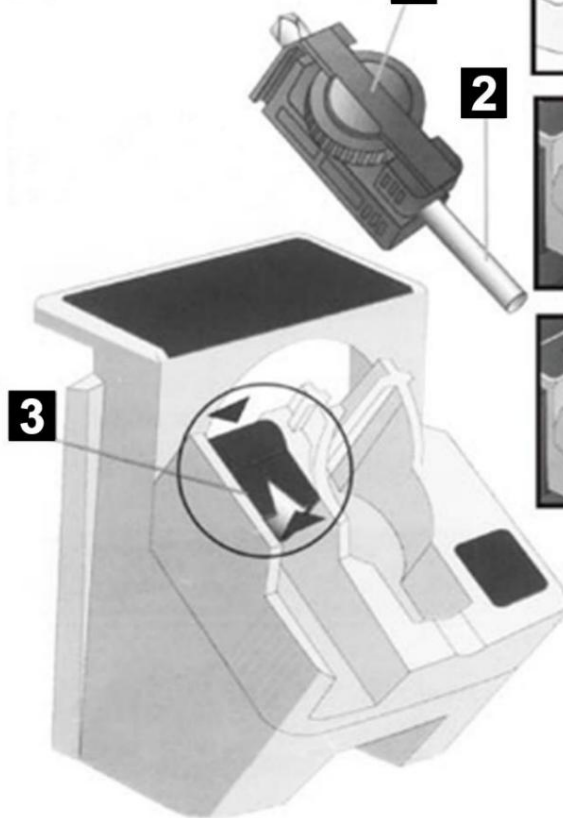
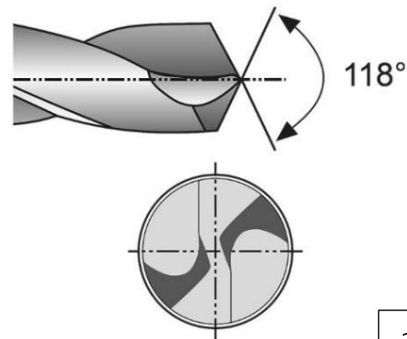
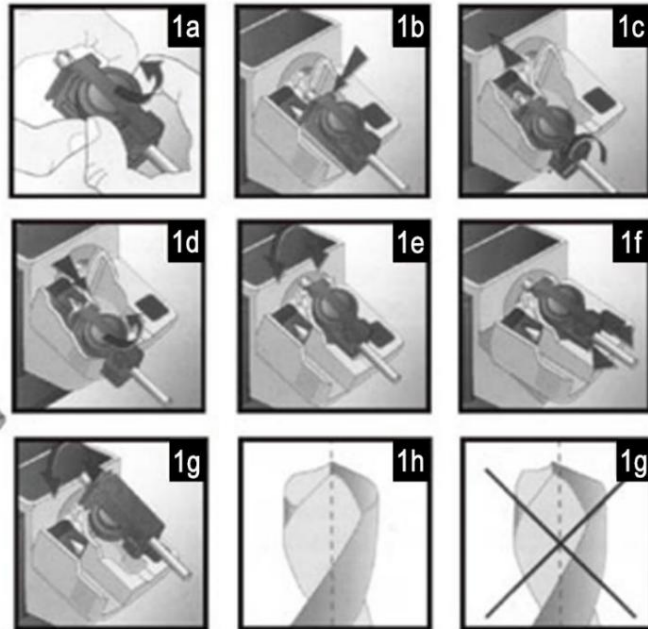
1 Uchwyt**2 Wiertło HSS****3 Prowadnica "V"****Ostrzenie wiertel HSS**

2. ábra

- Minden gyorsacél fűró élezése 7/64" (3,0 mm) és 1/2" (13 mm) között
- Az egyedülálló "True Point" funkció precíz befejezést biztosít
- A nagysebességű acélfűrók pontos elhelyezése a megfelelő szög elérése érdekében élezés
- A sérült fűrószárak újraélezése

ÉLESÍTŐ FŰRŐK

Mielőtt a HSS fűrőt a tartóba (1) (2. ábra) szerelné, győződjön meg arról, hogy a szerszám le van választva, és a be-/kikapcsoló (3) (1. ábra) "O" állásban van.

1. Csúsztassa a HSS fűró élező tartozékát az élező egységre (8) (1. ábra).
2. Távolítsa el a bilincset a befogótokmányból, és helyezze be az élező fűrőt (1a). Enyhén húzza meg a bilincset, hogy a fűrószár ne mozduljon el.
3. Helyezze a fűrőt tartalmazó bilincset a rögzítő nyílásba, az oldalsó hornyok segítségével engedje le megfelelően (1b).

4. Mozgassa felfelé a fúrót, amíg a "V" vezető ben nem érinti a fém végütközőt (1c).
5. Forgassa el a fúrót, amíg a V-vezető teljesen be nem pattan (1c) – a fúró mind a négy sarkának érintenie kell a V-vezető oldalát.
6. Győződjön meg arról, hogy a fúrószár és a tokmány teljesen a rögzítő nyílásban van. Ha a fúró ebben a helyzetben van, húzza meg a szorítógyűrűt (1d).
7. Emelje fel a "V" vezető t, és távolítsa el a tokmányt és a fúrószárat.
8. Mozgassa a megfogó tartót egyik oldalról a másikra, enyhe ujjnyomással rögzítve (1f). 8.
9. Kapcsolja be a tápegységet.
10. Mozgassa a bilincs fogantyúját egyik oldalról a másikra, miközben enyhén fogja az ujjával (1f).
11. Távolítsa el a fúrószárat és a tartót, és forgassa el a fúrót (1g). Ismétlje meg a 10. pontot.
12. Ellenőrizze, hogy mindkét horony elülső éle egyformán éles-e. Pontosan középen kell érinteniük, mint az (1h) rajzon, nem pedig (1i).
13. Kapcsolja ki a tápegységet. A modul szétszerelése előtt győződjön meg arról, hogy a csiszolókorong le van állítva.

KÉS ÉS OLLÓÉ LESEBB

1 Slot na noże

2 Slot na nożyczki

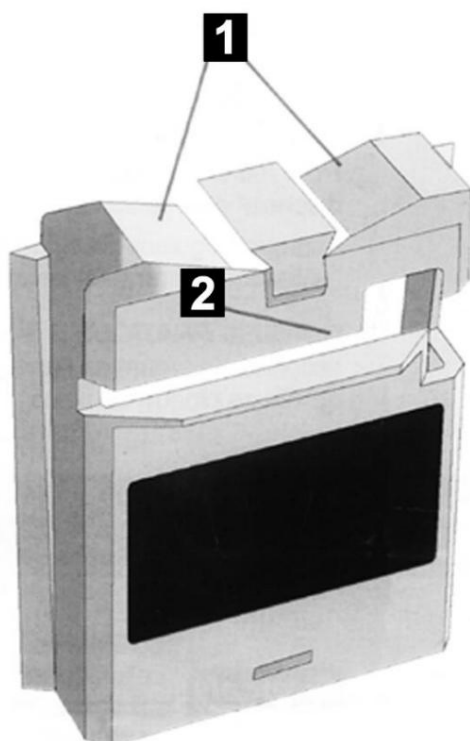

Ostrzenie noży

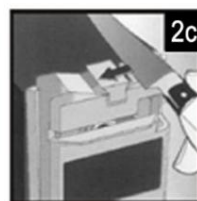
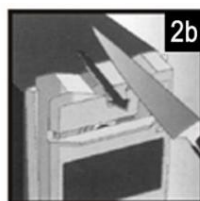
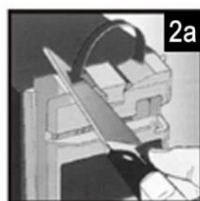

Ostrzenie nożyczek

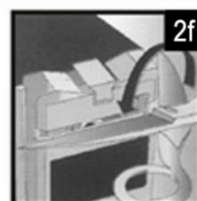
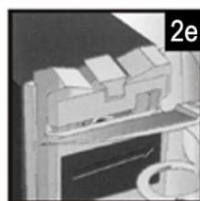
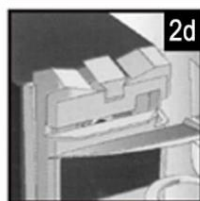

Ta przystawka przeznaczona jest tylko do krawędzi prostych, domowych noży i nożyczek.



3. ábra

KÉSÉ SZÍ TÉS

Figyelem! A modul csak sí k vágási felületekhez készült, nem használható fogazott pengék élezésére.

1. Csúsztassa a kést és az olló élöző tartozékát (12) (1. ábra) az élöző egységre (8) (1. ábra).
2. Kapcsolja be a meghajtó modult.
3. Tartsa maga felé a kés fogantyúját, és helyezze be a pengét a vezető hornyba (2a) (3. ábra).
4. Amint a penge hozzáér a kö sző rű koronghoz, enyhe és állandó nyomással húzza át a kö sző rű korongon.
Ne nyomja túl erő sen.
5. Helyezze be a penge másik oldalát a vezető második hornyába, és ismétlje meg a 4. lépést.
6. Ismétlje meg az élezést mindkét oldalon, amíg egyenletes és éles élt nem kap.
7. Kapcsolja ki a meghajtó modult. A modul eltávolítja a társ elő tt győ ző djön meg arról, hogy a kö sző rű korong leállt.

OLLÓKÉSÍ TÉSÉ

1. Kapcsolja be a meghajtó modult.
2. Nyissa ki teljesen az ollót.
3. Helyezze be az első ollópengét a vezető (2d) első nyílásán keresztül (3. ábra). Tengelytartsa az ollót és a másik pengét a jobb oldalon.

4. Húzza a pengét a kö sző rű korongon keresztül a tengelytő l a csúcsig. Használjon kö nnyű , állandó nyomást, nem túl erő sen nyomja meg.
5. Vegye ki az ollót, és fordítsa meg a második penge élezéséhez.
6. Szükség szerint ismételje meg a mű veletet, amíg a szélek egyenletesek nem lesznek.
7. Kapcsolja ki a meghajtó modult. A modul eltávolítása előtt győ ző djön meg arról, hogy a csiszolókorong rö gíz tve van a lánny megállt.

VÉ SŐ É S SÍ KÉ SZÍ TŐ K

1 Oszłona ochronna

2 Zintegrowany magnes

3 Regulowany kątownik 20° - 40°

4 Prowadnica

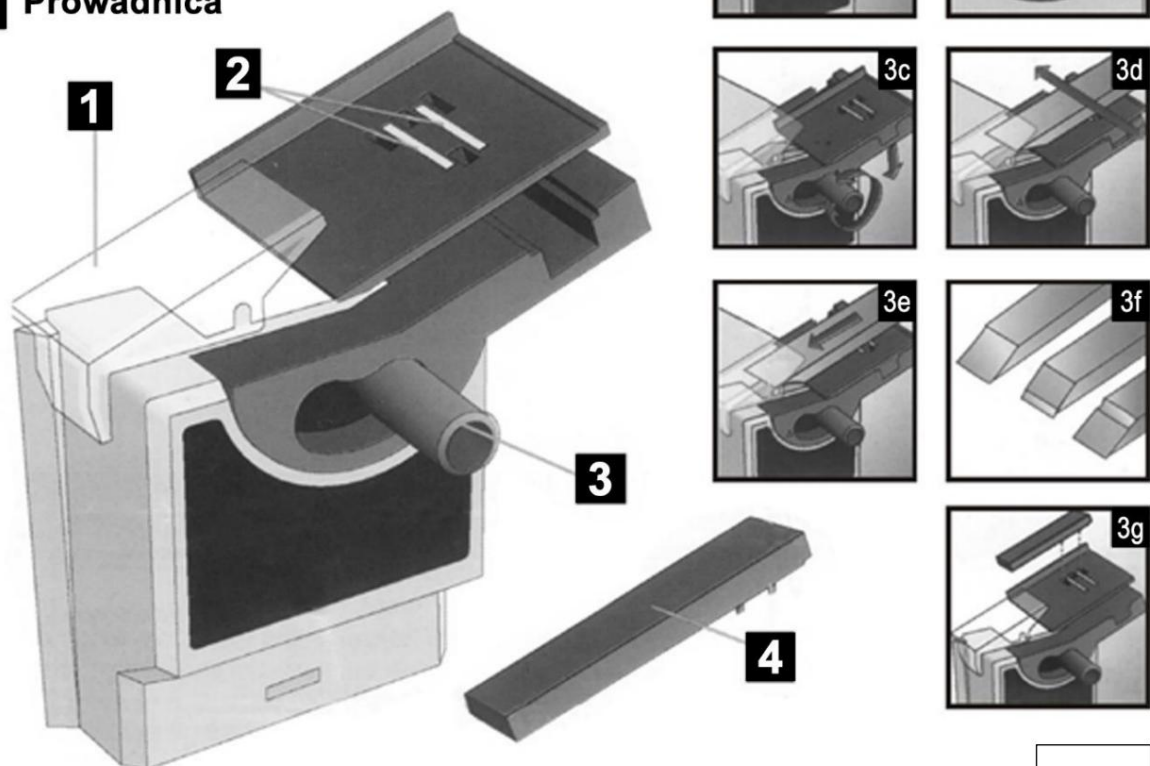

VÉ SÉ SZÍ TÉS

1. Csúsztassa az "É SZÍ TŐ VÉ SEK É S SÍ K" tartozékot (14) (1. ábra) az élező egységre (7) (1. ábra).
2. Húzza a pengét a lemez hátsó széléhez. A pengét mágnes tartja a helyén.
3. Az élezési szö gnek meg kell egyeznie a penge végén meglévő lető rési szö ggel. Szükség esetén állítsa be.
4. A szö g megváltoztatásához lazítsa meg a szö gbeállító gombot (3) (4. ábra), állítsa be a lemezt, majd húzza meg a szö gbeállító gombot.
5. Győ ző djön meg arról, hogy a széle hozzáér a csiszolókoronghoz, majd kapcsolja be a meghajtó egységet.
6. Mozgassa a pengét folyamatos mozgással, kö nnyű és állandó nyomással előre-hátra a kö sző rű korongon. Ne tartsa a pengét egy helyzetben, mert ez egyenetlen élezést eredményez.

7. Fokozatosan mozgassa a pengét lefelé a lemezen élezés közben. Ne nyomja meg erősen. Darál fokozatosan. Szükség esetén ismételje meg a lépéseket.
8. Távolítsa el a pengét, és győződjön meg arról, hogy a ferde él és a penge egyenletesen éles. Ha ez nem így van, állítsa be a csiszolási szögét. Fontos, hogy az élezési szög megegyezzen a meglévő penge ferdeszögével. Ez elkerüli a felesleges fém eltávolítását, és fenntartja az optimális pengeszögét.
9. Kis vésők pengéinek élezésekor helyezze a kis véső vezetőt (4) (4. ábra) a táblára távtartóként, és élessé tegye a fentiek szerint.
10. Kapcsolja ki a meghajtó modult. A modul eltávolítása előtt győződjön meg arról, hogy a csiszolókorong rögzítve van a lánynál.
11. Javasoljuk, hogy a penge hegyét fenőkörral törölje.

KERTI SZERSZÁMOK ÉLESÍTÉSE

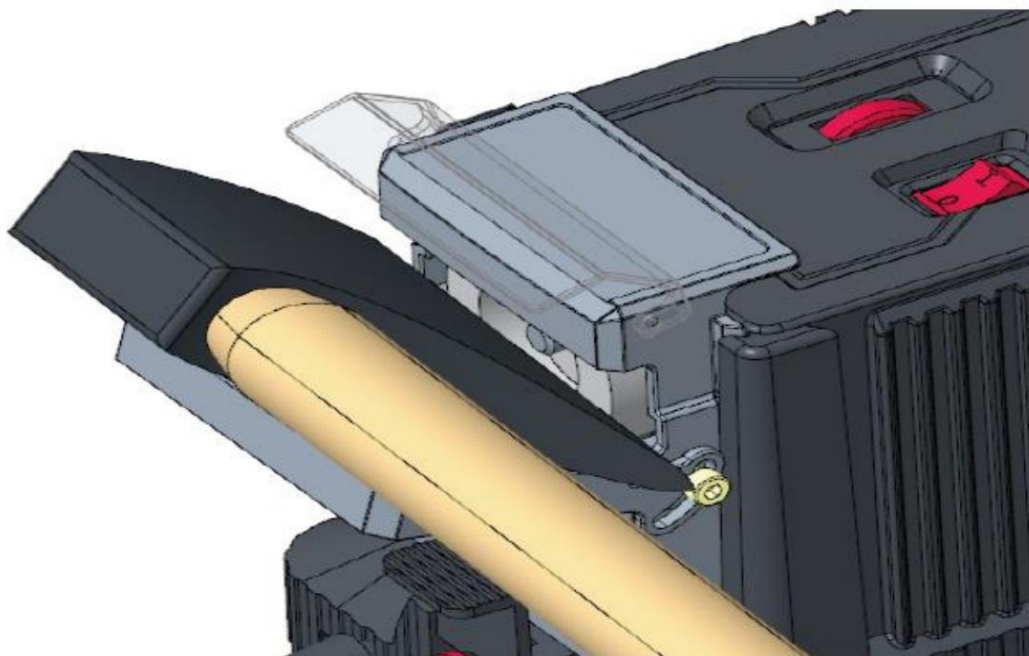

- Az élező tartozék -30°-tól bármilyen szögben beállítható, így a kerti szerszámok széles skálájához illeszkedik
- Pontosan elhelyezett szögvezető k bal és jobb oldalon a pengék élezéséhez a kerék szélén formázott
- Lecsúsztatható átlátszó burkolat biztosítja a munka jó láthatóságát élezés közben
- Állítható élező platform
- 75 mm-es (3") csiszolótárcsa

TENGELYEK ÉLESÍTÉSE

Helyezze az "ÉSZÍTŐ TENGELYEK" feliratú tartozékot az élező egységre (8) (1. ábra). A modul a megfelelő helyzetben lesz, ha a rögzítő retesz reteszelve van.

A kerti szerszámok modulja a kerti szerszámok széles skáláját élezi meg, amelyekhez különböző élezési szögre lehet szükség. A modulon található szögbeállító segítségével az asztalt a kívánt szögbe állíthatja a szorító gombok meglátásával, majd ismételt meghúzásával (lásd az alábbi képet).

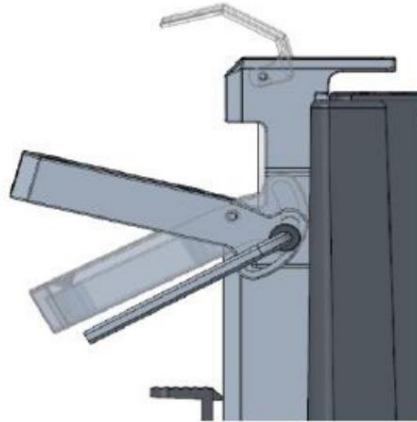

- Praktikus tipp – használja a modul oldalán található asztali szőgskálát.

A kerti szerszámok a modul segítségével kétféleképpen élezhetőek. Szerszámtól függően használhat platformasztalt, élezést a kőfelületén, vagy használhat szőgtámaszokat és élezheti meg a szerszámokat a kőasztal segítségével.

Az egyenes élű olló élezéséhez helyezze az asztalt az emelvényhez úgy, hogy a penge éle a kiválasztott szőgben legyen. A beállítás után húzza meg a szorító gombokat.

A tengelyek, lapátok szőgtámaszok és a kőszőrű kőfelső része segítségével élezhetőek.

A forgófünyű pengéket a platformon vagy egy szőgtámasz segítségével lehet élezni. Ez a penge méretétől és vágási szögétől függ. Ugyanez vonatkozik más kerti szerszámokra is, például villára, metszőollóra.

POLÍROZÁS

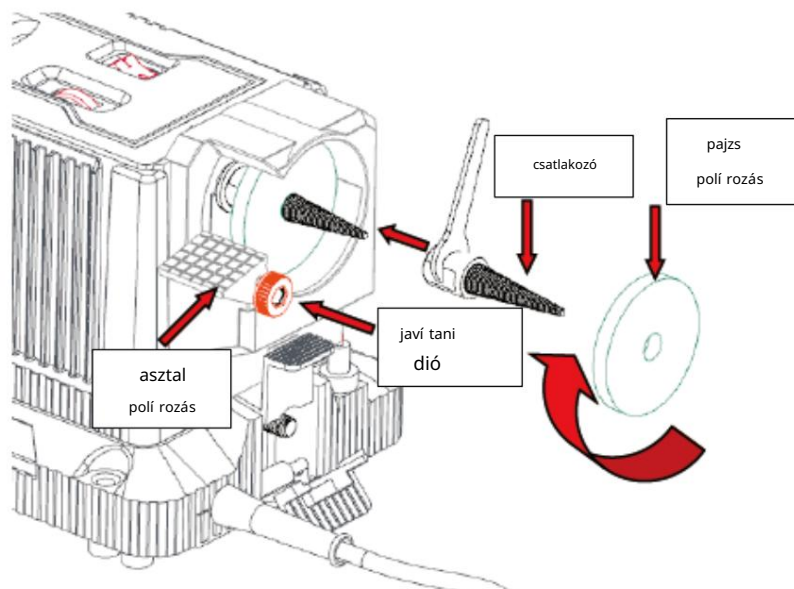

A polírozási funkció használata előtt távolítsa el a fehér korund tárcsát, majd húzza meg a polírozó kőtést (6) (1. ábra) az óramutató járásával megegyezően, majd csavarja be a polírozó illesztésbe az óramutató járásával megegyezően. Polírozáskor a polírozóasztal dőlőssége az alkalmazástól függően állítható és ellenanyával rögzíthető.

ÉLEZÉS RUGALMAS TENGELYFÉ NYREL

ÉLEZŐ TŐ SZERSZÁMOK FELSZERELÉSE

Helyezze be a rugalmas tengely A végét a tartóba.

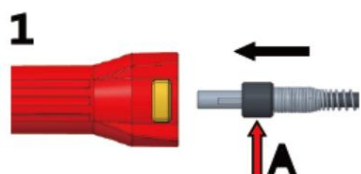

Helyezze be a rögzítő csapot a csapok foglatának furatába, és rögzítse úgy, hogy ne forogjon. Húzza meg az anyát a csiszolófejes szorítókulccsal. (2. ábra)



Helyezze be a megfelelő kupakot a tartóba.

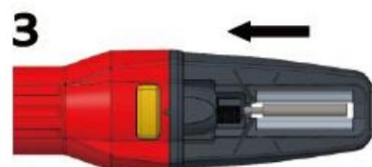

RUGALMAS TENGELY RÖGZÍTÉS

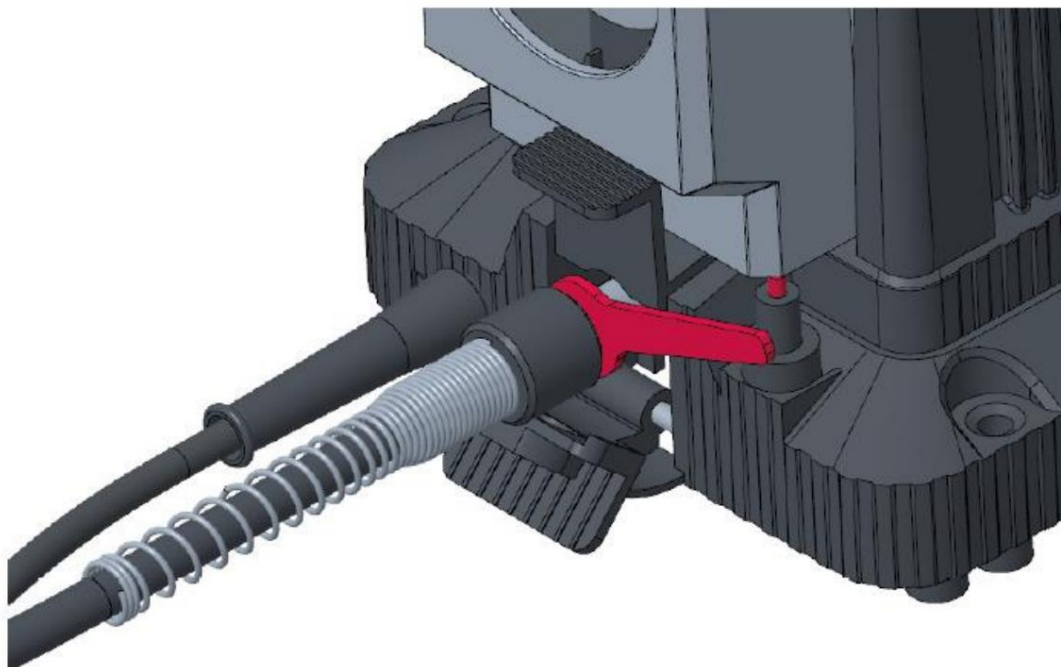

- A beépített szigetelő biztosítja a helyes élezési pozíciót
- Gyors és pontos a nagyobb termelékenység érdekében
- Kopásálló acélbetétek a kopás megakadályozására

- Méretek: 4,2, 4,9, 5,9 mm (5/32", 3/16", 7/32")
- Gyémánt töltés

ÉLESÍTŐ LÁNCOK



Vágófogak - élezést igénylő elemek, felváltva helyezkednek el a lánc mindkét oldalán.

A lánc megfelelő élezéséhez elengedhetetlen ezen vágószemek jellemző inek megértése (lásd alább).

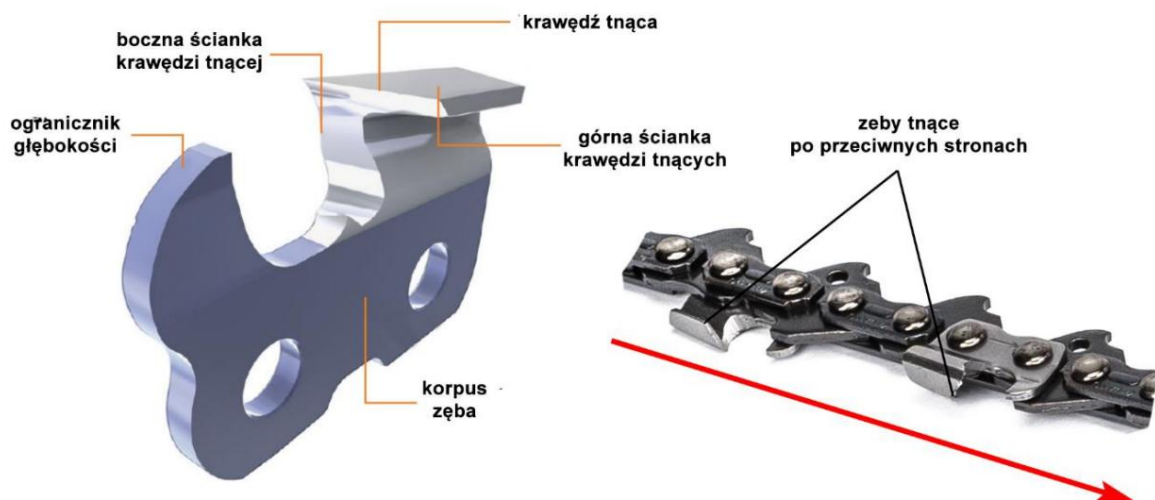

Helyes szög a felső lemezen. Ez a szög a gyártó tervezésétől függően változik, de az általános szög 30 fok.

Szomszédos éles élek a felső falon és a szomszédos külső élen. (5. ábra)

Éles és tiszta külső vágási pont, és nincs lekerekítés a felső lemezen a felső vágóél mellett. (6. ábra)

Az egyes fogak helyes vágási mélysége általában: 0,65 mm (0,025") vagy 0,75 mm (.030"). (7. ábra)

Az oldallemez megfelelő dőlésszöge (8. ábra)

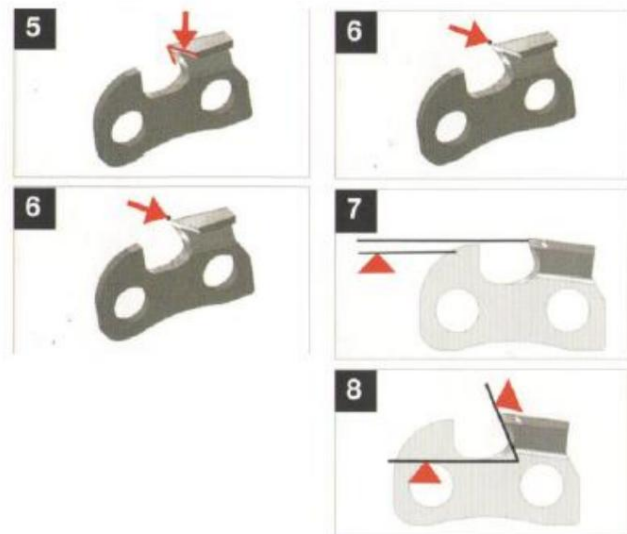

AZ OPTIMÁLIS FÁJL KIVÁLASZTÁSA

Ha ez az információ rendelkezésre áll, használja az ajánlott fájl méretet. Ha a rendelkezésre álló három fájl egyikét sem választja, válasszon olyat, amely valamivel kisebb, mint a vágóél alatti meglévő sugár. (9. ábra).

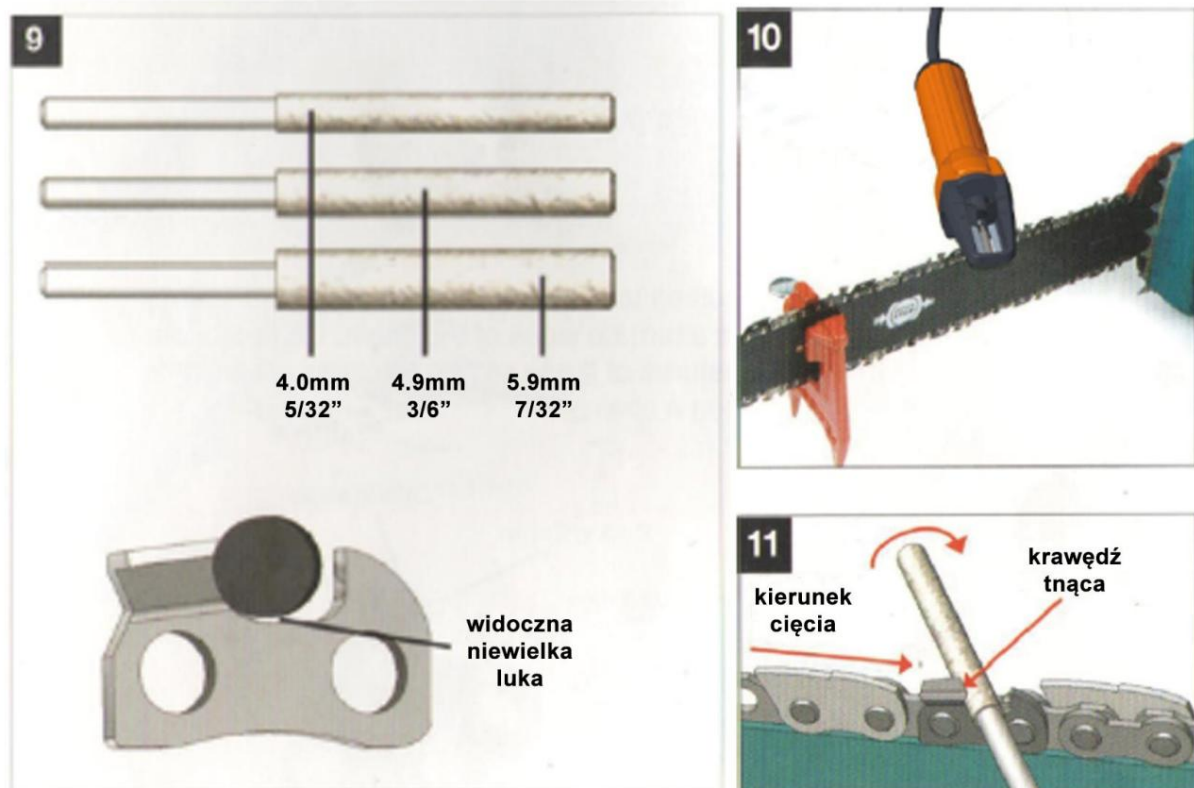

Állítsa a láncfű részt merev felületre asztali szatru, "G" bilincs, vagy ha van, a képen látható speciális bilincs segítségével.

1. A láncfű részt megfelelően kell beállítani.
2. A láncfű részt le kell választani az áramforrásról.

3. A fű részt úgy kell elhelyezni, hogy a motoregység a bal oldalon legyen.

Forgó reszelő esetén kerülje a vágóél sérülését a reszelő helytelen elforgatásával vagy forgatás közben történő behelyezésével a nyílásba. Bekapcsolás előtt ajánlatos a fájlt a megfelelő pozícióba állítani (10. ábra).

A fájlfutása közben állítsa be a szöglet a meglévő szöghöz, általában 30 fokhoz, majd mozgassa előre-hátra a gyémántreszelő teljes hosszának használatához. Ha szükséges, a fej balra dönthető a rozsdamentes csiszolólemezekre, hogy a reszelő közelebb kerüljön a vágóélekhöz.

FONTOS: a reszelőnek az ábrán (11. ábra) látható módon kell forogniuk, hogy elkerüljék a gördülést és a vágóél sérülését.

Az egyértelműség kedvéért vegye figyelembe, hogy a vezető fej kimaradt az illusztrációból.

LÁNCFŰ rész mélységmérő HASZNÁLATA

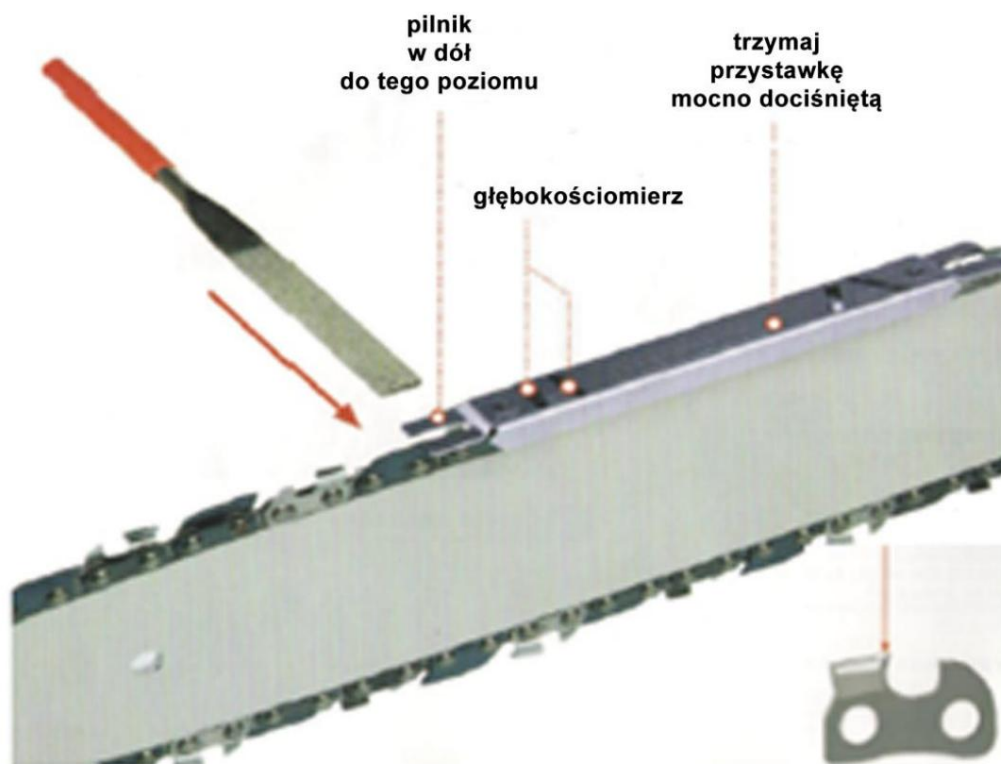

A láncfű rész vágási mélységét ellenőrizni és fenntartani szükséges. Vonalzó biztosított - a mélységmérő egyik végén 0,025 hüvelyk, a másik végén 0,030 hüvelyk mélyre van állítva. Ha kétségei vannak, válassza ki a megfelelő beállítást.

A vágóélek mögötti kopást is gondos feltöltéssel el kell távolítani – lásd a fenti rajzot. Az itt látható lekerekítések hatékonyan tompítják a láncfű részt.

SÖVÉ NYCLIMER É LESÍ TŐ

Szerokość między zębami: 1/2, 5/8, 7/1, 1 cala

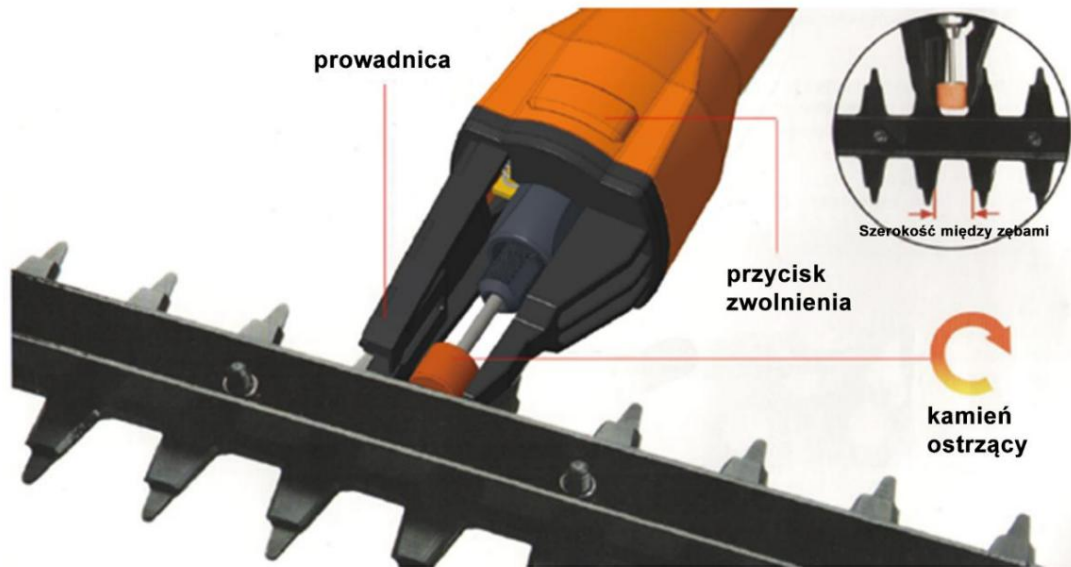

Jellemzők:

- A vezető biztosítja a penge pontos élezését
- A modul egyszerűen csatlakozik a hátsó hajtótengelyhez, így egy erőssé vagy sokoldalú rugalmas hajtás.
- Élesítse meg a fénytelen vagy elhasznált sövénynyíró pengéjét, mint egy újat

Penge méretek:

- Pengetávolság 12 mm (15/32") - 12 mm (15/32") • Távolság
13,8 mm 9/16" - 15 mm - 25 mm (19/32 - 1")

Élezőkő:

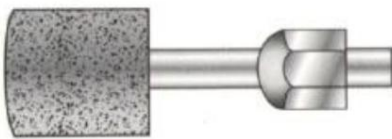

- 25 mm (1 hüvelyk)
- 3/16"

Hogyan működik:

A sövénynyírók különböző változatokban kaphatók. A legtöbb elektromos és kézi típus kerékpár azonban élesíthető.

1. A vágóéleket úgy kell megállítani, hogy a pengék kihegyezett élei a (12. ábra) szerint egy vonalban legyenek.

2. Ezután helyezze el a fő vezetőt (kerék) úgy, hogy az alja a pengésrészen feködjön.

3. A kő tengelyét óvatosan az élezendő éllel párhuzamosan tartva, a széleket lecsiszoljuk.

4. Folytassa a vágóélek mentén, fordítsa meg őket, és szükség szerint helyezze át őket. Ezzel eltávolítja a sorját vagy a sérült éleket.

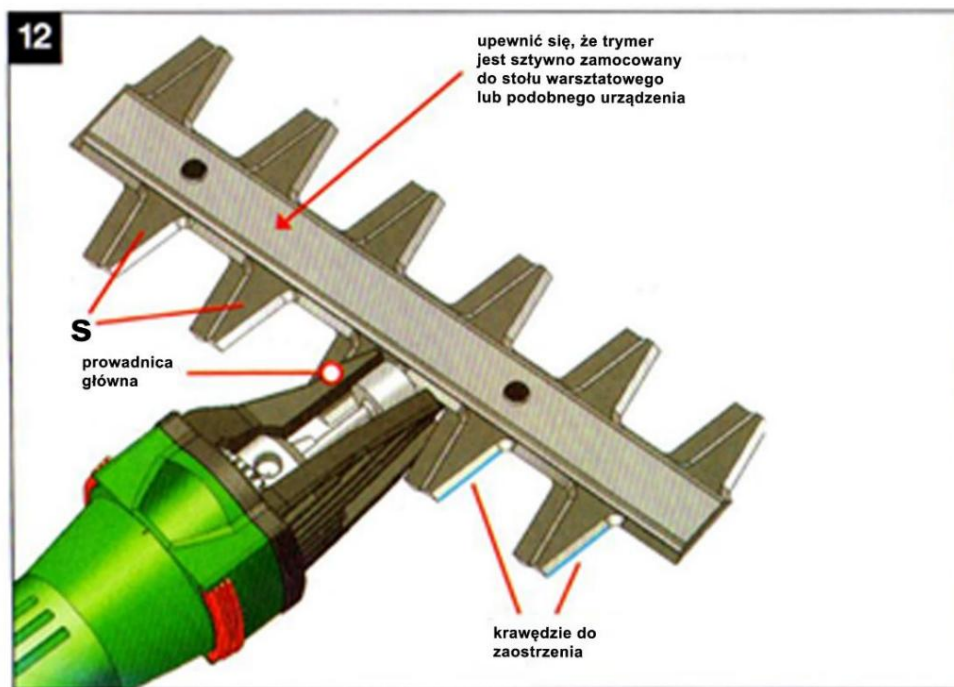

Egyes elektromos változatok parkolórendszerrel rendelkeznek, amely a késeket rejtett és nehezen élezhető élekkel parkolva hagyja.

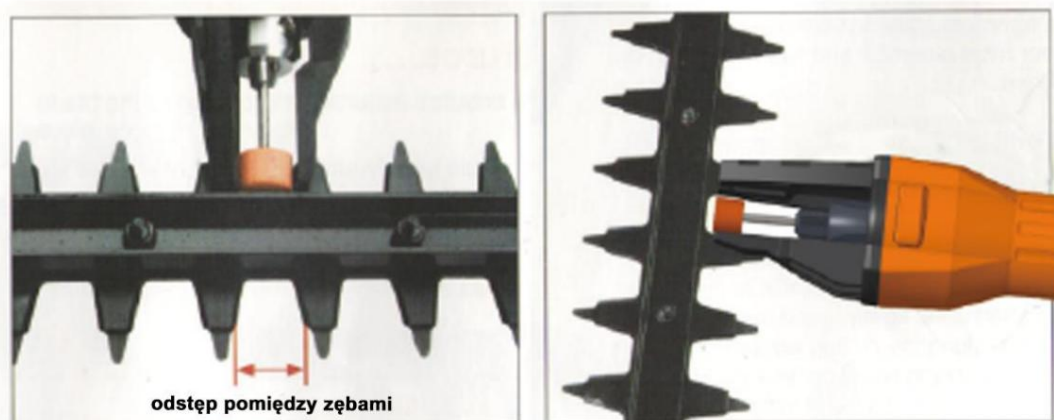
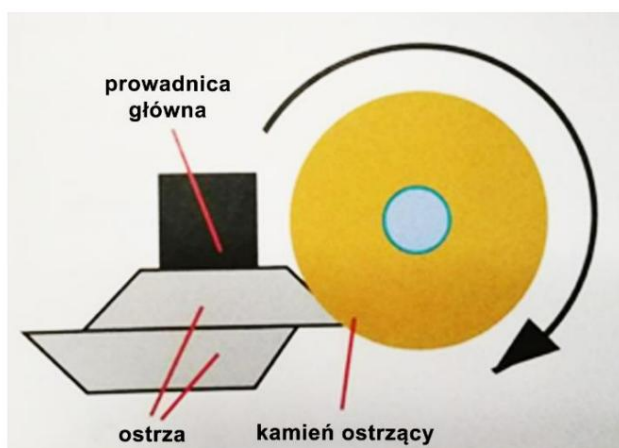

ÉLESÍTŐ KERTI SZERSZÁMHOZ RUGALMAS TENGYELLEN

ÉLESÍTŐ TÍPUSI ÖVINTÉZKEDÉSEK

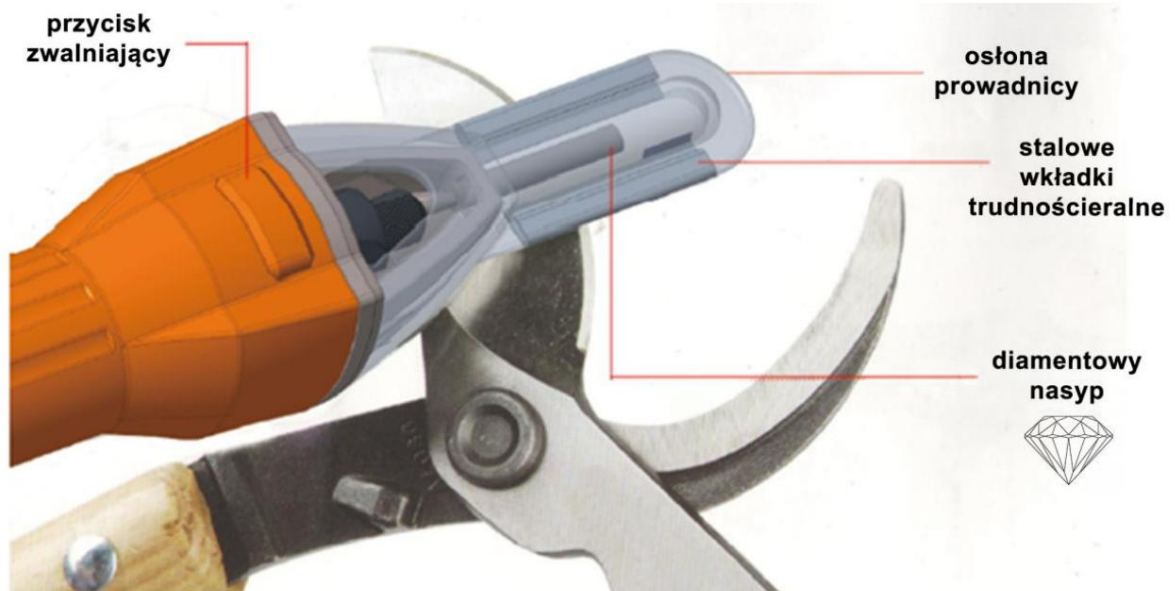

Jellemzők:

- Átlátszó a az útmutató segít a megfelelő szög megtartásához
- A vékony reszelő ideális kis kéziszerszámokhoz, így nincs szükség a szerszám szétszedésére a penge élezéséhez.
- Az alacsony kopásálló acélbetétek megakadályozzák a kopást
- Méret: 7 mm (9/32") • Gyémánt szemcsék



KASZÁKÉSEK ÉS EGYÉB SZERSZÁMOK ÉLESÍTÉSE



KARBANTARTÁS ÉS SZERVIZ

KARBANTARTÁS

Figyelem. Bármilyen karbantartási munka megkezdése előtt feltétlenül húzza ki a csatlakozódugót a konnektorból.

- A rendszeres tisztítás és karbantartás meghosszabbítja a készülék élettartamát.
- Nyitás után alaposan tisztítsa meg a készüléket a füst és a talajmaradványoktól.
- A tisztításhoz csak nedves ruhát és keféket használjon.
- Ne használjon oldószert a tisztításhoz.

A GYÁRTÓI GARANCIA KIZÁRÁSAI

Ezek akkor fordulnak elő, ha a készülék természetes elhasználódásból vagy a berendezés helytelen kezeléséből eredő károsodást mutat (pl. túlterhelés, túl nagy nyomás kifejtése - különösen repedések vagy törések a műanyag részekben, valamint egyéb mechanikai sérülések és hibák, amelyek az ilyen sérülésekből, gondatlanságból erednek). a motor szellőző csatornáinak, pórszívívó csatornáinak, kapcsolóinak stb. karbantartásában és feloldásában).

Valamint az alábbi esetekben:

- Lesznek káros sérülések jogosulatlan javításra.
- A készüléket a garanciális időszak alatt manipulálták vagy megjavították jogosulatlanul.
- A szerszámot iparban vagy kézműves munkában használták (a szerszámot erre gyártották barkácsológépek, és nem kereső tevékenységre szánják).

A garancia nem terjed ki a szerszám azon részeire, amelyek természetes kopás vagy túlterhelés következtében megsérülhetnek (pl. tápkábelek, házelemek, kövek, csiszolókorongok, fedőelemek, fogantyúk stb.).

SZOLGÁLTATÁS

Az elektromos kéziszerszámok javítását csak szakképzett személyzet végezheti eredeti pótalkatrészek felhasználásával. Ez biztosítja a készülék biztonságos használatát.

Cím:

Powermat szolgáltatás

utca Obrońców Poczty Gdańska 97

42-400 Zawiercie

Tel. 32 670 39 68, 4-es mellék

TÁROLÁS

Az elektromos szerszámot és tartozékait száraz és tiszta helyen, gyúlékony folyadékoktól távol kell tárolni. Az elektromos kéziszerszámot eltávolított szerszámokkal kell tárolni.

Gyermekek nem férhetnek hozzá a készülékhez.

GARANCIA

A jótállási idő alatt a vásárló jogosult a gyártási hibából eredő ingyenes javításra.

A jótállás csak abban az esetben érvényesül, ha a terméket hiánytalanul, nem szétszedve, a vásárlást igazoló bizonylattal és megfelelően kitöltött jótállási jeggyel szállítják az értékesítési helyre.

A GYÁRTÓI GARANCIA KIZÁRÁSAI

Ezek akkor fordulnak elő, ha a készülék természetes kopásból vagy a berendezés helytelen kezeléséből eredő károsodást mutat (pl. túlterhelés, túl nagy nyomás - különösen a műanyag alkatrészek repedése vagy törése, valamint az ilyen sérülésekből származó egyéb mechanikai sérülések és hibák).

Valamint az alábbi esetekben:

- Lesznek káros sérülések jogosulatlan javításra.
- A készüléket a garanciális időszak alatt manipulálták vagy megjavították jogosulatlanul.
- A szerszámot iparban vagy kézműves munkában használták (a szerszámot erre gyártották barkácsolóknak, és nem kereső tevékenységre szánják).

A garancia nem terjed ki a szerszám azon részeire, amelyek természetes kopás vagy túlterhelés következtében megsérülhetnek (pl. gombok, csiszolókorongok, polírozókorongok és bármilyen maszkolóelem).

HASZNÁLT KÉSZÜLÉKEK ÉRTÉKTALANÍTÁSA



Hasznos élettartama végén ezt a terméket nem szabad a normál kommunális hulladékként kidobni, hanem az elektromos és elektronikus berendezések újrahasznosítására szolgáló gyűjtőhelyre kell vinni. Ezt a terméket a használati útmutatóban vagy a csomagoláson elhelyezett szimbólum jelzi. Az anyagok újrafelhasználásával, újrafelhasználásával vagy egyéb használt berendezések használatával Ön jelentősen hozzájárul környezetünk védelméhez.

Csak az EU-országok számára:

A 2012/19/EU európai irányelvnek megfelelően a használhatatlan elektromos kéziszerszámokat és a 2006/66/EK európai irányelvvel összhangban a sérült vagy használt akkumulátorokat/elemeket külön kell gyűjteni és környezetbarát módon újrahasznosítani.

A gyártó a BDO: 000063719 regisztrációs szám alatt aktív

Minden üzlet köteles térítésmentesen átvenni a régi berendezéseket, ha azonos típusú, azonos funkciót ellátó új berendezést vásárolunk. A régi berendezéseit ott hagyhatja abban az üzletben, ahol az új készüléket vásárolta.

Azok az üzletek, ahol legalább háztartási gépek értékesítési területe található 400 m²

, kötelesek ingyenesen átvenni a háztartásokból az ebben az egységben vagy annak közvetlen közelében lévő olyan hulladék berendezéseket, amelyek egyik külső mérete sem haladja meg a 25 cm-t, anélkül, hogy új háztartási berendezést kellene vásárolni.

házi feladat. A kis használt felszereléseket egy nagy szupermarketben hagyhatja anélkül, hogy újat kellene vásárolnia.

A háztartási célú berendezések vásárló részére történő átadásakor a forgalmazó köteles a háztartási használt berendezéseket [a berendezés átadási helyén](#) ingyenesen átvenni, feltéve, hogy a használt berendezés azonos típusú és ugyanazokat a funkciókat látja el, mint a szállított felszerelés. Ha megrendelést ad le a gyártó hivatalos weboldalán keresztül, egyszerűen tájékoztasson minket úgy, hogy megjegyzését írja be a [Megrendelés megjegyzései mezőbe](#). [Így a használt elektromos és elektronikus berendezéseket visszaküldheti a szállítási helyre.](#)

[A régi készüléket gyűjtő helyre is elviheti.](#)

A hulladékberendezések tárolóhelyeiről további információ a következő címen érhető el:

<https://sklep.powermat.pl/webpage/pl/recycling.html>

A GYÁRTÓADATAI

PH Powermat TMK Bijak Sp. Jawna
ulica Obrońców Poczty Gdańska 97
42-400 Zawiercie

<https://powermat.pl>

ESZKÖZdiagram

PM-OWF-200T

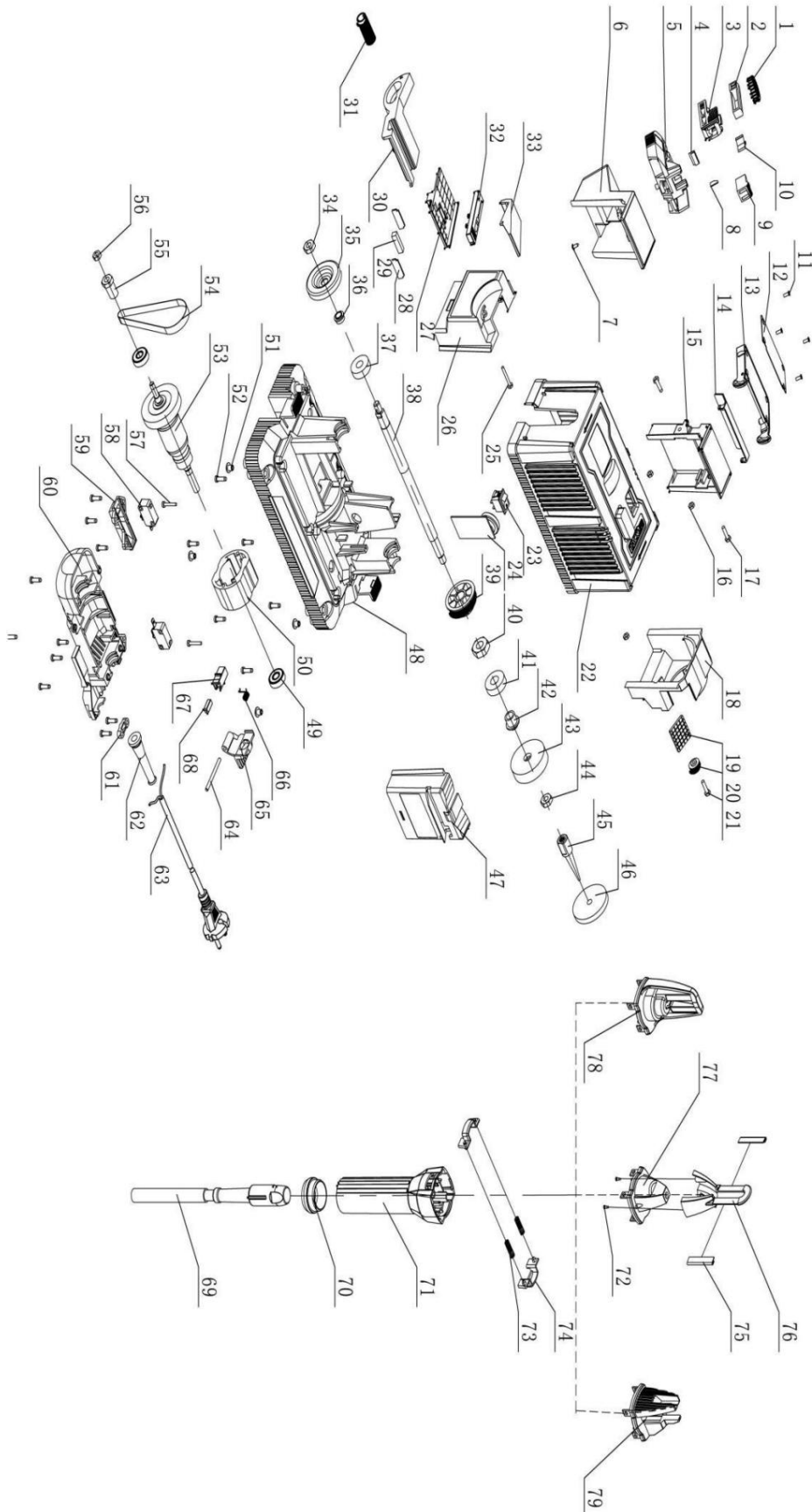

MEGFELELŐ SÉ GI NYILATKOZAT