

PM1073

HASZNÁLATI UTASÍTÁS



# POWERMAT

THE ART OF TOOLS TECHNOLOGY



ULTRAHANGOS PÁRASÍTÓ  
PM-NPO-16W







EREDETI ÚTMUTATÓ

## TARTALOM

TARTALOM.....	2 FIGYELMEZTETÉS /
INFORMÁCIÓS SZIMBÓLUMOK .....	3 A KÉSZÜLÉK
HASZNÁLATA .....	3
BIZTONSÁG .....	4
Elektromos biztonság.....	6 MŰSZAKI
ADATOK .....	7
KÉSZÜLÉK LEÍRÁSA .....	8
MŰKÖDÉS .....	11 Az első üzembe helyezés
előtt .....	11 Feltöltés
vízzel .....	12 Üzemeltetési
eljárás .....	13
Automatikus kikapcsolás, ha nincs víz a tartályban .....	13 Javasolt relatív páratartalom
különböző működési feltételekhez .....	14 TOVÁBBI
INFORMÁCIÓK .....	14
TISZTÍTÁS ÉS KARBANTARTÁS .....	15 Eltávolítási módszer
kód .....	16
HIBÁK .....	16
GARANCIA .....	17 A gyártói garancia
kizárása.....	17
SZERVIZ .....	18
HASZNÁLT ESZKÖZÖK ÁRTALMATLANÍTÁSA.....	18 A GYÁRTÓ
ADATAI.....	19 MEGFELELŐSÉGI
NYILATKOZAT.....	20

**FIGYELMEZTETÉS / INFORMÁCIÓS SZIMBÓLUMOK**

	FIGYELEM: A készülék használata előtt figyelmesen olvassa el a használati útmutatót és a biztonsági ajánlásokat. Őrizze meg a kézikönyvet.
	A termék megfelel a vonatkozó európai irányelveknek.
	Szigetelési osztály II
	Kizárólag otthoni használatra készült termék.
	A KERESZTEZETT KEMÉNY JELE: A használt eszközök szelektív gyűjtésének rendje és egyéb hulladékkal együtt történő kidobásának tilalma. Lásd a "Használt eszközök eltávolító tása" című részt. A hivatkozási forrás nem található."

A kézikönyv a termékkel kapcsolatos alapvető információkat tartalmaz, azonban készülékeink folyamatos fejlesztése miatt a kézikönyvben szereplő adatok eltérhetnek a valóstól. Kérjük, ügyeljen az esetleges eltérésekre.

**A KÉSZÜLÉK RENDELTETÉSÉNEK HASZNÁLATA**

A professzionális Powermat párástó hatékony párást és levegőt tisztít. A levegő megfelelő páratartalma elengedhetetlen egészségünk számára, valamint a helyiségekben lévő dolgok, eszközök megfelelő állapotának fenntartásához. A készülék normál csapvízzel működik, és nem hagy nyomot a tárgyakon. A készülék teljesen automatikus, és nagyon alacsony fogyasztása miatt rendkívül környezetbarát.

A párási tó a természetes, hideg párolgás elvén működik, amit a legjobb párási tási módszernek tartanak. A levegő a bemeneti szűrőn keresztül szivódik be a párási tóba, amely durván megtisztítja a levegőt a portól és a kisebb szennyeződésektől. A megtisztított levegő a nagyon nagy elpárologtató felületű patron/párologtató szűrődobba kerül, ahol a szűrőn újra megtisztul, és egyben nedvesítik is. Az így megtisztított és megfelelően párási tótt levegőt felfelé fújják és visszajuttatják a helyiségbe. A páratartalom (relatív páratartalom % RH) szintjét a készülék elektronikus higrosztátja szabályozza.



Ha nem ismeri ezt a kezelési útmutatót, kérjük, olvassa el figyelmesen a készülék első használatára előt.

## BIZTONSÁG

1. Kérjük, figyelmesen olvassa el ezt a kézikönyvet, és szigorúan kövesse azt.
2. Ne indítsa el a készüléket, ha a tápkábel sérült, dugót vagy házat. Ha a tápkábel sérült, szervizközpontnak vagy erre felhatalmazott személynek kell kicserélnie, ellenkező esetben áramütés következhet be.
3. A készülék javítására biztonsági okokból csak a gyártó, a gyártó által felhatalmazott szerviz vagy megfelelő képesítéssel rendelkező személy jogosult.
4. A készülék otthoni használatra készült. Ne használja a készüléket a szabadban.
5. Az első használat előtt távolítsa el minden védő- és védőfóliát.
6. Ne működtesse a sérült készüléket.

7. A készülék szétszerelése, összeszerelése, tisztítása, utántöltése, tartály ürítése előtt mindig húzza ki a tápkábel csatlakozóját a konnektorból.
8. A készüléket az adattáblán feltüntetett feszültségre kell csatlakoztatni.
9. Ne csatlakoztassa, nedves kézzel húzza ki a tápkábelt a konnektorból.
10. Ne működtesse a készüléket üres víztartállyal. Először töltse fel a tartályt vízzel.
11. A készüléket felnőttek általi használatra tervezték, és gyermekektől elzárva kell tartani.
12. A készülék áthelyezése vagy munkahelyének megváltoztatása előtt húzza ki a tápkábelt a konnektorból. A készüléket függőleges helyzetben kell szállítani.
13. A készüléket nem szabad fűtőberendezések közelében üzemeltetni, pl. tűzhely, sütő, fűtőtest stb.
14. Óvja a csatlakozókábelt, ne érjen felforrósodott felületekhez.
15. A dugónak a konnektorból való kihúzásához fogja meg a dugót, ne a vezetéknél fogva húzza.
16. A készüléket nem szabad gyúlékony anyagok közelében üzemeltetni.
17. Ezt a berendezést legalább 8 éves gyermekek, valamint csökkentett fizikai és szellemi képességű, valamint a berendezéssel kapcsolatos tapasztalattal és ismeretekkel nem rendelkező személyek használhatják, ha felügyeletet vagy utasítást kapnak a berendezés biztonságos és biztonságos használatára. a kockázatok beszámíthatóak. Gyermekek nem játszhatnak a berendezéssel. A tisztítást és a felhasználói karbantartást gyermekek nem végezhetik felügyelet nélkül.
18. Ne tegye ki a készüléket káros időjárási viszonyoknak, túlzott napfénynek és nedvességnek.

19. A készüléket stabil és száraz felületre, függőleges helyzetben kell elhelyezni.

20. Illó- és illatolajokat nem szabad a víz tartályba önteni.

21. Ne merítse a készüléket vízbe vagy más folyadékba.

22. Soha ne érintse meg az alapkamrában és alkatrészeiben lévő vizet, amikor a készülék az áramforráshoz van csatlakoztatva.

**ELEKTROMOS BIZTONSÁG • A termék nem**

használható a feszültség hiányának meghatározására. A feszültség hiányát csak az EN 61243-3 szabvány szerinti bipoláris feszültségmérővel lehet kimutatni.

- A feszültség ellenőrzése közben hallható sípolás nem ad megbízható jelzést a feszültség túsáról és szintjéről.

- Csak az erre a célra szolgáló helyeken érintse meg a készüléket. Ne takarja le a jelző elemeket.

- Legyen különösen óvatos 30 V AC vagy 30 V DC feletti feszültség esetén!

Még ilyen feszültségeknél is fennáll az áramütés veszélye, ha megérinti az elektromos vezetőket.

- Ne használja a terméket kedvezőtlen környezeti feltételekkel rendelkező helyiségekben, ahol gyúlékony gázok, gőzök vagy porok lehetnek jelen! Fennáll a robbanásveszély!

- Soha ne használja a terméket azonnal, miután hideg helyiségből meleg helyiségbe költöztött. A keletkező páralecsapódás bizonyos helyzetekben károsíthatja a terméket. Ezenkívül halálos áramütést is okozhat.

Bekapcsolás előtt hagyja a készüléket szobahőmérsékletre felmelegedni. Ez több órát is igénybe vehet.



- Ipari területen be kell tartani az ipari munkásszövetségnek az elektromos berendezések és közművek kezelése során bekövetkező balesetek megelőzésére vonatkozó előírásait.

- Az iskolákban, képzési létesítményekben, műhelyekben és hobbi műhelyekben használt mérőműszereket nem szabad képzett, felelős személyzet felügyelete nélkül használni.

Forduljon képzett technikushoz, ha nem biztos abban, hogyan kell kezelni a készüléket vagy hogyan kell biztonságosan csatlakoztatni.

- Rendszeresen ellenőrizze a készülék műszaki biztonságát, pl. a ház sérülését, becsípődését, stb. A készüléket tilos eltávolított burkolatokkal kinyitni vagy használni!  
**HALÁLOS SÉRÜLÉS VESZÉLYE!**

### MŰSZAKI ADATOK

Modell	PM-NPO-16W
bemeneti feszültség	230V/50HZ
Erő	50W
Tartály kapacitása	16 L
Hatékonyság	500/800/1000/1500 [ml/h]

## KÉSZÜLÉK LEÍRÁSA

### PÁRÁSI TŐ

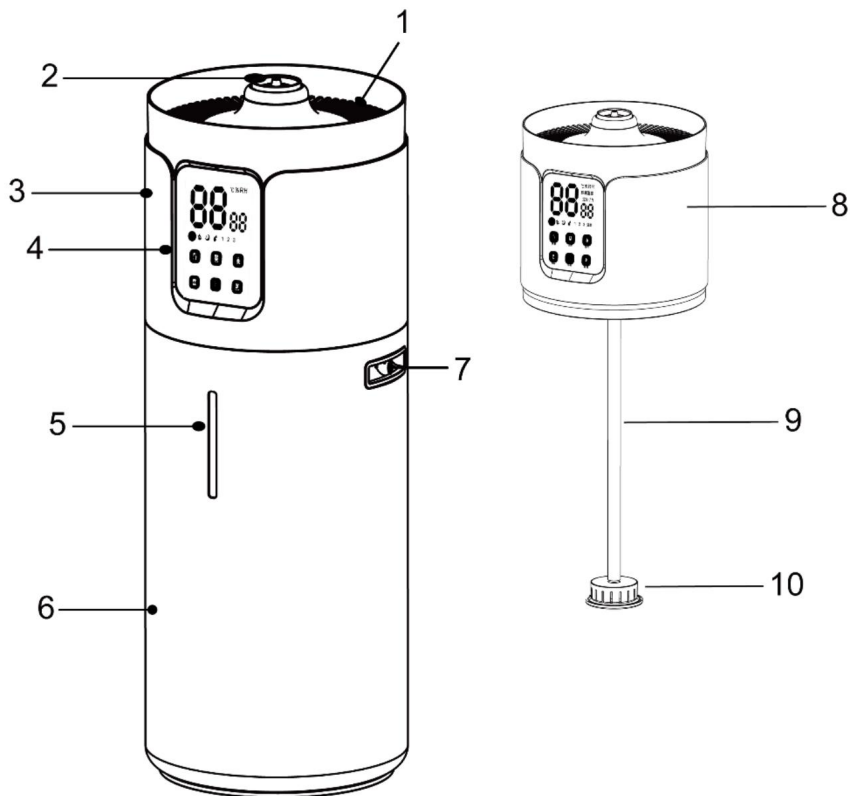

1.	Név sz.		Név
sz	Ví ztartály bemenet 6 Ví ztartály kö dkiemenet 7 Ví ztartály		
2	fogantyúja 3 Készü lékház 8 Készü lékház 4 Vezérlő pult (kijelző )		
9	Ví zcső Ví zszintjelző 10 Ví zszivattyú		
5			

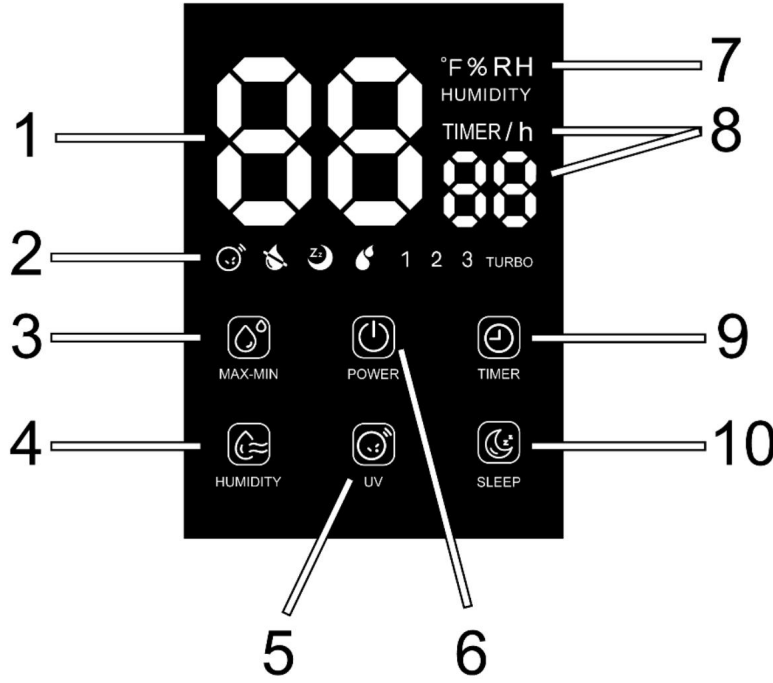

KEZELŐ PANEEL			
			
nem.	Név	nem.	Név
1	Nedvességmérő (higrométer)	6	Be/ki kapcsoló
2	Engedélyezett funkcióikonok	7	Tájékoztató a hő mérséklet és a levegő páratartalmának bemutatott értékéről
3	Ködsűrűségkapcsoló	8	Információ az időzítő bemutatott értékéről
4	% beállítási hidratáció	9	Időzítőkapcsoló (időzítő)
5	UV funkciókapcsoló	10	Éjszakai (alvó) üzemmódkapcsoló



## POWER

Nyomja meg a bekapcsoló gombot a párási tó bekapcsolásához, a gó z automatikusan elindul. Nyomja meg ismét ezt a gombot a készülék kikapcsolásához.



## MAX-MIN

Állí tsa be a kí vánt gó z kibocsátási szintet a kimenet beállí tó gombjával. A gó z intenzitás-választó rendszernek három fokozata van: alacsony/kö zepes/magas/turbó. Az üzemmódok kiválasztása a gomb tö bbszö ri megnyomásával tö rténik. A kimeneti beállí tások a kijelző n jelennek meg.



## TIMER

A párási tó 1 és 12 óra kö zö tti idő zí tő funkcióval rendelkezik. Érintse meg az idő zí tő gombot a kikapcsolási idő beállí tásához. Minden alkalommal, amikor megérinti a gombot, a beállí tott idő megjelenik a képernyő n. A párási tó 12 órán keresztül tovább mű kö dik, majd automatikusan kikapcsol. Az automatikus kikapcsolási idő egy órás egységekben van beállí tva.



## HUMIDITY

A kapacitás gombbal állí tsa be a helyiség kí vánt relatí v páratartalmát: 40%-ról 90%-ra 5%-os lépésekben. A beállí tott értékek megjelennek a kijelző n. A készülék automatikusan kikapcsol, ha eléri a beállí tott értékeket.



## SLEEP

Nyomja meg az Alvás gombot az éjszakai üzemmódba való belépéshez (kikapcsolt háttérvilágítás mellett), nyomja meg bármelyik gombot az éjszakai módból (alvás) kilépéshez.

## KARBANTARTÁS

Vegye ki a készüléket a csomagolásból, és ellenőrizze, hogy minden alkatrésze sértetlen-e. Helyezze a készüléket sima és stabil felületre, legalább 2 m távolságra más elektromos készülékektől. Működés közben tartsa távol a párástól, bútoroktól és egyéb tárgyaktól, hogy elkerülje azok károsodását.

## ELSŐ INDÍTÁS ELŐTT



- Az első használat előtt hagyja a készüléket szobahőmérsékleten körülbelül 2 órán át.

- Távolítsa el a víz szeleplé úszója alatt található szállítási tömítést.

- Ne helyezze a készüléket szőnyegekre, szőnyegekre stb., amelyek nagy mennyiségű vizet szívhatnak fel. A megnedvesített szőnyegek elősegítik a poratkák képződését.

- Ne helyezze a készüléket faasztalok, bútorok stb. alá.

VÍZ FELTÖLTÉSE 1. Öntsön

vizet az egység tetejére a levegő kimenet és a falközelé.

2. Töltsön fel a tartályt a kívánt szintig hideg, tiszta vízzel (legfeljebb 40°C).

Használjon desztillált vagy tisztított vizet.

A kemény (tisztátlan) víz fehér foltokat okozhat a bútorokon vagy más tárgyakon a tartály közelében és belsejében.

3. A víz közvetlenül a tartályba önthető, ha előzőleg eltávolítja a felső részt az LCD-panellel

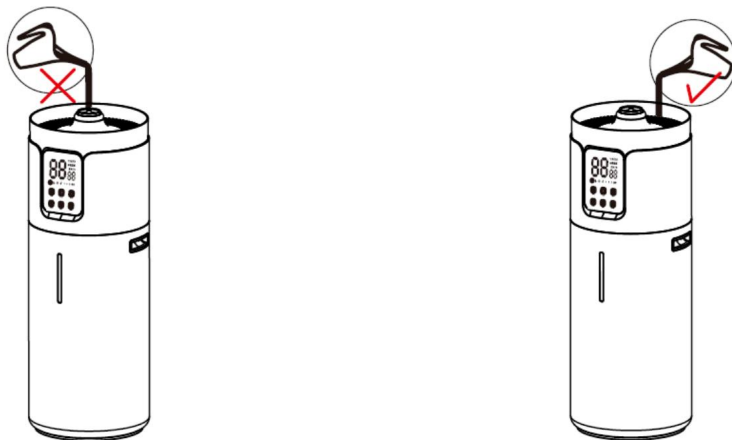

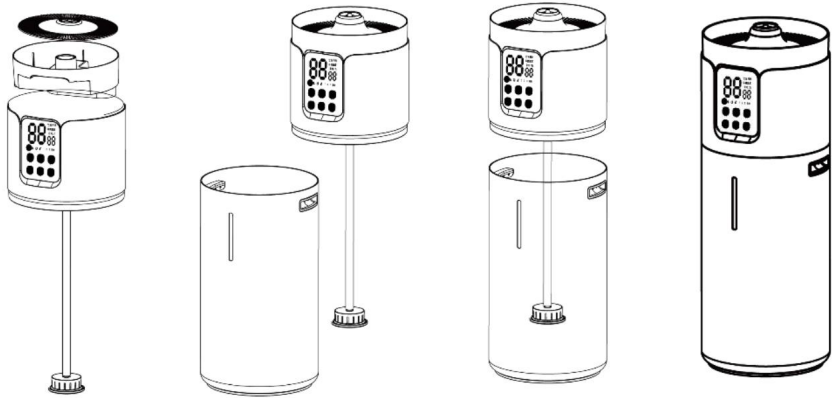

### HASZNÁLATI ELJÁRÁS -

Csatlakoztassa a tápegységet, és nyomja meg a bekapcsológombot a párási tó házában vagy a távirányítón.

- Állítsa be a kívánt gőz kibocsátási szintet.

- Állítsa be a gőz áramlási irányát a gőz szűvőkék elforgatásával.

- Az illat használatához nyissa ki a készülék tetején található víztartály fedelét.

Cseppentsen néhány csepp illatolajat a tartályba, és helyezze vissza az aromaolajtartály fedelét.

### AUTOMATIKUS KIKAPCSOLÁS, AMIKOR A TARTÁLY ÜRES

Vízhiány

tartályban lévő víz mennyisége kevesebb, mint amennyi a készülék megfelelő

működéséhez szükséges, a gőz kibocsátás leáll, és a készülék panelén kigyullad a piros figyelmeztető lámpa. Kapcsolja ki a készüléket, húzza ki az áramforrásból, majd töltse fel vízzel a tartályt.

## AJÁNLOTT RELÁTÍV PÁRATARTALOM KÜLÖNBÖZŐ MUNKAKÖRÜLMÉNYEK

Páratartalom, amelynél az ember a legjobban érzi magát nyáron: 60-75% relatív páratartalom

Páratartalom, amely télen a legjobban érzi magát: 55-70% relatív páratartalom

Télkertek, cserepes növények: 55-75% relatív páratartalom

Bútorok, parketta és hangszerek: 50-60% relatív páratartalom

Könyvtárak, művészeti galériák és múzeumok: 40-60% relatív páratartalom

Számítógépek és telekommunikációs eszközök: 45-60% relatív páratartalom

### TOVÁBBI INFORMÁCIÓK Az aljzaton

felgyülemlett víz miatt: A párást a porlasztó ultrahangos rezgését használja, hogy a folyékony vizet a vízkezelő oszlatja el. A víz tartály csak egy ideiglenes víz tároló eszköz. A párást a taljának minden lapja összegyűjti a vizet.

A ködbeállítással kapcsolatban:

Ha használat közben a készülék kéri, az azt jelenti, hogy a helyiség páratartalma túl magas, kérjük, ennek megfelelően állítsa be a pára mennyiségét.

Figyelmet igénylő problémák:

1) A tápfeszültségnek meg kell egyeznie a termék névleges feszültségével.

Ha a tápfeszültség nem egyezik, forduljon a forgalmazóhoz, és ne használja a terméket.

2) Miután megkapta a párást, kérjük, helyezze szobahőmérsékleten 30 percre használat előtt, hogy elkerülje a víz tartály károsodását a hirtelen hőmérsékletváltozás miatt.

3) Kérjük, normál szobahőmérsékleten (5°C ~ 40°C) használja.

4) Tegye lapos helyzetbe, hogy elkerülje a dőlést.

- 5) Ne helyezze a párásító tót közvetlenül a fapadlóra, hogy elkerülje a nedves deformáció károsodását.
- 6) Kérjük, helyezze el a párásító tót a bútorok és elektromos készülékek 2 méteres körzetében a nedvesség elkerülése érdekében.
- 7) Tartsa távol hő forrásoktól, hogy elkerülje a közvetlen napfényt.
- 8) Soha ne fecskendezzen 40 °C feletti forró vizet a víz tartályba vagy a mosogatóba, hogy elkerülje a készülék károsodását.
- 9) Soha ne engedje, hogy víz kerüljön a szerkezetbe a kimeneten keresztül. Ha víz van a testben, törölje le száraz ruhával, hogy elkerülje a készülék károsodását.
- 10) Ha a szobahőmérséklet 0 °C alatt van, öntse ki a vizet a víz tartályból és a mosogatóból, hogy elkerülje a gép jég okozta károsodását.
- 11) Kérjük, ne tegyen fémtárgyakat, vegyszereket és tisztítószereket a mosogatóba, ellenkező esetben rossz permetezés következhet be.
- 12) Kapcsolja ki az áramellátást, és húzza ki a dugót, amikor vizet önt a mosogatóba.
- 13) Ha a párásító mozogni, tisztítsa meg és vizet akar adni, először ki kell kapcsolnia, és ki kell húznia a dugót a konnektorból. Működés közben ne mozgassa szabadon a készüléket.
- 14) Szigorúan tilos vizet önteni a köd- és levegő kimenetbe.
- 15) Tisztítsa meg a belső bemenetet.

## TISZTÍTÁS ÉS KARBANTARTÁS 1. Hetente

tisztítsa meg a víz tartályt, a víz tartályt és a porlasztót. Tisztítás előtt húzza ki a hálózati csatlakozót.

2. A párásító külső tisztító tása: a külső felületet törölje le tiszta, puha, nedves ruhával 40°C alatti hőmérsékleten .

3. Ne használjon kemény tárgyakat a tisztítási során, hogy elkerülje az alkatrészek károsodását.
4. Ne használjon vegyi tisztítószeret a tisztításhoz.
5. Mindig cserélje ki a régi vizet a víztartályban, hogy a párási tó tiszta maradjon.
6. Ha a párási tót hosszabb ideig nem használja, tartsa szárazon.

#### VÍZKŐMENTESÍTÉSI MÓDSZER 1. Tisztítási tás

előtt kapcsolja ki a készüléket, és húzza ki a csatlakozódugót.

2. Öntse a vízkőoldó szert a gép aljába, majd adjon hozzá körülbelül 60 fokos meleg vizet, hogy az összes vízkőoldó feloldódjon, és áztassa 5-10 percig.

3. Ezután tiszta kefével dörzsölje át a jeladó felületét, amíg a vízkő el nem távolodik.

4. Egyszerre mossa le tiszta vízzel a gépülést és a jeladó felületét.

#### HIBÁK 1. A

gép normál használatban van, és a vásárlás napjától (amelyik a számla dátuma) egy év garancia vonatkozik rá a minőségi problémákra.

2. Az alábbi körülmények nem tartoznak az ingyenes garancia hatálya alá, de továbbra is kedvezményes szolgáltatást élveznek, csak anyagköltséggel.

Az utasítások és óvintézkedések be nem tartása a termék meghibásodásához vezethet.

Váratlan katasztrófák, vis maior és egyéb tényezők, például magas feszültség, tűz, árvíz, földrengés stb. által okozott termékhibák.



- A jótállási idő szak alatt:

Az ügyletek jogosulatlan változtatásokat, nem rendeltetészerű használatot vagy véletlen károkat hajtanak végre.

A használati kö rnyezet meghaladja a termék specifikációit.

3. Kérjük, ő rizzze meg megfelelő en a jótállási jegyet, és ne adja ki újra, ha elveszett.

4. A termékfrissí tés és a specifikáció, valamint a paraméterfrissí tés nem tartozik bejelentési kö telezettség alá. A tényleges termék formája és szí ne kissé eltérhet a fizikai tárgyon láthatótól. Kérjük, vegyen egy fizikai tárgyat kritériumnak.

## GARANCIA A

jótállási idő alatt a vásárlónak joga van a gyártási hibából eredő ingyenes javí tásra.

A jótállás csak akkor érvényesül, ha a terméket hiánytalanul, szétszedve, a vásárlást igazoló bizonylattal és a megfelelő en kitöltött jótállási jeggyel együtt az értékesí tési helyre szállí tják.

A GYÁ RTÓI GARANCIA KIZÁ RÁ SAI Akkor fordul elő , ha a készülék természetes kopásból vagy a berendezés helytelen kezeléséből eredő károsodásokat mutat (pl. túlterhelés, túl nagy nyomás kifejtése - különösen a mű anyag alkatrészek repedése vagy tö rése, valamint egyéb mechanikai sérülések és hibák, amelyek a berendezés használatából erednek). ezek a károk).

Valamint az alábbi esetekben:

- A rendszer illetéktelen javí tásokat észlel. • A készüléket a jótállási idő alatt illetéktelen személy módosí totta vagy javí totta.
- A szerszámot iparban vagy kereskedelemben használták (szerszám

barkácsolók számára készült, és nem kereső tevékenységre szolgál).

A garancia nem vonatkozik a szerszám azon elemeire, amelyek a természetes kopás vagy túlterhelés következtében megsérülhetnek (pl. szűrők, kábelek stb.).

#### SZERVIZ Az

elektromos szerszámok javítását csak szakképzett személyzet végezheti eredeti pótalkatrészek felhasználásával.

Ezáltal a készülék használatának biztonsága biztosított.

Cím:

Powermat szolgáltatás

utca. A gdański posta védő i 97

42-400 Zawiercie

Tel. 32 670 39 68, belső 4

#### HASZNÁLT KÉSZÜLÉKEK ÁRTALMATLANÍTÁSA



Hasznos élettartama végén ezt a terméket nem szabad a normál háztartási hulladékként kidobni, hanem az elektromos és elektronikus berendezések gyűjtő- és újrahasznosítási helyére kell vinni.

Ezt a terméket, a kézikönyven vagy a csomagoláson található szimbólum jelzi. Újrahasználattal, anyagok újrafelhasználásával vagy a használt eszközök egyéb hasznosításával Ön hozzájárul

jelentős mértékben hozzájárulnak környezetünk védelméhez.

Csak EU-országok számára: A 2012/19/EU

európai irányelv értelmében a már nem használható elektromos kéziszerszámokat, valamint a 2006/66/EK európai irányelvvel összhangban a sérült vagy használt elemeket/akkumulátorokat külön kell gyűjteni és újrahasznosítani. környezetvédelemmel.

A gyártó a 000063719 BDO regisztrációs szám alatt aktív

Minden üzlet köteles térítésmentesen átvenni a régi berendezéseket, ha azonos típusú és funkciójú új berendezést vásárolunk.

Használt felszerelését abban az üzletben hagyhatja, ahol az új készüléket vásárolta. Azok az üzletek, amelyekben a háztartások min. 400 m<sup>2</sup> alapterületű, kötelesek ingyenesen átvenni ebben az egységben vagy annak közvetlen közelében olyan háztartások hulladékait, amelyek egyik külső mérete sem haladja meg a 25 cm-t, anélkül, hogy új háztartási berendezéseket kellene vásárolni. Kis méretű használt felszerelést hagyhat egy nagy szupermarketben anélkül, hogy meg kellene vásárolnia

új.

A háztartási célú berendezés vevő részére történő átadásakor a forgalmazó köteles a háztartási hulladék berendezést térítésmentesen begyűjteni a készülék átadási helyén, feltéve, hogy a hulladék berendezés azonos típusú és ugyanazokat a funkciókat látja el, mint a szállított felszerelés. Ha megrendelést ad le a gyártó hivatalos weboldalán keresztül, csak értesítsen minket úgy, hogy megjegyzését írja be a Rendelési megjegyzések mezőbe. Így a használt elektromos és elektronikus berendezéseket visszaküldheti a szállítási helyre.

Régi készülékét is elviheti egy gyűjtő helyre.

További információ a használt eszközök tárolási pontjairól a következő címen érhető

el: <https://sklep.powermat.pl/webpage/pl/recycling.html>

## GYÁRTÓ ADATOK

PH Powermat TMK Bijak Sp. Jawna

ulica Obrońców Poczty Gdańskiej

97 42-400 Zawiercie

<http://www.powermat.pl>

## MEGFELELŐ SÉ GI NYILATKOZAT