

PM1180

HASZNÁLATI UTASÍTÁS



POWERMAT
THE ART OF TOOLS TECHNOLOGY



FŰTÉS GENERÁTOR







PM-AG-8M2

CE

TARTALOM

FIGYELMEZTETÉS/INFORMÁCIÓS SZIMBÓLUMOK	3	A KÉSZÜLÉK
CÉLJA.....	4	HASZNÁLATI BIZTONSÁGI
SZABÁLYOK.....	4	
Általános biztonsági utasítások.....	4	Rendeltetésszerű
használat.....	4	Biztonsági
szabályok	4	Telepítési biztonsági
szabályok	4	Használati biztonsági
szabályok	5	Az anyagi károk
elkerülése.....	5	
MŰSZAKI ADATOK.....	6	
FŰTÉS GENERÁTOR.....	7	
Az egység felépítése	7	A telepítési helyel szemben
támasztott követelmények.....	7	Beépítési hely a járművön
kívül.....	7	Beépítési hely a járműben vagy
belsőben.....	8	A
fűtőegység	8	
HIDEG ÉS MELEG LEVEGŐ RENDSZER.....	8	
Megjegyzések a hideg- és meleglevegő-rendszerekhez	8	Hideg levegő bemeneti és meleg levegő (elszívó)
kimenet.....	9	Követelmények a telepítési
hely	9	Hideg és meleg levegő
csövek	10	Külső szobahőmérséklet-
érzékelő.....	10	A telepítési helyel kapcsolatos
követelmények	10	Üzemanyag-
vezeték	11	Égési levegő beszívó
cső	11	Az égési levegő bemeneti cső
beszerelése	11	
KIPUFOGÓRENDSZER.....	12	
Útmutató az ADR-előírások hatálya alá tartozó járművek kipufogórendszeréhez	12	Füstgáz-
kivezetés.....	12	Beépítési
helyzet	12	A telepítés
helyére vonatkozó követelmények	13	
Kipufogócső	13	A kipufogócső
felszerelése	13	Kipufogó
kipufogó.....	14	Beépítési
helyzet	14	A telepítés
helyére vonatkozó követelmények	14	A kipufogódob
beszerelése	15	
A KÉSZÜLÉK CSATLAKOZTATÁSA AZ ELEKTROMOS TELEPÍTÉSHEZ	15	
Útmutató az elektromos rendszerhez való csatlakoztatáshoz.....	15	A fűtőberendezés
csatlakoztatása	15	
INDÍTÁS.....	15	
Tipp az üzembe helyezéshez	15	A kezelőpanel
leírása	16	A készülék
kezelése	16	
A HASZNÁLT ESZKÖZÖK ÁRTALMATLANÍTÁSA	20	
GYÁRTÓI ADATOK	21	MEGFELELŐSÉGI
NYILATKOZAT	22	

FIGYELMEZTETÉS/INFORMÁCIÓS SZIMBÓLUMOK

	<p>Ez a grafikai jelzés a FIGYELMEZTETÉS szóval együtt különös gondosságot igényel a személyi sérülések elkerülése érdekében.</p>
	<p>MEGJEGYZÉS: A készülék használata előtt figyelmesen olvassa el a használati utasítást és a biztonsági ajánlásokat. Mentse el az utasításokat.</p>
	<p>Figyelmeztetés gyúlékony anyagokra. Ez a szimbólum az egészséget és az életet fenyegető veszélyt jelöl, amely gyúlékony anyagok jelenlétéből ered.</p>
	<p>A termék megfelel a vonatkozó európai irányelveknek.</p>
	<p>Forró felület figyelmeztetés. Ez a szimbólum azt jelzi, hogy a forró felület megérintése az egészségre és az életre veszélyt jelent.</p>
	<p>KERESZTETT KEMÉNYTÁBLÁZAT: A használt berendezések kötelező szelektív gyűjtése és a többi hulladékkal együtt történő elhelyezésének tilalma. Kérjük, olvassa el a "Régi készülékek ártalmatlanítása" című részt. A hivatkozás forrása nem található."</p>

A kézikönyv a termékkel kapcsolatos alapvető információkat tartalmaz, azonban készülékeink folyamatos fejlesztése miatt a kézikönyvben szereplő adatok eltérhetnek a tényleges adatoktól. Kérjük, ügyeljen az esetleges eltérésekre.

AZ ESZKÖZ CÉLJA

A fűtőegység zárt helyiségek, járműkabinok és egyéb olyan helyek fűtésére szolgáló berendezés, ahol a levegő hőmérsékletének növelésére van szükség.

A folyadék felmelegszik az egységrendszerben, amikor a motor jár, vagy amikor a motor leáll, miközben átfolyik a fűtőberendezésen. A parkolófűtési rendszereket például az autó belsejének előmelegítésére használják anélkül, hogy figyelembe vennék a motor működése során felszabaduló hőt. A dízel üzemanyaggal működő parkolófűtési rendszereket közvetlenül az autó üzemanyagtartályából vagy a helyiségben található tartályból táplálják.

Az állófűtés közvetlenül a bekapcsolás után (azonnali fűtés) vagy előre beprogramozott idő szerint (bekapcsolási idő programozása) fűti a helyiség belsejét.

A meleg levegő elosztása a légfűtőrendszer csatornáin keresztül történik.

HASZNÁLATI BIZTONSÁGI SZABÁLYOK

ÁLTALÁNOS BIZTONSÁGI UTASÍTÁSOK

Védje meg a gyerekeket úgy, hogy biztonságos távolságot tartson köztük és a generátor között.

A munka megkezdése előtt olvassa el a generátor jelölését és figyelmeztető címkéit.

Az üzemanyag robbanásveszélyes és könnyen meggyullad. Ne tankoljon, amíg a generátor működik. Tankolás közben ne dohányozzon. Ne tankoljon láng közelében. Ne öntse ki az üzemanyagot.

Az üzemanyag gőzei veszélyesek, az üzemanyag előkészítést és tankolást jól szellőző helyen kell végezni.

A készülék egyes részei forróak lehetnek, és égési sérüléseket okozhatnak. Ügyeljen a generátoron megjelenő figyelmeztetésekre.

Ne érintse meg a generátor működés közben felforrósodó felületeit, mert ez égési sérüléseket okozhat.

RENDELTELTÉSSZERŰ HASZNÁLAT

Az egység járművekbe történő beszerelésre engedélyezett. A készülék fűtésre alkalmas, pl.

- kabinok
- garázsok
- raktár

Az egység nem engedélyezett az ADR-előírások hatálya alá tartozó járművek rakterének közvetlen fűtésére (veszélyes áruk szállítása).

BIZTONSÁGI SZABÁLYOK

TELEPÍTÉSI BIZTONSÁGI SZABÁLYOK

Veszély a feszültség alatt álló alkatrészek miatt.

- A telepítés megkezdése előtt válassza le a járművet az elektromos hálózatról.
- Biztosítsa az elektromos rendszer hatékony földelését.
- Tartsa be a műszaki és törvényi előírásokat.
- Vegye figyelembe az adattáblán szereplő adatokat.

A helytelen beszerelés tüzet vagy mérgező gázok felszabadulását okozhatja

- A fűtőberendezés közelében található járműalkatrészeket védeni kell magas hőmérsékletnek való kitettség az alábbiak szerint: Tartsa be a minimális távolságokat.
Biztosítson megfelelő szellőzést.
Használjon tűzálló anyagokat vagy hővédő pajzsokat.
- Tartsa be a műszaki és törvényi előírásokat. • Fűtés felszerelésekor az ADR-előírások hatálya alá tartozó járművekbe: megfelel az ADR irányelveinek.

Vágásveszély az éles szélek miatt.

- Védje az éles széleket fedővel.

HASZNÁLATI BIZTONSÁGI SZABÁLYOK Robbanásveszély

gyúlékony gőzöket, gyúlékony port és veszélyes anyagokat tartalmazó környezetben (pl. benzinkutak, tartályberendezések, üzemanyag-, szén-, fa- vagy gabonaraktárak)

Ne kapcsolja be és ne használja a fűtést.

A kipufogógázok által okozott mérgezés- és fulladásveszély a kipufogógáz nélküli zárt helyiségekben.

- Ne kapcsolja be és ne használja a fűtőegységet.

Tűzveszély a forró levegőáramban lévő gyúlékony anyagok miatt.

- A forró levegő kimenetének szabadnak kell lennie. • Távolítsa el a gyúlékony anyagokat a forró levegőáramból.

AZ ANYAGKÁROK ELKERÜLÉSE

Túlmelegedés az eltömődött hideg levegő bemenet és a meleg levegő kimenet miatt.

- A hideg levegő bemeneti és meleglevegő-kimeneti nyílásoknak szennyeződésektől és tárgyaktól mentesnek kell lenniük.

A fűtőegység túlmelegedése.

- A készülék nem működik a vezérlőfedél nélkül.

Nem megfelelő használat.

- Óvja a készüléket a mechanikai terhelésektől (pl. leesés, ütés és hatások).
- Ne helyezzen nehéz tárgyakat a készülékre. • Ne lépjen rá a készülékre.

A fűtés helytelen leállítása további üzemidő alatt.

A vezérlőelem segítségével történő kikapcsolás után a fűtés további kb. 240 másodpercig működik.

- Mindig kapcsolja ki a fűtést a vezérlőelem segítségével. • Csak akkor szakítsa meg az áramellátást, ha a készülék további műveleteit befejezte.

- Ha a készülék akkumulátor-leválasztó kapcsolóval vagy vészleállító kapcsolóval rendelkezik: csak az akkumulátor leválasztó kapcsolójával vagy vészleállító kapcsolójával kapcsolja ki a fűtést. vészhelyzetekben.

Rövidzárlat veszélye az éles szélek miatti kábelkárosodás miatt.

- Védje az éles széleket fedővel.

MŰSZAKI ADATOK	
Egységmodell	PM-AG-8M2
Tápegység	május 12
Üzemanyagtípus	gázolaj (nyersolaj)
Üzemanyagtartály kapacitás	5 év
Maximális fűtési teljesítmény	8 kW
Üzemhőmérséklet	-40 – (+50) [oC]
A mintavevő cső maximális hossza égési levegő és csatorna kipufogó: kipufogó hangtompítóval	2 m
A mintavevő cső maximális hossza égési levegő és csatorna kipufogó: kipufogó hangtompító nélkül	5 m
Maximális megengedett rendszernyomásésés hideg és meleg levegő	3 hPa
Nettó tömeg	? kg

FŰTÉS GENERÁTOR

A GENERÁTOR FELÉPÍTÉSE

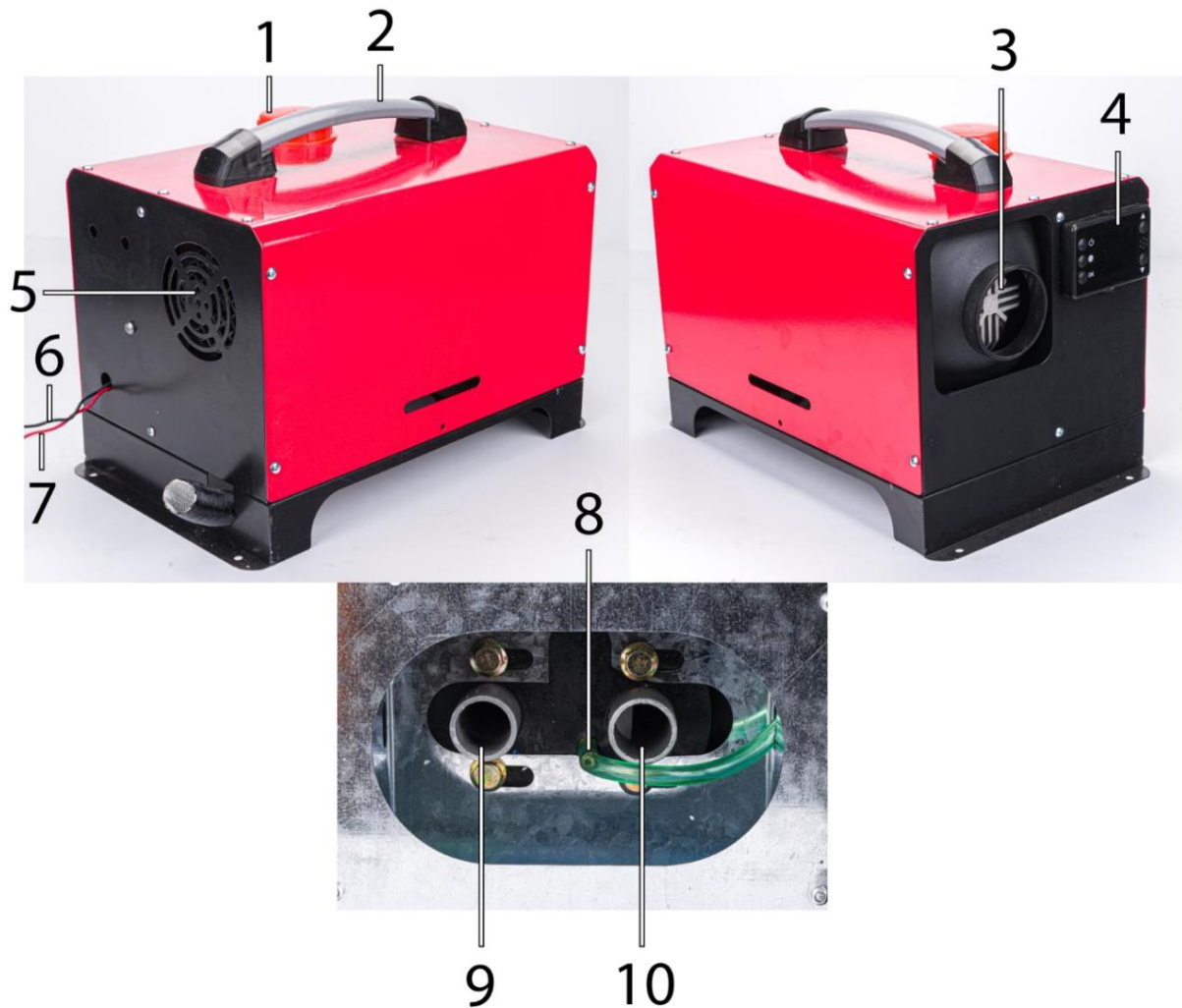

Névtelen	Névtelen
1. Az üzemanyag-betöltő sapka	6. Tápkábel (-)
2. Markolat	7. Tápkábel (+)
3. Meleg levegő kimenet	8. Üzemanyagtöltő
4. Kezelőpanel	9. Szívólevegő bemenet
5. Ventilátor	10. Kipufogógáz kimenet

A TELEPÍTÉSI HELYSZÍN KÖVETELMÉNYEI

A fűtőegység a járművön kívül és belül, illetve beltéren is felszerelhető.

TELEPÍTÉSI HELY A JÁRMŰ KÍVÜL

A telepítési helynek meg kell felelnie a következő követelményeknek:

- Biztosítani kell a készülék által igényelt helyet.
- A beépítési helyet védeni kell a mechanikai sérülésektől.
- A telepítési helyet a lehető legjobban védeni kell a fröccsenő és fröccsenő víz ellen.
- A felszerelés helyének a jármű vízmérőjének maximális magassága felett kell lennie.

- Az égési levegő bemenetét és a füstgáz kimenetet el kell választani egymástól (kivéve kipufogógáz bevitel).

TELEPÍTÉSI HELY A JÁRMŰBEL VAGY BELTÉRE

A telepítési helynek meg kell felelnie a következő követelményeknek:

- Biztosítani kell a készülék által igényelt helyet (lásd: „A készülék méretei fűtés”).
- Az égési levegő és a kipufogórendszer csatlakozásainak teljesen bekapcsolva kell lenniük a járművön kívül.
- A beépítési helyet védeni kell a mechanikai sérülésektől.
- A személyeket védeni kell a felforrósodott felületekkel való érintkezéstől. Abban az esetben ha szükséges, szereljen fel érintésgátló védelmet.
- A magas hőmérsékletre érzékeny alkatrészeket védeni kell a magas hőmérséklettől. Szükség esetén szereljen fel hővédő pajzsot.

FŰTÉS GENERÁTOR SZERELÉSE



FIGYELEM. Kipufogógázok kibocsátása. Mérgezés és fulladás.

- Ügyeljen arra, hogy a ház csak a beszerelés után tapadjon a készülék aljához.
- Győződjön meg arról, hogy az alaptömítés megfelelően van felszerelve.
- Ügyeljen arra, hogy a kipufogógázok csak a járművön kívülre kerüljenek.

A készülék talpának támasztófelületének síknak kell lennie. Az alaptömítés 1 mm-ig kiegyenlíti az egyenetlenségeket.

- Győződjön meg arról, hogy a telepítési hely megfelel minden követelménynek.
- Ügyeljen a megfelelő szerelési helyzetre.
- A jármű gyártójának előírásait be kell tartani.
- 1 mm-nél nagyobb egyenetlenség esetén: vízszintes támasztófelület.

HIDEG ÉS MELEG LEVEGŐ RENDSZER

TIPPEK HIDEG ÉS MELEG LEVEGŐ RENDSZERHEZ

- A fűtőberendezés hideg- és meleglevegő-rendszerét nem szabad külsőleg szabályozott szellőzőrendszerekhez (pl. járműklíma) csatlakoztatni.

Zárt és nyitott levegő keringető üzemmód

A hideg levegőt a légkörből (nyílt áramkör) vagy a jármű belsejéből (áramkör) lehet venni zárva).

Hőmérséklet szabályozás

A fűtőegység a beszívott levegő hőmérsékletétől függően szabályozza a fűtési teljesítményt a vezérlőelemben beállított hőmérsékletet.

Nyílt levegő keringető üzemmódban a fűtött helyiségbe külsőt kell beépíteni hőmérséklet szenzor.

A hideg és meleg levegő rendszer megengedett nyomásesése

A hideg- és meleglevegő-rendszer nyomásesésének a megadott határértékek alatt kell lennie (lásd "Műszaki adatok"). A határértékek túllépése a fűtési teljesítmény csökkenését eredményezi.

HIDEG LEVEGŐ BEMENETI ÉS FORRÓ LEVEGŐ (KIMENETI) KIMENETI



FIGYELEM. Égési sérülés veszélye áll fenn, ha a hőlevegő-kimenet és az emberek közötti távolság túl kicsi

Győződjön meg arról, hogy az emberek védve vannak a felforrósodott felületekkel való érintkezéstől.

Ügyeljen arra, hogy az emberek védve legyenek a készülékből kiáramló forró levegőtől fűtés.



FIGYELEM. Teljesítményvesztés a beszívott forró levegő miatt

Fűtési zavar

A hideglevegő-bemenetet úgy kell elhelyezni, hogy a fűtőberendezésből vagy a jármű fűtési rendszeréből ne lehessen közvetlenül beszívni a meleg levegőt.

A TELEPÍTÉSI HELYSZÍN KÖVETELMÉNYEI

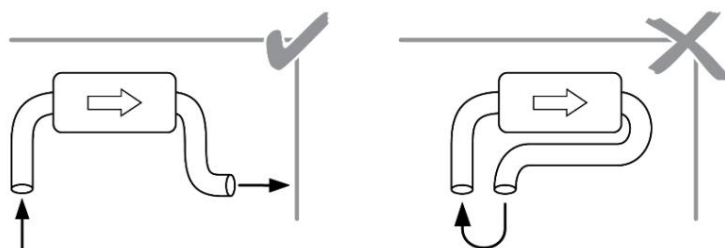

Akadályozza meg a kipufogógázok bejutását a hideg levegő bemeneti nyílása és a meleg levegő kimenete közé

A hideglevegő-bemenet beépítési helyének meg kell felelnie a következő követelményeknek.

- A jármű saját fűtési rendszeréből származó forró levegőt nem szabad beszívni.
- A fűtőberendezésből származó forró levegőt nem szabad beszívni.
- A kipufogógázokat nem szabad beszívni.
- A telepítési helyet védeni kell a fröccsenő és fröccsenő víz ellen.
- A felszerelés helyének a jármű vízmérőjének maximális magassága felett kell lennie.
- A meleglevegő-kimenet beépítési helyének meg kell felelnie a következő követelményeknek
- A személyeket védeni kell a felforrósodott felületekkel való érintkezéstől.
- Az embereket védeni kell a készülékből kiáramló forró levegőtől fűtés.
- A magas hőmérsékletre érzékeny részeket védeni kell a közvetlen forró levegő áramlásától.

HIDEG ÉS MELEG LEVEGŐ CSÖVEK

A meleglevegő-csatornákra vonatkozó követelmények.

Paraméter	Érték
Állandó hőállóság	Min. 140oC (rövid távon min. 160oC)
A fő meleglevegő-cső javasolt belső átmérője	80 mm

A lehető legalacsonyabb áramlási ellenállású hideg- és meleglevegő-csatornákat szereljen fel.

Hideg és meleg levegő csatornák szerelése



FIGYELEM

Sérülésveszély a forgó ventilátorkerék miatt

Vágott sebek

- Ha nem használ hideglevegő-beszívó csatornát: szereljen rácsot a szívónyílásra
Mértékegység.
- Győződjön meg arról, hogy a telepítési hely megfelel minden követelménynek.
- Győződjön meg arról, hogy a forró levegő cső megfelel minden követelménynek.
- Ügyeljen a hideglevegő-bemenet és a meleglevegő-kimenet megfelelő beépítési helyzetére
levegő és hideg és meleg légcsatornák.
- Fúrjon lyukakat.
- Rögzítse az összes hideg- és meleglevegő-csatlakozást.
- Ha a fűtőegységet a szerelődobozba telepíti:
A hideglevegő-bemenet keresztmetszete legalább 50 cm² legyen.
Zárja le a forrólevegő-kimenetet, hogy ne kerülhessen be a szerelődobozba
kap forró levegőt.

KÜLSŐ SZOBAHŐMÉRSÉKLET ÉRZÉKELŐ

Nyílt levegő keringető üzemmódban a fűtött helyiségben külső hőmérséklet-érzékelőt kell felszerelni.

A TELEPÍTÉSI HELYSZÍN KÖVETELMÉNYEI

A telepítési helynek meg kell felelnie a következő követelményeknek:

- A beépítési hely a fűtött helyiség magasságának közepén legyen.
- A felszerelés helyének a forró levegő áramlásán kívül kell lennie.
- A beépítési helynek más hőforrástól (pl. saját fűtéstől) kívül kell lennie.
jármű).
- A telepítési helynek védve kell lennie a közvetlen napfénytől (pl. nem táblán).
kapcsolótábla).
- A levegő szabad áramlása biztosított (pl. függönytől, stb. zavartalan).

ÜZEMANYAGCSŐ

Az üzemanyagvezeték követelményei

Tüzelőanyag-vezetéként csak PA12/ETFE, PA12/EFEP, PA9T/PA12 fény- és hőálló anyagból készült acél és műanyag vezetékek használhatók a DIN 73378 követelményeinek megfelelően.

- Belső átmérő, 4 mm

ÉGÉSI LEVEGŐ SZÍVÓ CSŐ



FIGYELEM. Anyagi kár a füstgázcső és az égési levegő bemeneti cső összekeverése miatt.

Az üzemanyag-szivattyú kábelének sérülése a csővég éles szélei miatt

- A kipufogócsövet csak a kipufogógáz-kimenethez csatlakoztassa.

AZ ÉGÉSI LEVEGŐ BEVEZETÉSI CSATORNÁK FELSZERELÉSE Csak a gyártó által jóváhagyott égési levegő bemeneti csatornákat használjon.

A következő határértékeket kell betartani:

Paraméter	Érték
Az égési levegő beszívó cső max. hossza integrált légbeszívó hangtompítóval és kipufogó hangtompító nélkül.	5 m
Az égési levegő beszívó cső max. hossza integrált légbeszívó hangtompítóval és kipufogó hangtompítóval.	2 m
Az égési levegő beszívó cső max. hossza külső levegő bemeneti hangtompítóval és kipufogó hangtompító nélkül.	5 m
Ajánlott min. az égési levegő beszívó cső hossza integrált légbeszívó hangtompítóval.	0,5 m
Az égési levegő beszívó cső minimális hossza külső levegő bemeneti hangtompítóval.	A külső égési levegő beszívó cső közvetlenül csatlakoztatható a fűtőberendezéshez. Az égési levegő beszívó cső csatlakozóként szolgál. 25 mm
Belső átmérő Minimális	
hajlítási sugár Max. Az összes	50 mm
hajlítás összege	270o

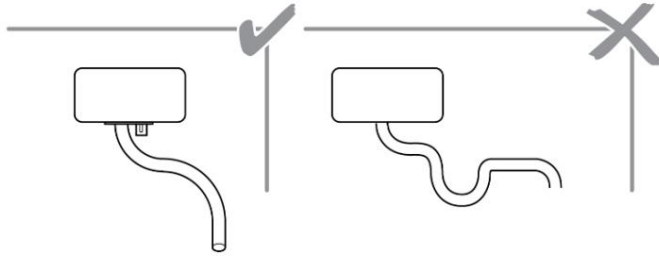

Kerülje a szifonok létrehozását – a kondenzvíz felhalmozódásának veszélye

- Fektesse le a fűtőegységhez vezető égési levegő beszívó csöveket emelkedő.
- Ha az égési levegő beszívó csöveket nem lehet felfelé fektetni teljes hosszuk:
 Fúrjon egy kondenzvíz-elvezető lyukat (Ø 4 mm) a szifon legalsó pontján.
 Ügyeljen arra, hogy ne kerüljön kipufogógáz a rendszerbe!

KIPUFOGÓRENDSZER

IRÁNYELVEK AZ IGÉNYBE VONATKOZÓ JÁRMŰVEK KIPUFOGÓRENDSZEREIRE VONATKOZÓAN

ADR RENDELKEZÉSEK

- A kipufogórendszert úgy kell felszerelni, hogy megakadályozza a veszélyes áruk felmelegedését és/vagy begyulladását.
- A kipufogórendszer és az üzemanyagtartály közötti minimális távolságot be kell tartani.
 Tartsa be az ADR-előírások hatálya alá tartozó járművekre vonatkozó irányelveket.

KIPUFOGÓ KIMENET

FELSZERELÉSI HELYZET

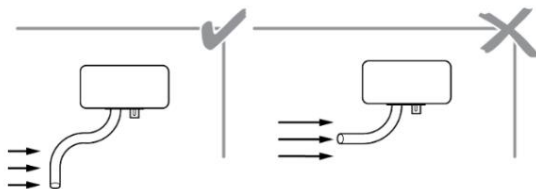

Ne szerelje fel a kipufogógáz-kimenetet menetirányba

- A kipufogógáz-kimenetet a menetiránytól ellentétes helyzetben szerelje fel.

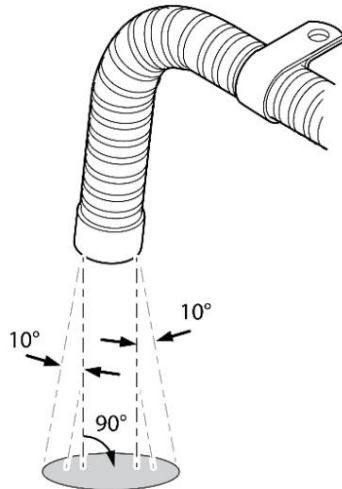

A füstgázvezető beépítési helyzete

- Rögzítse a kipufogócsövet legfeljebb 150 mm-rel a kipufogógáz kimenete elé, hogy a kipufogógázok távozhassanak. $90^\circ \pm 10^\circ$ -os szögben a talajjal.

A TELEPÍTÉSI HELYSZÍN KÖVETELMÉNYEI



FIGYELEM. Kipufogógázok kibocsátása. Mérgezés és fulladás.

- Győződjön meg arról, hogy a kipufogógázok nem vezetnek át a jármű belsejébe.



FIGYELEM. Tűzveszély a forró kipufogógázok miatt. Tűz okozta sérülés vagy anyagi kár.

- Ne irányítsa a kipufogógáz kimenetét gyúlékony vagy hőmérsékletre érzékeny részekre.

A telepítési helynek meg kell felelnie a következő követelményeknek:

- A beépítési helyet úgy kell megválasztani, hogy a kipufogógázok ne kerülhessenek a jármű belsejébe (pl. nyílásokon, szellőzőberendezéseken stb.).
- A kipufogógázoknak szabadon kell távozniuk.
- Ne irányítsa a kipufogógázt gyúlékony vagy hőmérsékletre érzékeny részek felé.

KIPUFOGÓCSŐ



Ne vezesse át a kipufogócsövet a jármű belsején.

KIPUFOGÓCSŐ BESZERELÉSE

Tartsa be a következő határértékeket:

Paraméter	Érték
Belső átmérő Anyag	23,6 mm (24 mm)
	Korrózió ellen védett
Minimális hossz	0,5 m
Minimális hajlítási sugár Az	50 mm
összes hajlítás maximális összege	270o

- Ne csatlakoztassa a kipufogócsövet magas hőmérsékletre érzékeny részekhez (pl. fékfolyadék vezeték, elektromos kábelek).
- Biztosítson megfelelő távolságot a magas hőmérsékletre érzékeny alkatrészekről. Hővédő pajzs beépítése megengedett.

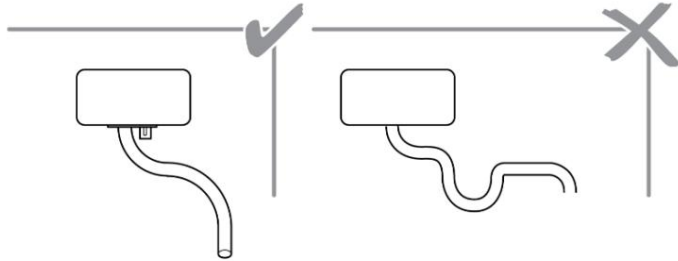

Kerülje a szifonok létrehozását – a kondenzvíz felhalmozódásának veszélye

- A kipufogócsövet teljes hosszában lejtéssel kell lefektetni, hogy biztosítva legyen a kondenzvíz elvezetése.
- Ha nem lehetséges a kipufogócsövek teljes hosszában lejtős fektetése: Fúrjon egy kondenzvíz-elvezető lyukat (Ø 4 mm) a szifon legalsó pontján. Ügyeljen arra, hogy a kondenzvíz-elvezető nyílás ne irányuljon a magas hőmérsékletre érzékeny részekre.
- Használjon megfelelő szigetelést, nehogy a hőmérséklet a harmatpont alá csökkenjen.
- Ne lépje túl a kipufogócső maximális hosszát (lásd "Műszaki adatok").

KIPUFOGÓ HANGOSÍTÓ

A gyártó a rendszer zajának csökkentése érdekében kipufogó hangtompító felszerelését javasolja.

FELSZERELÉSI HELYZET

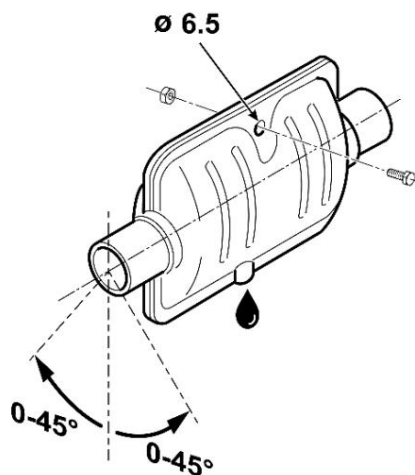

Kipufogó hangtompító beépítési helyzete

Az áramlás iránya tetszőleges

A TELEPÍTÉSI HELYSZÍN KÖVETELMÉNYEI

A telepítési helynek meg kell felelnie a következő követelményeknek:

A felszerelés helyének a lehető legközelebb kell lennie a fűtőtesthez.

KIPUFOGÓ HANGOSÍTÓ BESZERELÉSE

- Ügyeljen a megfelelő szerelési helyzetre.
- Ne rögzítse a kipufogódobot magas hőmérsékletre érzékeny részekre (pl. csövek), fékfolyadék, elektromos kábelek).
- Biztosítson megfelelő távolságot a magas hőmérsékletre érzékeny alkatrészekről. Hővédő pajzs beépítése megengedett.
- Szerelje be a kipufogódobot úgy, hogy a kondenzvíz kifolyhasson a kipufogódobból.

A KÉSZÜLÉK CSATLAKOZTATÁSA AZ ELEKTROMOS TELEPÍTÉSHEZ

TIPPEK AZ ELEKTROMOS TELEPÍTÉSHEZ VALÓ CSATLAKOZTATÁSHOZ

- Szigetelje le a szükségtelen vezetékek végeit.

A fűtést csak az alapjel-generátorral (beépített hőmérséklet-szabályozóval) vezérelheti.

A FŰTÉS GENERÁTOR CSATLAKOZTATÁSA

Kikapcsolás után a fűtőberendezés további ideig működik. A fűtőelem áramellátását csak körülbelül 240 másodperc elteltével szabad megszakítani. Elektromos akkumulátor-szakaszoló vagy relé csatlakoztatása megengedett az elektromos rajz szerint.

ÜZEMBE HELYEZÉS

INDÍTÁSI TIPPEK



FIGYELEM. A kipufogógázok belélegzése zárt helyiségekben.

Mérgezés és fulladás

Soha ne használja a fűtőberendezést, még beprogramozott fűtésindítási idő esetén sem, zárt helyiségekben (például garázsokban vagy műhelyekben), ha nincs csatlakoztatva égéstermék-elszívó.

Gondosan olvassa el a fűtőegység használati utasítását és az abban található biztonsági szabályokat.

A VEZÉRLŐPANEL LEÍRÁSA



Sz. Név 1. Be/
ki kapcsoló

2. Hőmérséklet értéke a levegőkimenetből

3. Az akkumulátor feszültség értéke

4. Hőmérsékletnövelő gomb

5. Hőmérséklet csökkentő gomb

Névtelen

6. Információs ikon a levegő- és üzemanyag-fogyasztáshoz

7. Hőmérséklet magasságjelző

8. Gomb a beállítások megerősítéséhez

9. Beállítások gomb

A KÉSZÜLÉK MŰKÖDTETÉSE

<p>Utasítások a panel készenléti módban történő megjelenítéséhez:</p>	<p>Miután az áramellátás inicializálása befejeződött, ellenőrizze a panelt (nyomja meg egyszer a megerősítés gombot a következők valamelyikéhez), amely újra és újra megjeleníti a következő elemeket. óra kijelző környezeti hőmérséklet kijelző tápfeszültség kijelző sebesség/hőmérséklet beállítás kijelző köpeny hőmérséklet kijelző hibakód kijelzés meghibásodás esetén</p>	
<p>A gombok kezelési útmutatója</p>	<p>Készenléti mód</p>	<p>Bekapcsológomb: röviden nyomja meg a tápellátás bekapcsolásához, a kijelző és bekapcsol. Fel gomb: hőmérséklet/fokozat +</p>

		<p>Le gomb: hőmérséklet / sebességfokozat -</p> <p>Megerősítő gomb: ciklus jelenik meg.</p> <p>Set gomb: paraméter. beállítás</p>
	A mód engedélyezve	<p>Bekapcsológomb: hosszan megnyomva kikapcsolja a tápellátást, a kijelző kikapcsol.</p> <p>Fel gomb: hőmérséklet/fokozat +</p> <p>Le gomb: hőmérséklet / sebességfokozat -</p> <p>Megerősítő gomb: ciklus jelenik meg.</p> <p>Set gomb: paraméter. beállítás</p>
Útmutató a távirányító kódjának egyeztetéséhez	Készenléti mód	<p>Nyomja meg egyszerre a beállítás gombot és a fel gombot, hogy belépjen a távirányító kódillesztő felületére, és a panelen megjelenik a PE-; Nyomja meg hosszan a távirányító ON/OFF gombját, hogy megfeleljen a kódnak. Miután a kód egyeztetés sikeresen befejeződött, lépjen ki automatikusan, vagy nyomja meg ismét a bekapcsológombot a kilépéshez; automatikusan kijön, ha 20 másodpercig nem gyakorolnak nyomást.</p>
Útmutató a kézi sebességváltó módhoz/automatikus és állandó hőmérsékletű üzemmódhoz	Készenléti/bekapcsolt üzemmód	<p>Nyomja meg egyszerre a fel és le gombot, hogy belépjen az automatikus állandó hőmérséklet üzemmódba, amelyben a panelen például „30°C” látható és villog. A gomb újbóli megnyomása kézi sebességfokozat-vezérlési módba vált, és a panelen megjelenik a "P-01" (a kézi üzemmód alapértelmezett értéke). Bekapcsolási módban tartsa lenyomva a távirányító ON gombját 3 másodpercig, hogy ciklikusan váltson kézi és automatikus módba. Minden kapcsolónak legalább 3 másodpercig kell tartania, mielőtt újra átkapcsolható.</p>
Útmutató az olaj kézi pumpálásához	Készenléti mód	<p>Nyomja meg egyszerre a beállító gombot és a le gombot, hogy belépjen a kézi olajszivattyúzási felületre, amely például a „020” időt mutatja. Nyomja meg a beállító gombot a szám beállításához, a fel gombot a felfújási idő hozzáadásához, a le gombot pedig a felfújási idő csökkentéséhez (kézi tartomány 999 másodpercig). Nyomja meg röviden a megerősítő gombot a szivattyúzás elindításához/leállításához, majd nyomja meg a bekapcsológombot</p>

		kilépés, vagy a szivattyúzás automatikusan befejeződik, ha 20 másodpercig nem nyomják meg.
Paraméterbeállítási utasítások (Készletléti módban nyomja meg hosszan a megerősítés/beállítás gombot, hogy belépjen a paraméterbeállító felületre)	Órabeállítások	Kezdetben a „00:00” jelenik meg, és az első üres hely villog. Nyomja meg a fel/le gombot a szám beállításához. Ha befejezte az óra beállítását, nyomja meg röviden a megerősítés gombot, hogy belépjen a következő üres helyre. A következő számok egymás után kerülnek beállításra, és a következő pozícióba való belépéshez nyomja meg röviden a beállítás gombot.
	Boot beállítás idő	Kezdetben a „00:00” jelenik meg, és az első üres hely villog. Nyomja meg a fel/le gombot a szám beállításához. Ha befejezte az óra beállítását, nyomja meg röviden a megerősítés gombot, hogy belépjen a következő üres helyre. A következő számok egymás után kerülnek beállításra, és a következő pozícióba való belépéshez nyomja meg röviden a beállítás gombot.
	Kapcsoló beállítás idő	Kezdetben a „00:00” jelenik meg, és az első üres hely villog. Nyomja meg a fel/le gombot a szám beállításához. Ha befejezte az óra beállítását, nyomja meg röviden a megerősítés gombot, hogy belépjen a következő üres helyre. A következő számok egymás után kerülnek beállításra, és a következő pozícióba való belépéshez nyomja meg röviden a beállítás gombot.
	Írd be a jelszavad	Kezdetben "----" jelenik meg, és az első mező villog. Nyomja meg a fel/le gombot a szám megváltoztatásához, majd nyomja meg a megerősítés gombot a megerősítéshez egy másik szám megadásához. A következő számok egymás után kerülnek beállításra, és végül nyomja meg a megerősítés gombot a következő beállítás megadásához, ha a jelszó helyes.
	P1H2 kijelző	<p>Az első mezőben "P" látható a kézi sebességváltó üzemmódhoz. Nyomja meg a fel/le gombot az automatikus állandó hőmérséklet üzemmódra váltáshoz, amelyen a "t" jelenik meg. A kézi sebességváltó üzemmód és az automatikus állandó hőmérsékletű üzemmód ciklikusan váltható.</p> <p>A beállítás elvégzése után nyomja meg röviden a megerősítő gombot a következő beállításához.</p> <p>A második mezőben „1” jelenik meg 12 V-nál, és „2” 24 V esetén. nyomja meg a gombot</p>

			<p>fel/le, hogy 24V-ra váltson. 12V és 24V ciklikusan kapcsolható. A beállítás elvégzése után nyomja meg röviden a megerősítő gombot a következő beállításhoz. (Opcionális funkció)</p>
			<p>A harmadik mezőben "H" jelenik meg 8 kW-nál és "L" 3 kW-nál. Nyomja meg a fel/le gombot a 3KW-ra váltáshoz.</p> <p>8KW és 3KW ciklikusan kapcsolható. A beállítás elvégzése után nyomja meg röviden a megerősítő gombot a következő beállításhoz.</p>
			<p>A 22 ml-es pumpa negyedik üres mezőjében „2”, a 28 ml-es pumpánál „8”, a 16 ml-es pumpánál pedig „1” jelenik meg. Nyomja meg a fel gombot a 28 ml-es pumpára, a le gombot a 16 ml-es pumpára váltáshoz. Ez a három típus ciklikusan váltható. A beállítás után nyomja meg röviden a bekapcsológombot a kilépéshez, különben a beállítás automatikusan befejeződik, ha 20 másodpercig nincs nyomás.</p>
			<p>Megjegyzés: Az összes paraméterbeállítás elvégzése után nyomja meg a bekapcsológombot a megerősítéshez és mentse el a beállításokat, mielőtt kilép. Automatikus kilépés esetén az idő letelte után a beállítások nem kerülnek mentésre.</p>
Útmutató a képernyő kikapcsolásához	<p>Be-/kikapcsolási módban a képernyő kikapcsol, ha több mint 5 percig nincs nyomás. Ha a képernyő ki van kapcsolva, a rendszer felkéri, hogy lélegezzen, és a " " jelenik meg. Nyomja meg bármelyik gombot a képernyő felébresztéséhez.</p>		
Útmutató a hibákhoz és azok kezeléséhez	Feszültség alatt	E-01	A feszültség túl alacsony: 24 V-hoz 18 V-nál és 12 V-hoz 10 V-nál alacsonyabb.
	E-02 feszültség felett		A feszültség túl magas: 24 V-hoz 32 V-nál nagyobb, 12 V-hoz pedig 17 V-nál nagyobb.
	Probléma a gyertyák gyújtás	E-03	A gyújtógyertyák nem működnek megfelelően dolgoznak
	Probléma az üzemanyag szivattyúval	E-04	Az olajszivattyúk nem működnek megfelelően
	Túlmelegedés	E-05	A bevonat hőmérséklete meghaladja a 270 °C-ot. Ellenőrizze, hogy a levegő bemeneti és kimeneti nyílása nyitva van-e zárolt.
	Üzemzavar elektromos	E-06	A ventilátor sérült vagy rövidzárlatos, és a Hall-érzékelő nem ismeri fel a ventilátor sebességét.
	Leválasztás	E-07	Ellenőrizze a kommunikációs kábelt vagy csatlakozót a bekapcsológomb és a bekapcsológomb között

			vezérlő nyisd ki vagy gyakorlatilag össze van kötve.
	Probléma a láng	E-08	Ellenőrizze az olajkört, hogy nincs-e eltömődve a levegő vagy a viasz, ami rossz olajellátást okoz.
	Probléma az érzékelőkkel	E-09	A ház hőmérséklet-érzékelője nem működik, vagy rövidzárlat van benne.
	Gyújtás probléma	E-10	Ha kétszer gyújtáskimaradást okoz, ellenőrizze az okokat, például blokkolt olajkört, nem sima olajbemenetet, eltömődött olajszivattyút vagy olajproblémák miatt eltömődött járatí rácsot.
	A környezeti hőmérséklet érzékelő meghibásodása	E-11	A környezeti hőmérséklet-érzékelők leálltak vagy rövidzárlatosak.
	A vezérlő túlmelegedése	E-12	A szabályozó hőmérséklete meghaladja a 100 °C-ot. Ellenőrizze, hogy a levegő bemeneti és kimeneti nyílása nincs-e eltömődve, vagy nem sérült-e az ECU.

HASZNÁLT KÉSZÜLÉKEK ÁRTALMATLANÍTÁSA



Hasznos élettartama végén ezt a terméket nem szabad a normál kommunális hulladékként kidobni, hanem az elektromos és elektronikus berendezések újrahasznosítására szolgáló gyűjtőhelyre kell vinni. Ezt a terméket, a használati útmutatón vagy a csomagoláson elhelyezett szimbólum jelzi. Az anyagok újrafelhasználásával, újrafelhasználásával vagy egyéb használt berendezések használatával Ön jelentősen hozzájárul környezetünk védelméhez.

Csak az EU-országok számára:

A 2012/19/EU európai irányelvnek megfelelően a használhatatlan elektromos kéziszerszámokat és a 2006/66/EK európai irányelvvel összhangban a sérült vagy használt akkumulátorokat/elemeket külön kell gyűjteni és környezetbarát módon újrahasznosítani.

A gyártó a BDO: 000063719 regisztrációs szám alatt aktív

Minden üzlet köteles térítésmentesen átvenni a régi berendezéseket, ha azonos típusú, azonos funkciót ellátó új berendezést vásárolunk. A régi berendezéseit ott hagyhatja abban az üzletben, ahol az új készüléket vásárolta.

Azok az üzletek, ahol legalább háztartási gépek értékesítési területe található 400 m²

, kötelesek ingyenesen átvenni a háztartásokból az ebben az egységben vagy annak közvetlen közelében lévő olyan hulladék berendezéseket, amelyek külső mérete nem haladja meg a 25 cm-t, anélkül, hogy új háztartási berendezéseket kellene vásárolni. A kis használt felszereléseket egy nagy szupermarketben hagyhatja anélkül, hogy újat kellene vásárolnia.

A háztartási célú berendezések vásárló részére történő átadásakor a forgalmazó köteles a háztartási használt berendezéseket a berendezés átadási helyén ingyenesen átvenni, feltéve, hogy a használt berendezés azonos típusú és ugyanazokat a funkciókat látja el, mint a szállított. felszerelés. Ha a gyártó hivatalos weboldalán keresztül rendel, ez elég

tájékoztasson minket arról, hogy megjegyzését írja be a Megrendelés megjegyzései mezőbe. Így a használt elektromos és elektronikus berendezéseket visszaküldheti a szállítási helyre.

A régi készüléket gyűjtőhelyre is elviheti.

További információ a hulladéktároló helyekről a következő címen érhető el: <https://sklep.powermat.pl/webpage/pl/recycling.html>

A GYÁRTÓ ADATAI

PH Powermat TMK Bijak Sp. Jawna Ul.

Obrońców Poczty Gdańska 97

42-400 Zawiercie

<https://powermat.pl>

MEGFELELŐSÉGI NYILATKOZAT