

HSR11

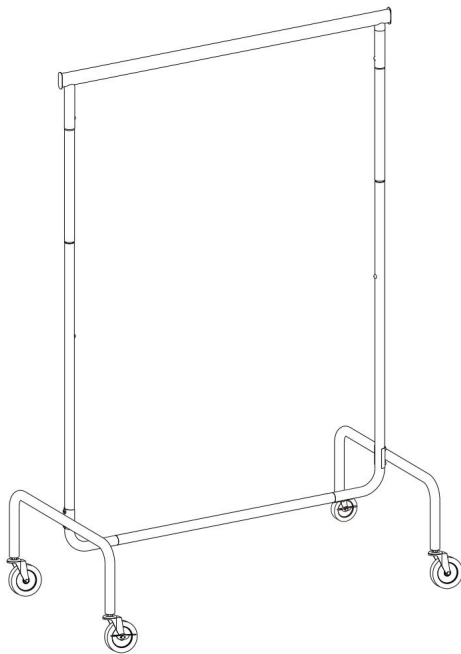

Általános irányelvek

- Kérjük, figyelmesen olvassa el az alábbi útmutatót, és ennek megfelelően használja a terméket.
- Kérjük, őrizze meg ezt a kézikönyvet, és adja át a termék átadásakor.
- Előfordulhat, hogy ez az összefoglaló nem tartalmazza az összes változat és megfontolt lépés minden részletét. Kérjük, forduljon hozzánk, mikor további információra és segítségre van szükség.

Megjegyzések

- Kérjük, hogy a hibák elkerülése érdekében szigorúan az utasításban leírt sorrend szerint szerelje össze a terméket.
- Az éles szélek okozta sérülések elkerülése érdekében az összeszerelés során lassan helyezze be a csöveket. Ha szükséges, ütögesse meg az illesztéseket gumikalapáccsal.
- A terméket csak egyenes padlón használja.
- Ne akasszon fel egy halom ruhát a termék hosszabbító csöveire.
- Ennek az elemnek a maximális teherbírása 130 kg (286,6 lb), ha a súlyt egyenletesen elosztják. Amikor az A termék teljesen meg van töltve, javasoljuk, hogy az állványt lassan mozgassa más emberek segítségével, hogy elkerülje a megdöntést.

Bevezetés

- Kérjük, figyelmesen olvassa el az alábbi utasításokat, és használja a terméket megfelelően.
- Őrizze meg ezeket az utasításokat biztonságos helyen, és adja át, ha a terméket harmadik félnek továbbadja kívül.
- Az áttekinthetőség érdekében nem írható le minden részlet az összes változatról és elképzelhető összeállításról válik. Ha további információra és segítségre van szüksége, forduljon hozzánk.

Tippek

- Kérjük, hogy a ruhatartót szigorúan az utasításoknak megfelelően szerelje össze.
- Összeszereléskor óvatosan helyezze be az összes rudat, hogy az éles szélek ne takaródjanak el sérülésekhez vezethet. Szükség esetén gumi kalapáccsal is rögzítheti az összes alkatrészt.
- Kérjük, helyezze a ruhatartót vízszintes szintre.
- Ne akasszon fel túl sok vagy nehéz ruhát a kihúzható teleszkópos rúdra.
- Ennek a ruhafogasnak a maximális teherbírása a ruhák egyenes súlyelosztásával 130 kg. Ha a ruhatartót terhelés alatt szeretnénk mozgatni, akkor a felborulás veszélyének elkerülése érdekében célszerű lassan, két emberrel mozgatni a ruhatartót.

FR

Bevezetés

- Olvassa el figyelmesen ezeket az utasításokat, és használja a terméket az utasításoknak megfelelően.
- Őrizze meg ezeket az utasításokat. Ha ezt a terméket harmadik félnek kívánja felajánlani, csatolnia kell ezt a módszert a foglalkoztatás.
- Az áttekinthetőség érdekében az egyes lehetséges változatok vagy összeállítások részletei nem írhatók le. Ha további információra van szüksége, vagy bármilyen olyan problémája van, amelyet ebben az útmutatóban nem tárgyalnak részletesen, kérjük, lépjen kapcsolatba velünk.

Megjegyzések

- A terméket ezen utasítások szerint kell összeszerelni, hogy elkerüljük az összeszerelés során előforduló hibákat.
- Az összeszerelés során lassan szerelje össze a csöveket, hogy elkerülje a csövek éles részei által okozott sérüléseket. Szükség esetén megerősítheti a szerkezetet úgy, hogy a rögzítő részeket gumikalapáccsal finoman megütögeti.
- Helyezze ezt a terméket sík padlóra.
- Ne helyezzen nagy mennyiségű ruhadarabot a két kihúzható csőre a felső szinten termék.
- A termék maximális összerhelése 130 kg. Ha túl nagy rakományt ér el, a felborulás elkerülése érdekében javasolt a terméket két emberrel lassan tolvá mozgatni.

AZT

Általános irányelvek

- Kérjük, figyelmesen olvassa el az alábbi utasításokat, és használja a terméket megfelelően.
- Kérjük, őrizze meg ezt a kézikönyvet, és adja át, ha a termék tulajdonosa megváltozik.
- Előfordulhat, hogy ez az összefoglaló nem tartalmazza az összes figyelembe vett változat és lépés minden részletét. Forduljon hozzánk, ha további információra és segítségre van szüksége.

jegyzet





- Kérjük, kövesse az utasításokban leírt lépéseket a termék összeszereléséhez, hogy elkerülje az összeszerelést rossz.
- A termék összeszerelésekor lassan helyezze be a csöveket, hogy elkerülje az éles szélek okozta sérüléseket. Szükség esetén gumikalapáccsal megütögetheti a csöveket.
- Használathoz helyezze a terméket vízszintes és sík padlóra.
- Ne akasszon fel nehéz ruhákat az akasztó tetején lévő kihúzható csövekre.
- Ennek az egységesen vállfas modellnek a maximális terhelhetősége 130 kg. Amikor a vállfa a maximális terhelés közelében van, két emberre van szükség a termék egyenletes mozgatásához, hogy elkerülje az esetleges felborulás okozta sérüléseket.

A kézikönyvről

- Kérjük, figyelmesen olvassa el az utasításokat, és tartsa be a termék rendeltetésszerű használatát.
- Kérjük, őrizze meg ezt a kézikönyvet, és átadás esetén ne mulasszon el a termékkel együtt szállítani.
- Előfordulhat, hogy ez a kézikönyv nem tartalmazza az egyes összeszerelési lépések minden részletét. Ha segítségre vagy további információra van szüksége, forduljon hozzánk.

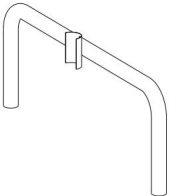
Osztályok

- A helytelen használat elkerülése érdekében lépésről lépésre végezze el az összeszerelést az utasításokat követve.
- Az összeszerelés során lassan helyezze be a csöveket, hogy elkerülje az éles szélek okozta sérüléseket. Ha szükséges, ütögessen meg néhányszor egy gumikalapáccsal.
- A terméket sík felületen használja.
- Ne akasszon fel sok ruhát a felső csövek végén lévő kihúzható csövekre. • Ez a termék akár 130 kilós súlyt is elbír. Amikor be van töltve, ha mozgatni szeretné a kabáttartó, ajánlatos két ember között lassan végezni a mozgást, hogy elkerüljük a billenés okozta baleseteket.

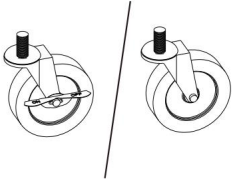
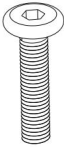
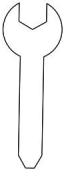
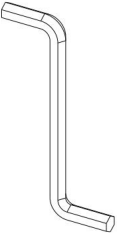
<p>A × 2</p> 	<p>B × 2</p> 	<p>C × 1</p> 
<p>D × 2</p> 	<p>E × 1</p> 	<p>F × 2 / × 2</p> 
<p>G × 4</p> 	<p>H × 1</p> 	<p>I × 1</p> 

1

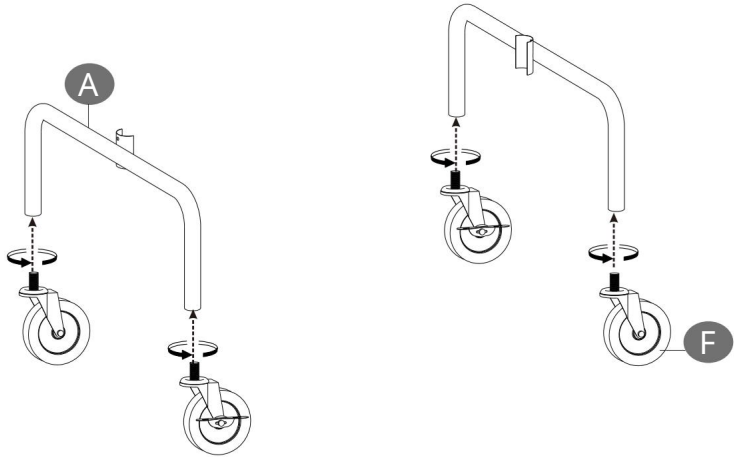

2

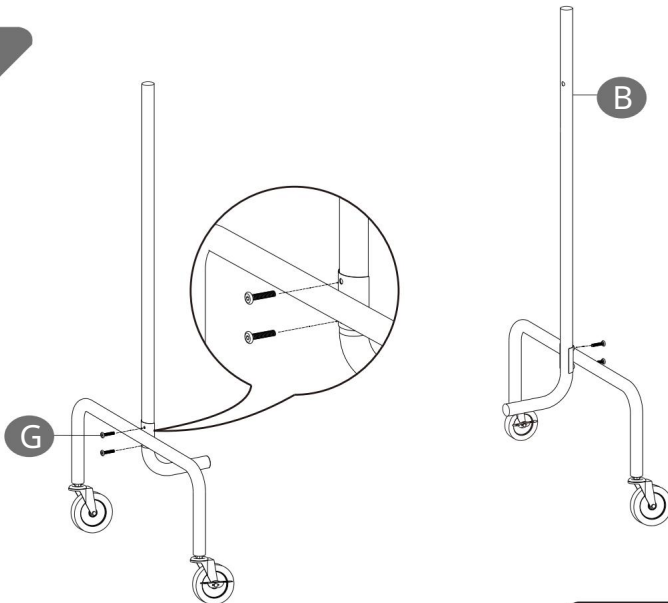

G



4 DB

3

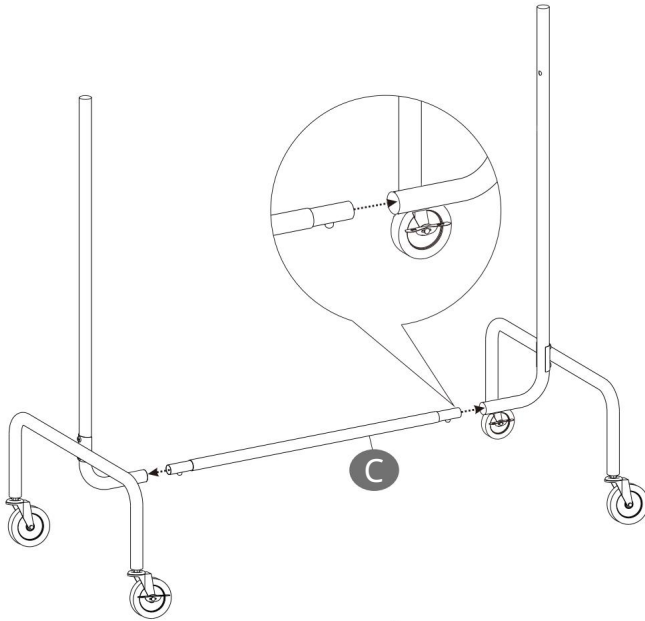

4

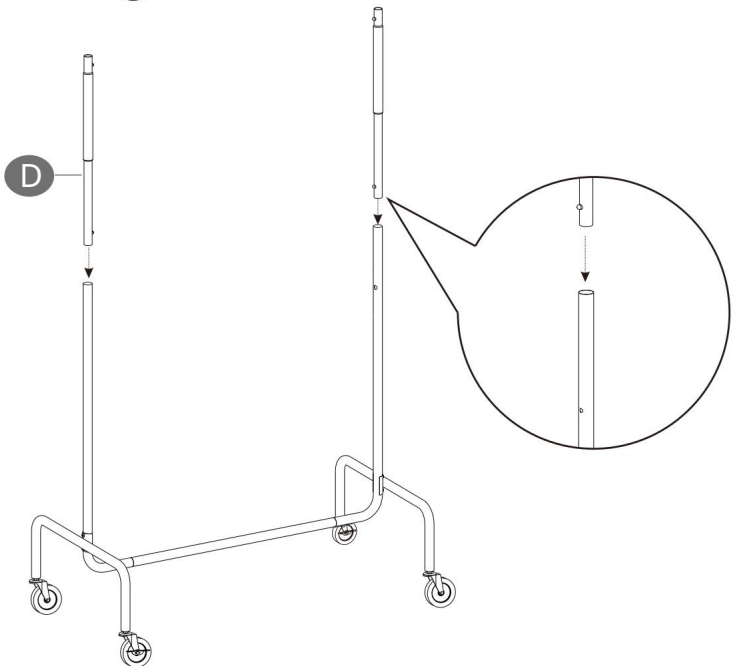

5

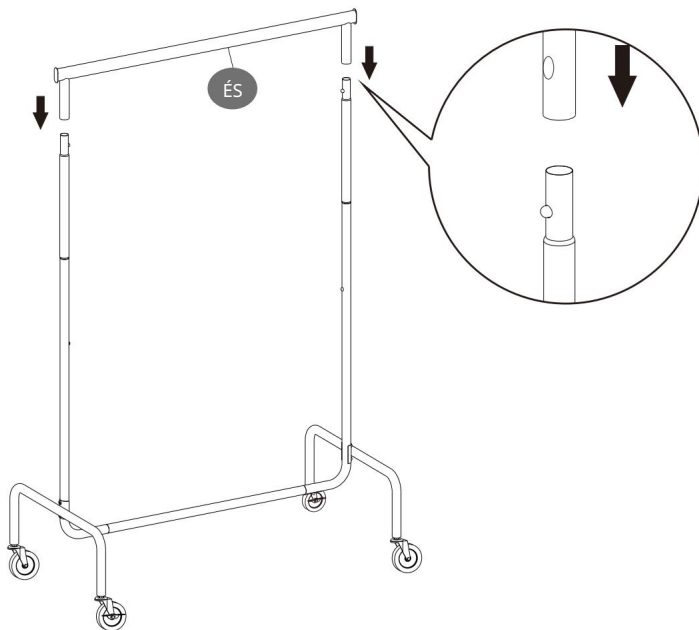

6

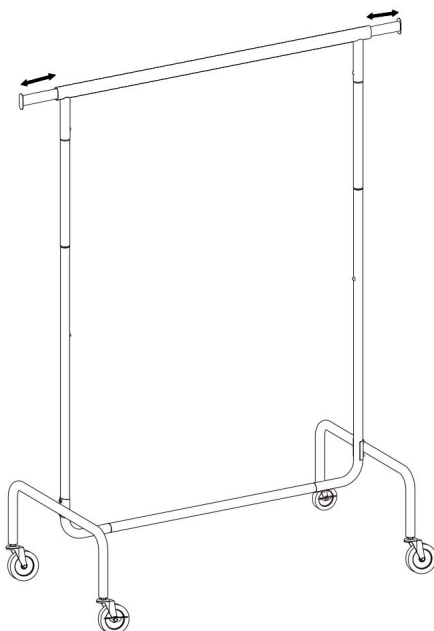

7

